

Atlas Copco

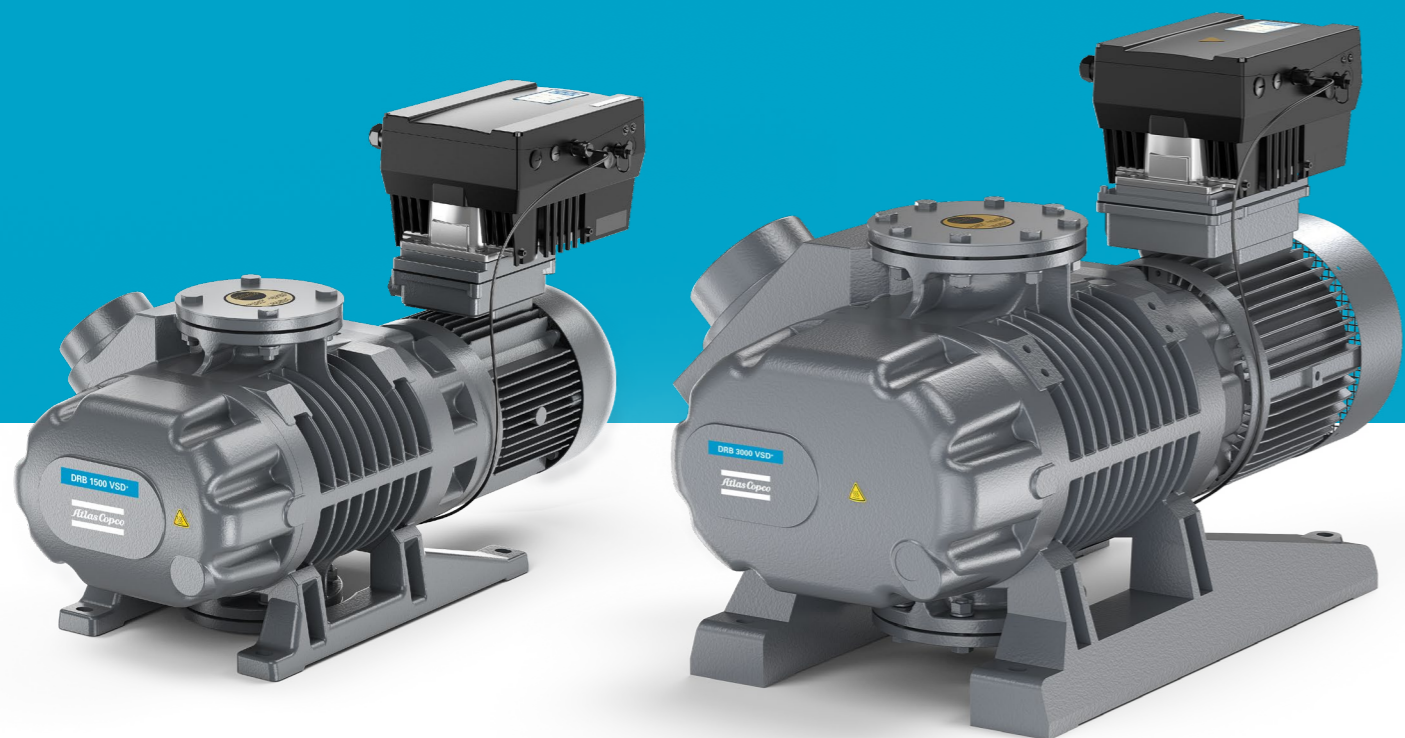

DRB 和 DRB VSD+ 定频和变频罗茨真空泵

DRB 1500-3000 VSD+
DRB 250-2000



DRB 1500-3000 VSD+

阿特拉斯·科普柯 DRB VSD+ 和 DRB 罗茨真空泵

罗茨真空泵（也称为机械增压泵）通常用于提高系统的抽速或达到较低的极限压力。罗茨真空泵广泛用于各种应用场合和真空范围，尤其是在需要高抽速和低压力时。

我们的 DRB 和 DRB VSD+ 系列罗茨真空泵与干式或油润滑式前级真空泵结合使用，可以非常有效地在低压下提高抽速，从而提升前级真空泵的工作压力范围。

由于这些泵采用非接触式转子设计，因此能够以更高的速度运行，从而为前级泵提供更高的抽速。另一个优点是，与具有相同抽速的单个前级泵相比，其能耗更低。



DRB 250-2000

搭载 VSD 技术的罗茨真空泵

DRB 罗茨真空泵的常见用途是让小型前级真空泵能达到所需的能力。它们专为满足现代真空生产工艺的高要求而设计。我们还为其搭载阿特拉斯·科普柯真空变频 (VSD) 技术。

 蓝牙连接 - 通过蓝牙远程连接全面控制罗茨真空泵

 我们的 DRB VSD+ 系列可通过 HEX@™ 进行控制，HEX@™ 是阿特拉斯·科普柯创新型真空泵控制系统

 节能

 软启动

 更简单的控制，系统化运行

 温度保护

 扭矩保护，性能优化



功能和优势

设计简单，值得信赖

DRB 系列采用非接触式转子设计，提高了前级泵的抽速。其智能设计功能包括防止出现热过载。DRB VSD+ 和 DRB 系列为风冷式机型。

结构坚固，易于维护

泵采用坚固耐用的设计，可满足工业应用中严苛的工艺要求。其保养周期更长，只需较少的现场维护。

轻松、灵活的安装

DRB VSD+ 和 DRB 系列泵可轻松连接到任何前级真空泵。这些泵设计紧凑，易于集成到现有真空系统中。它还可以轻松实现垂直安装和水平安装。

节能

DRB VSD+ 和 DRB 系列罗茨真空泵配有 IE3 三相电动机，能耗更少，碳排放和噪声级较低

应用

增压泵可广泛用于各种应用场合，常用于较大的真空压力变化范围，尤其是在需要高抽速和低压力时。

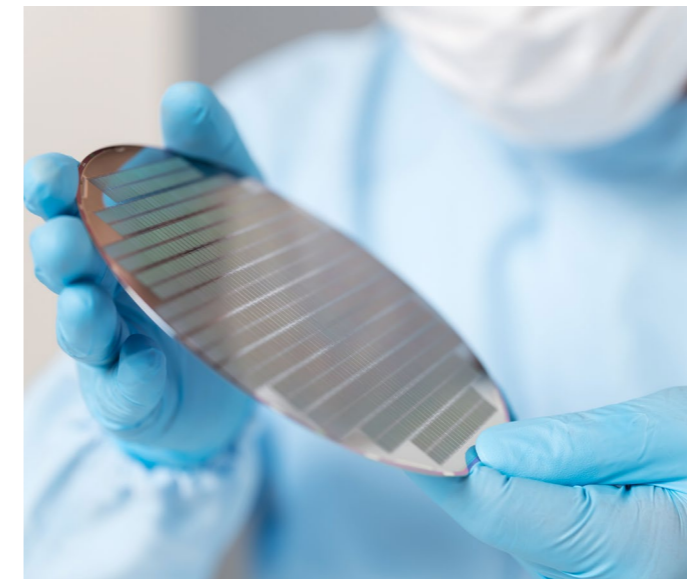

- 锂电池生产
- 蔬果真空冻干
- 真空干燥
- 低温干燥
- 快速包装
- 空间模拟
- 检漏
- 冶金脱气
- 镀膜
- 半导体晶体生长或拉晶

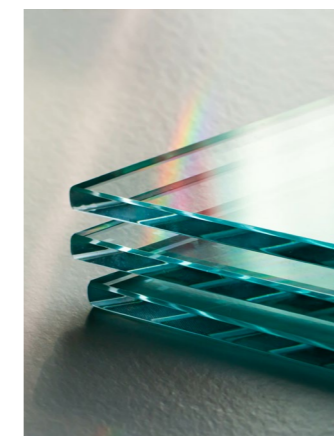
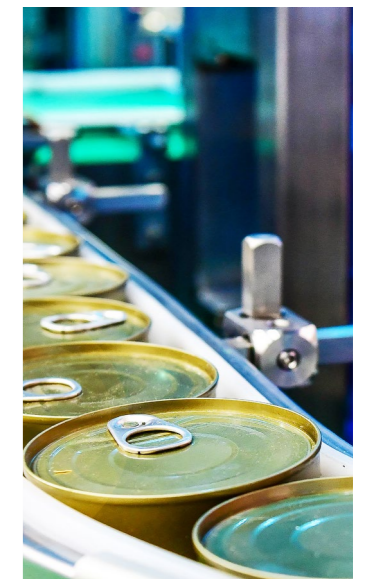

技术规格

		单位	DRB 250	DRB 500	DRB 1000	DRB 2000	DRB 1500 VSD*	DRB 3000 VSD*
抽速(50Hz)		m ³ /hr (cfm)	253 (149)	505 (297)	1000 (589)	2050 (1208)	1500/884	3000/1767
抽速(60Hz)		m ³ /hr (cfm)	304 (179)	606 (357)	1200 (707)	2460 (1449)		
泵允许的最大压差		mbar (Torr)	80 (60)			50 (38)	80 (60)	
进口/出口连接		-	63 ISO-K			100 ISO-K	160 ISO-K	160 ISO-K
电机额定功率		kW (hp)	1.1 (1.5)	2.2 (3.0)	4.0 (5.4)	7.5 (10.0)	4.0 (5.4)	7.5 (10)
尺寸	长度	mm (inch)	735 (28.9)	840 (33.1)	1059 (41.7)	1277 (50.3)	941/37	1042/41
	宽度	mm (inch)	305 (12.0)	390 (15.4)	494 (19.4)	638 (25.1)	496/19.5	667/26.3
	高度	mm (inch)	300 (11.8)	340 (13.4)	396 (15.6)	530 (20.9)	592/23.3	718/28.3
净重		kg (lbs)	94 (207)	142 (313)	254 (560)	452 (997)	242/534	474/1045

技术图纸

DRB 250-2000

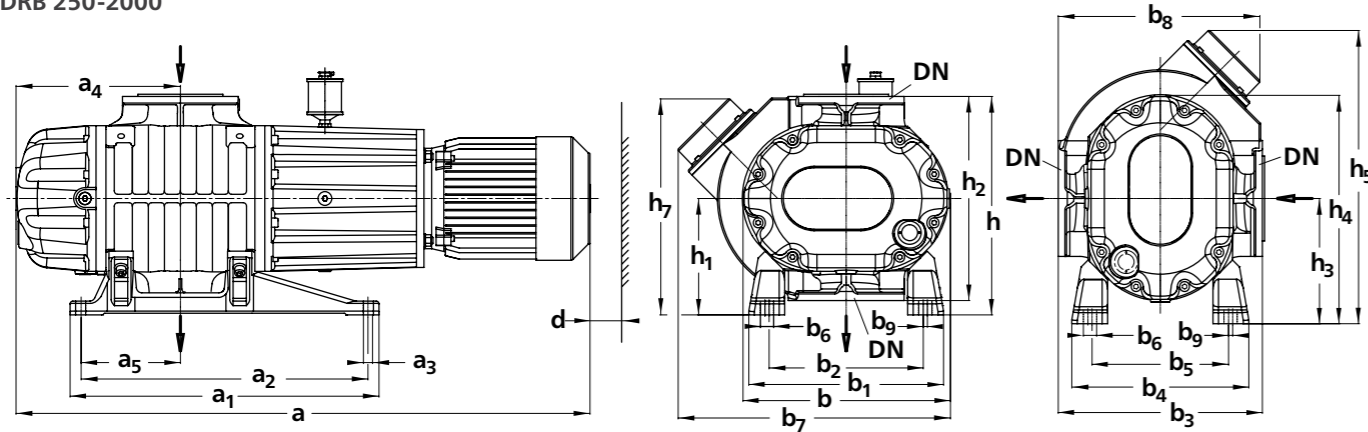

	DN	a ₁	a ₂	a ₃	a ₅	b	b ₁	b ₂	b ₃	b ₄	b ₅	b ₆	b ₇ ¹⁾	b ₈ ¹⁾	b ₉	d	h	h ₃	h ₄	h ₅ ¹⁾	h ₇
DRB 250	65	405	365	14	120	250	270	210	280	230	170	24	305	285	7.5	50	300	180	306	360	307
DRB 500	65	486	450	14	155	310	299	229	320	271	201	24	390	313	7.5	50	340	194	348	430	332
DRB 1000	100	560	520	16.5	180	376	352	278	370	320	246	24	494	366	7.5	50	396	227	414	532	392
DRB 2000	150	800	740	18	220	463	518	388	460	422	292	24	638	456	7.5	50	530	348	578	753	523

DRB 1500 VSD*

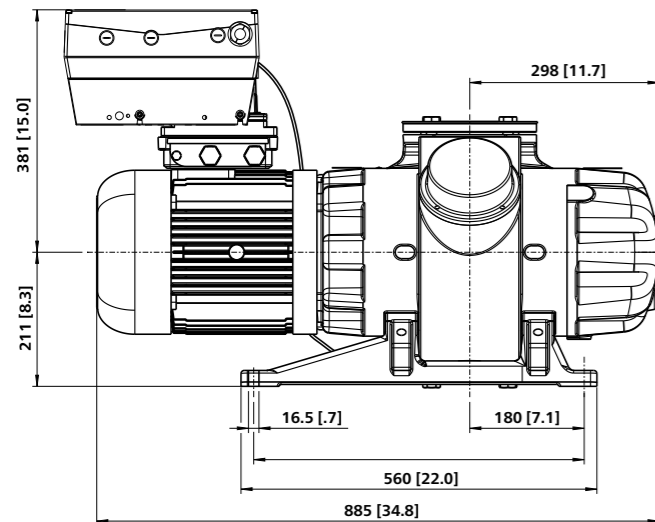

DRB 3000 VSD*

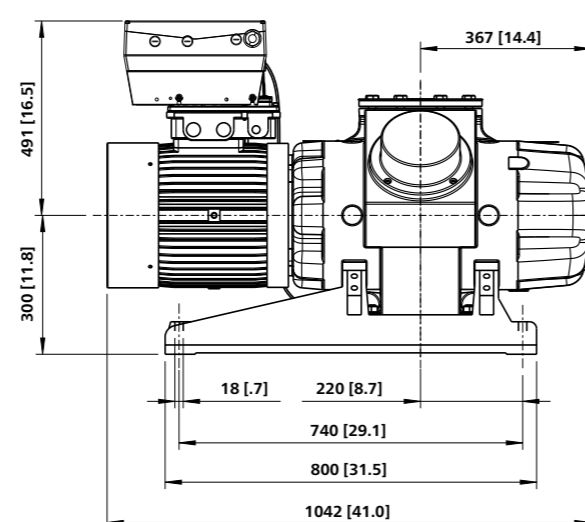

性能曲线

DRB 250-2000

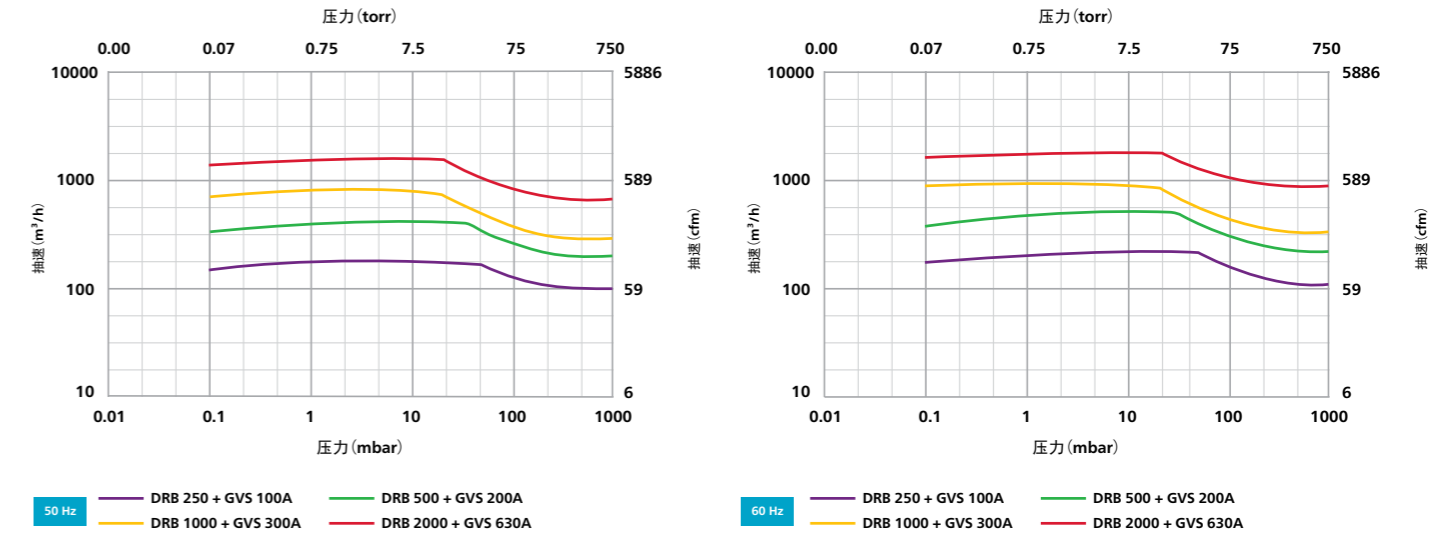

DRB 1500 VSD*

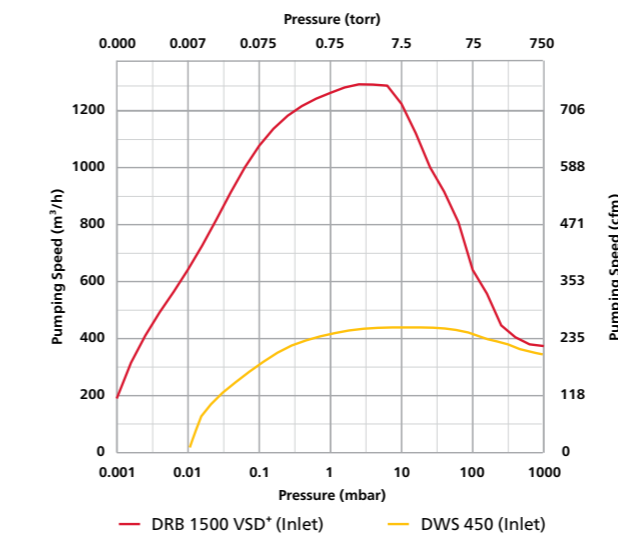

DRB 3000 VSD*

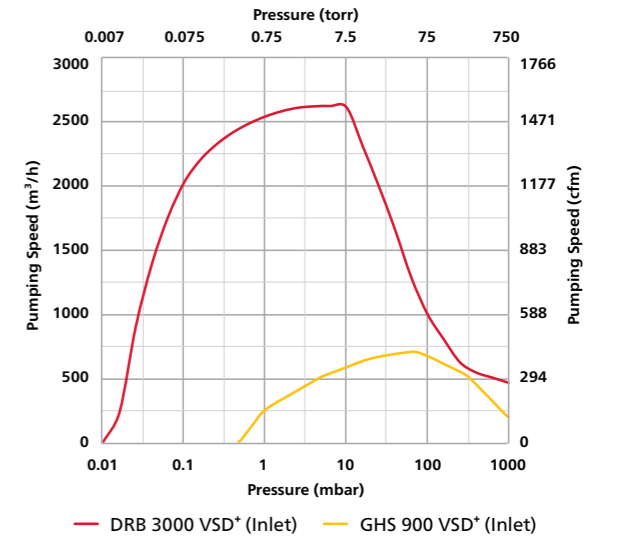

保养支持和维护

按照我们的预防性维护计划完成维护

我们定期接管客户真空泵的维护计划和保养责任。我们的预防性维护计划根据您的泵机的需求进行定制。由于泵采用新技术，因此可实现高水平的能效。我们还将优化服务活动，以降低您的总拥有成本并帮助您提高生产效率。这样您就可以完全专注于您的生产。

尽可能地提高真空泵的使用寿命

我们的真空专家训练有素，具备该领域的专门知识。他们可帮助您提高设备正常运行时间并保护您的工艺。由我们的一位真空专家进行定期维护可以降低性能下降的风险。使用阿特拉斯-科普柯正品备件更换损坏或磨损的部件，以保护您的投资并延长真空泵的使用寿命。

经济高效的方法

定期安排的维护可在问题发生之前便发现潜在问题，并可以依据您特定的生产情况来制定计划。及时维护使您能够提前规划您的维护成本，从而有利于进行成本管理。这样可以尽可能地减少计划之外的停机所产生的费用。

兼顾可靠性与运行持久性

我们使用阿特拉斯-科普柯正品备件和润滑油，我们的服务由真空专家根据制造商的建议提供。这可以提高真空泵的性能，降低停机风险，使您的生产更稳定。



Atlas Copco AB

atlas copco.com/vacuum

