

Atlas Copco



Serie DZS A,
DZS VSD+A
und DZM VSD+A

Trockenlaufende Klauenvakuumpumpen
mit fester und variabler Drehzahl

Trockenlaufende Klauenvakuumpumpen mit fester und variabler Drehzahl

Unsere trockenlaufenden Klauenvakuumpumpen bringen Vorteile wie höhere Produktivität, reduzierten Energieverbrauch, bedienerfreundliche Steuerung, einfache Wartung und niedrigere Betriebskosten mit sich. Zudem sind sie umweltfreundlich, da kein verunreinigtes Öl zu entsorgen ist. Bei der Trockenlauftechnologie entstehen keine Abgase, aber eine saubere und zuverlässige Leistung.



DZS 065-300A



DZS 065-300AP



DZS 500-1000 V



DZS 600-1200 VSD+

Ausführungen ohne Motor erhältlich für Serie DZS 065-300A und DZS 500-1000 V |
Sauerstoffvariante nur für Serie DZS 065-300A erhältlich

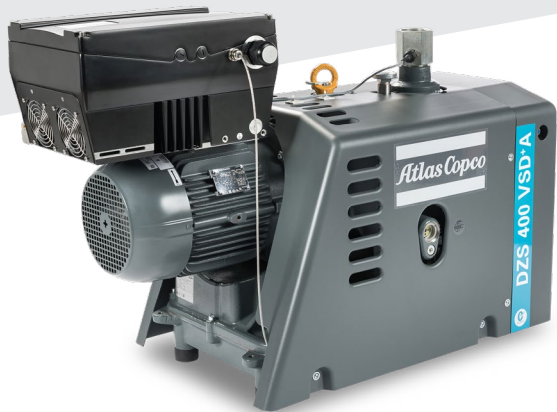

DZS 100–400 VSD+A



DZM 1200–1600 VSD+A



Einfache Wartung

Langlebige Lager und Dichtungen, ein separates, isoliertes Pumpenelement und eine gute Zugänglichkeit der Pumpenkammer ermöglichen die problemlose Beseitigung von Fremdkörpern.



Raffinierte Element-Konstruktion

Modulbauweise gewährt Flexibilität und hohe Effizienz hinsichtlich Wartungs- und Lebenszykluskosten



Smart-Kit (VSD+ und Multiklaue)

Verhindert Überhitzung beim Betrieb mit Endvakuum



VSD+-Antrieb

Integrierter VSD+-Wechselrichterantrieb mit Drucksollwertsteuerung



Schalldämpfer

Weniger Pumpenlärm sorgt für eine leisere Arbeitsumgebung



Einlass-Rückschlagventil

Trennt die Pumpe vom Prozess, wenn sie abgeschaltet wird



Optimiert für Langlebigkeit

Innovatives Fertigungsmaterial und Beschichtungen für lebenslange Zuverlässigkeit auch unter schwierigen Bedingungen



Breites Spektrum

Erhältlich in Ausführungen ohne Motor, Motor IE4 mit fester Drehzahl und Ausführungen mit variabler Drehzahl (VSD+)

Wir stellen vor: die DZS A-Serie von Atlas Copco

Die 2. Generation trockenlaufender Klauenvakuumpumpen



Verbesserte Leistung



Höhere Zuverlässigkeit



Einfachere Wartung



Niedrigerer
Geräuschpegel

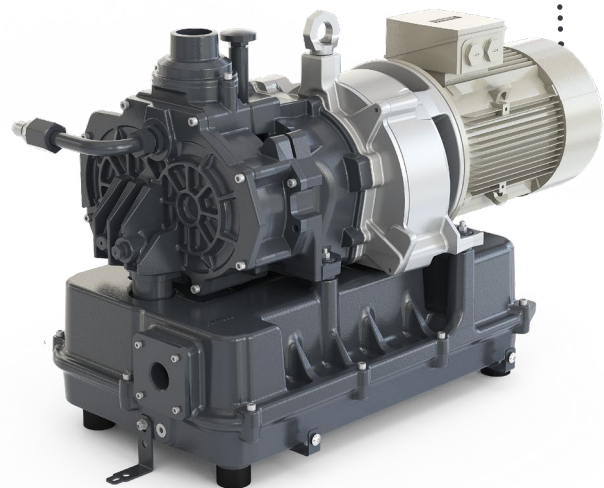

DZS 065–300A

Die Serie DZS 065–300A ist die zweite Generation der trockenlaufenden Monoklauenvakuumpumpen von Atlas Copco. Diese Pumpen gehen einen Schritt weiter als die vorherige Generation, indem sie Leistung und Effizienz verbessern.

Wir haben den Schalldämpfer neu konstruiert, um einen niedrigeren Geräuschpegel zu gewährleisten, die Leistung bei höherem Saugvermögen zu verbessern und die Zuverlässigkeit durch die Senkung der Innentemperatur der Pumpe zu erhöhen. Aufgrund der einfachen Wartung und der Möglichkeit, vor Ort zu warten, können Sie zudem eine Verbesserung bei den Betriebskosten erwarten.

Die Einfachheit, Robustheit, Effizienz und Fremdstoffverträglichkeit dieser Pumpen machen sie zu einer klugen Wahl für Ihre Anwendung.



DZS 065–300AP

Die Serie DZS 065–300AP sind zuverlässige Überdruck-Gebläse, die Luft mit niedrigem Druck liefern. Diese Pumpen sind ideal für Produktionsprozesse wie pneumatische Förderung. Die Druckvarianten sind kompakt und passen sowohl in zentrale als auch in dezentrale Installationen.



DZS 100–400 VSD+A

Die Serie DZS 100–400 VSD+A verfügt über eine variable Drehzahlregelung, die durch die Drucksollwertsteuerung eine höhere Produktivität ermöglicht. Diese kompakten Maschinen mit kleiner Stellfläche bieten dank ihres Designs hohe Zuverlässigkeit.



Mit Bluetooth-Verbindung und Smartphone-Steuerung erhältlich

DZS 500–1000 V

Die Trockenvakuumpumpen der Serie DZS 500–1000 V sind kontaktlose Vakuumpumpen mit modularem Aufbau: Die Pumpen- und Getriebekammern werden durch Labyrinthdichtungen getrennt.

Die Serie DZS 500–1000 V bietet einen geringen Wartungsaufwand und Dauerbetrieb. Die Pumpen sind luftgekühlt und werden direkt über eine Kupplung von einem angeflanschten Motor angetrieben. Ein im Einlassflansch eingebautes Rückschlagventil verhindert, dass die Luft in die Vakuumkammer zurückströmt, wenn die Pumpe abgeschaltet wird. Dank der PEEKCOAT-Beschichtung auf prozessberührenden Teilen und Rotoren eignet sich diese Pumpe für schwierige Anwendungen mit hohen Wasserdampflasten.



DZS 600–1200 VSD+

Bei der Serie DZS 600–1200 VSD+ handelt es sich um einstufige, ölfreie und luftgekühlte Pumpen mit integrierter VSD+-Wechselrichter-Antriebstechnologie. Die Serie umfasst eine Reihe langlebiger und robuster Pumpen mit sehr geringem Wartungsaufwand für Grobvakuumanwendungen. Diese kompakten Maschinen mit kleiner Stellfläche bieten dank ihres Designs hohe Zuverlässigkeit.

Aufgrund des integrierten VSD+-Wechselrichterantriebs und der Drucksollwertsteuerung kann die Pumpe mit erhöhten Rotordrehzahlen betrieben werden, wobei sie die Motordrehzahl an die vom Prozess kommende Last angleichen kann. Die Pumpe kann kontinuierlich auf Endvakuum-Niveau arbeiten, ohne zu überhitzen.



Mit Bluetooth-Verbindung und Smartphone-Steuerung erhältlich

Multiklauen-Vakuumsystem DZM VSD+A

Ein komplettes intelligentes Multiklauen-Vakuumpumpensystem, montiert auf einem Skid. Das System DZM VSD+A ist als zentrales Vakuumsystem perfekt auf höhere Prozessanforderungen zugeschnitten. Das Vakuumpumpensystem verfügt über ein Regelbereich von 24 bis 1560 m³/h, integriert in einer Plattform mit Plug-and-Play-Prinzip. Den Kern des Systems bildet die Klauenvakuumpumpe DZS 300A, die hohe Effizienz, außerordentliche Robustheit und bessere Endleistung bietet. Jede Pumpe vom Typ DZS 300A wird von einer speziellen VSD geregelt, was maximale Leistung ermöglicht und ein stabiles Vakuumniveau garantiert. Die Pumpen sind in zwei verschiedenen Größen erhältlich, DZM 1200 VSD+A und DZM 1600 VSD+A. Wir bieten eine komplett schlüsselfertige Lösung, zugeschnitten auf Ihre Anforderungen.



Niedriger Geräuschpegel

Wir sind stolz darauf, Anbieter von umweltfreundlichen Lösungen zu sein. Auch der Geräuschpegel spielt dabei eine wichtige Rolle. Wir sind in der Branche seit vielen Jahren bekannt dafür, Einheiten mit niedrigen Geräuschemission zu bauen.



Plug-and-Play

Dieses Konzept reduziert die Komplexität und Installationskosten im Vergleich zu anderen zentralen Systemen erheblich. Es besteht nicht nur aus Pumpen, sondern umfasst auch je eine gemeinsame Ansaug- und einen Abgassammelleitung als Schnittstelle zum Kundennetz.



Einfache Wartung

Mit unseren zentralen Vakuumsystemen werden Verfügbarkeit und geringerer Wartungsaufwand garantiert. Einfacher Zugang zu jeder Pumpe, ohne sie anzuhalten oder zusätzliche Ausrüstung für grundlegende Wartungsarbeiten zu benötigen.



VSD+-Antrieb

Das DZM-Multiklauen-Vakuumsystem ist mit vier Drehzahlregelungen (VSD) ausgestattet, die ein stabiles Vakuumniveau im Prozess gewährleisten und gleichzeitig die Betriebsstunden zwischen allen Pumpen gleich halten.

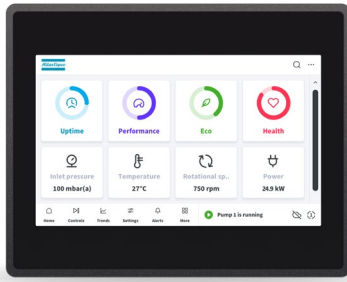

Vakuumpumpensteuerung HEX@™

- Automatisierte Einblicke und Aktualisierungen
- Konfigurierbare Schnittstelle
- Sichere webbasierte Schnittstelle
- Intelligente Funktionen



Scannen Sie den QR-Code, um mehr über HEX@™ zu erfahren.

Zentrale Intelligenz. Dezentrale Installation.

Bei Atlas Copco sind wir davon überzeugt, dass + mehr bedeutet. Die Pumpen sind mit einem VSD⁺-Antrieb am Motor ausgestattet, der die PI-Loop-Funktionalität sowie mehrere Optionen für Remote-Konnektivität, einschließlich der hauseigenen Atlas Copco VSD⁺-App, ermöglicht. Wir machen aus einer statischen Pumpe eine intelligente.

Mehrere Anschlussmöglichkeiten für Ihre intelligente DZS VSD⁺-Pumpe



HMI über Smartphone oder PC

Start/Stopp/Steuerung/Inbetriebnahme, lokale Trendanalyse und Überwachung



Überwachung

Dashboard, Echtzeit, Auslesen von lokaler Trendanalyse



ModBUS RTU

Druck, Geschwindigkeit, Temperatur, Strom, Betriebsstunden, Start/Stopp/Steuerung/Inbetriebnahme



HEX@ Grid LINK

Möglichkeit zur Zentralisierung und Steuerung mehrerer Pumpen, einschließlich Regulierung von Druck, Drehzahl und Start/Stopp

Was wäre, wenn ein Smartphone eine Vakuumpumpe steuern könnte?

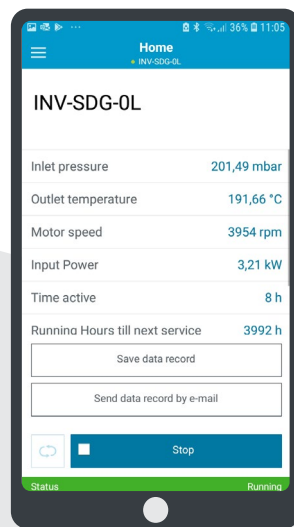
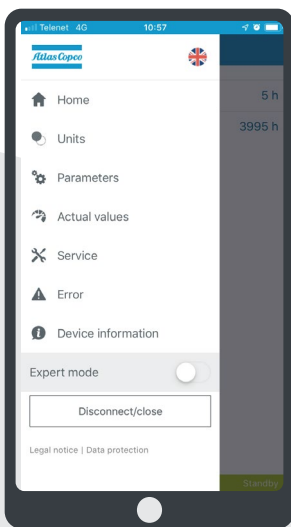

Die neue VSD⁺-App von Atlas Copco ist eine Anwendung für iOS- und Android-Geräte, mit der Sie eine Vakuumpumpe mit Ihrem Smartphone steuern und überwachen können.

Mit der VSD⁺-App können Sie Ihre DZS VSD⁺-Vakuumpumpe mit drei Parametern ganz einfach in Betrieb nehmen – Zieldruck, Start/Stopp-Verzögerung und Stopp-Wert.

Starten Sie die Pumpe, verbinden Sie die VSD⁺-App über Bluetooth, geben Sie die gewünschten Parameter ein, und die Pumpe kann in Betrieb gehen.



Die VSD⁺-App bietet Ihnen außerdem eine Live-Visualisierung der tatsächlichen Leistung und Einstellungen. Sie können Werte wie Einlassdruck, Rotordrehzahl, Betriebsstunden, Wartungsintervalle und weitere überwachen.

* Die VSD⁺-App ist sowohl im App Store als auch bei Google Play verfügbar



Laden Sie hier die passende Software für VSD⁺ herunter.

Anwendungen

- CNC-Fräsen/Spänen
- Kunststoffe (pneumatische Förderung, Extrusion)
- Pneumatische Förderung
- Vakuum-Abwasserabführung
- Trocknung
- Sterilisierung
- Pick-and-Place
- Zentrale Vakuumsysteme



Technische Daten

		Einheit	DZS 065A	DZS 150A	DZS 300A	DZS 100 VSD*A	DZS 200 VSD*A	DZS 400 VSD*A
Leistung	Maximaler Volumenstrom (50 Hz)	m³h⁻¹/cfm	65/38	150/88	300/176	105/62	189/111	398/234
	Maximaler Volumenstrom (60 Hz)	m³h⁻¹/cfm	78/47	180/104	360/208			
	Dauerhaftes Endvakuum	mbar/Torr	50/37,5	50/37,5	140/105	50/37,5	50/37,5	140/105
Motornennleistung	bei 50 Hz	kW/PS	1,8/2,0	3,7/5,0	6,2/8,3	3 kW/5 PS	5,5 kW/7 PS	11 kW/15 PS
	bei 60 Hz	kW/PS	2,2/3,0	3,7/5,0	7,5/10,0			
	bei U/min	50 Hz/60 Hz	3000/3600	3000/3600	3000/3600	4.500	3.900	4.200
Vakuumschlüsse	Einlass-/Auslassstutzen*		G 1 1/4"	G 1 1/4" oder NPT-G 1 1/4" oder NPT	G 2-G 1 1/4" oder NPT	G 1 1/4" oder NPT-G 1 1/4" oder NPT	G 1 1/4" oder NPT-G 1 1/4" oder NPT	G 2" oder NPT-G 1 1/4" oder NPT
Abmessungen	B x H x L (50 Hz)	mm	401 x 501 x 879	401 x 501 x 897	501 x 567 x 1036	401 x 565 x 900	401 x 619 x 932	501 x 764 x 1087
	B x H x L (60 Hz)	mm						
Betriebsdaten	Verfügbare Spannung	V	200/230/380 460/575	200/230/380 460/575	200/230/380 460/575	380/460	380/460	380/460
	Schallpegel (50 Hz/60 Hz)	dB(A)	72/75	72/75	72/75	72/76	72/76	72/76
	Betriebstemperatur	°C/°F	0 bis 40/32 bis 104	0 bis 40/32 bis 104	0 bis 40/32 bis 104	0 bis 40/32 bis 104	0 bis 40/32 bis 104	0 bis 40/32 bis 104
	Öfüllmenge (Getriebegehäuse)	l/gal	0,7/0,185	0,7/0,185	1,5/0,30	0,7/0,185	0,7/0,185	1,5/0,30

* 60-Hz- und VSD*A-Modelle werden mit NPT-Adaptern geliefert.

		Einheit	DZS 065AP	DZS 150AP	DZS 300AP
Leistung	Max. Leistung (50 Hz)	m³h⁻¹/cfm	65/39	150/88	238/140
	Max. Leistung (60 Hz)	m³h⁻¹/cfm	78/46	180/106	280/165
	Max. Auslassdruck	bar(g)	1,8	2,3	2,3
Motornennleistung	bei 50 Hz	kW/PS	3,7/5,0	11/14,75	19/25,5
	bei 60 Hz	kW/PS	3,7/5,0	15/20,11	22/29,5
	bei U/min	50 Hz/60 Hz	3000/3600	3000/3600	3000/3600
Vakuumschlüsse	Einlass-Auslassstutzen		G 1 1/4" oder NPT-G 1 1/4" oder NPT	G 1 1/4" oder NPT-G 1 1/4" oder NPT	G 2-G 1 1/4" oder NPT
Abmessungen	B x H x L (50 Hz)	mm	401x672x988	401x672x1089	501x784x1310
	B x H x L (60 Hz)	mm			
Betriebsdaten	Verfügbare Spannung	V	200 / 230 / 380 / 460 / 575	200 / 230 / 380 / 460 / 575	200 / 230 / 380 / 460 / 575
	Betriebstemperatur	°C/°F	0 bis 40 / 32 bis 104	0 bis 40 / 32 bis 104	0 bis 40 / 32 bis 104
	Öfüllmenge (Getriebegehäuse)	l/gal	0,7/0,185	0,7/0,185	1,5/0,30

		Einheit	DZS 500 V	DZS 1000 V	DZS 600 VSD*	DZS 1200 VSD*
Leistung	Maximaler Volumenstrom (50 Hz)	m³h⁻¹/cfm	500/294	950/558	600/353	1140/670
	Maximaler Volumenstrom (60 Hz)	m³h⁻¹/cfm	600/353	1140/670		
	Dauerhaftes Endvakuum	mbar/Torr	200/150			
Motornennleistung	bei 50 Hz	kW/PS	9,2/12,3	18,5/25	11/14,7	22/30
	bei 60 Hz	kW/PS	11/14,7	22/30		
	bei U/min	50 Hz/60 Hz	2850/3450		3450	
Vakuumschlüsse	Einlass-/Auslassstutzen		**BSP(G)3"/2.5"	DN100 PN6/DN100 PN10	**BSP(G)3"/2.5"	DN100 PN6/DN100 PN10
Abmessungen	B x H x L (50 Hz)	mm	586 x 845 x 1252	680 x 1240 x 1468	586 x 969 x 1362	680 x 1284 x 1460
	B x H x L (60 Hz)	mm	586 x 845 x 1310	680 x 1274 x 1434		
Betriebsdaten	Verfügbare Spannung	V	400 V 50 Hz/380 V 60 Hz/460 V 60 Hz		380 V/460 V	
	Schallpegel (50 Hz/60 Hz)	dB(A)	76/78	82/85	bis zu 78	bis zu 85
	Betriebstemperatur	°C/°F	5-40/41-104			
	Öfüllmenge (Getriebegehäuse)	l/gal	1,5/0,4	2,8/0,7	1,5/0,4	2,8/0,7

	Einheit	DZM 1200 VSD*A	DZM 1600 VSD*A
Anzahl der integrierten Pumpen		3x DZS 400 A	4x DZS 400 A
Anzahl der VSD-Pumpen		3	4
Nominelle Verdrängung	m ³ /Std.	24–1170	24–1560
	cfm	14–688	14–918
Endvakuumwert*	mbar(a)	150	150
	Hg Vac	25,5	25,5
	Torr	112,5	112,5
Abmessungen	B x H x L (mm)	1575 x 1982 x 1460	1575 x 1982 x 1460
	B x H x L (Zoll)	62 x 78 x 57,5	62 x 78 x 57,5
Zulässige Umgebungstemperatur	°C	0–40	0–40
	°F	32–105	32–105
Einlassanschlussgröße	Flansch	*DN 100	*DN 100
Abluftanschlussgröße	Flansch	*DN 100	*DN 100
Spannung	V	380–460 V AC +/-10 %	380–460 V AC +/-10 %
Nennleistung	kW	33	44
	PS	44	59

*für Dauerbetrieb

Leistungskurve

DZS 065–300A Feste Drehzahl

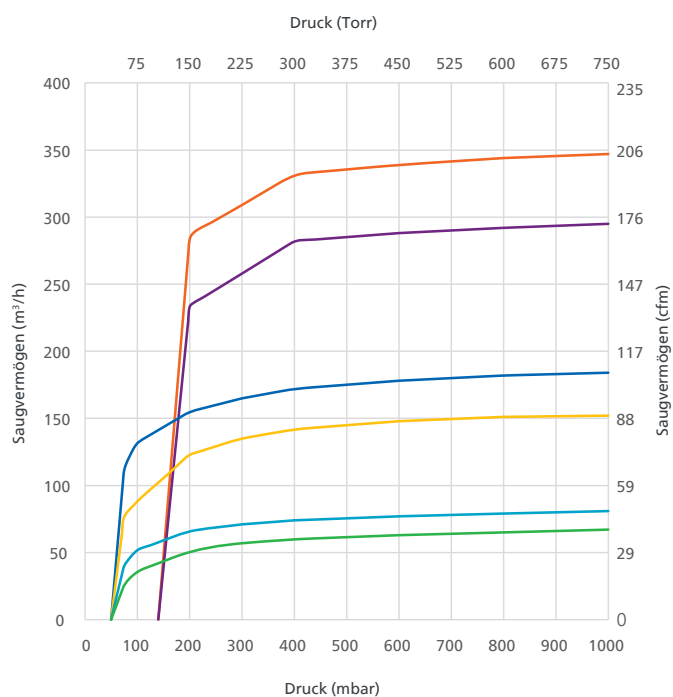

DZS 100–400 VSD*A Variable Drehzahl

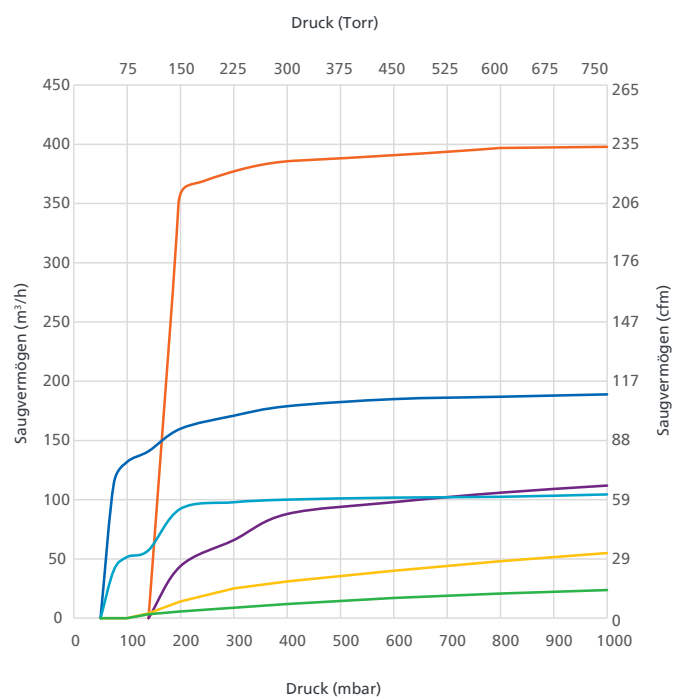

■ DZS 065A 60 Hz
 ■ DZS 150A 60 Hz
 ■ DZS 300A 60 Hz
■ DZS 065A 50 Hz
 ■ DZS 150A 50 Hz
 ■ DZS 300A 50 Hz

■ DZS 100 VSD*A
Bei max. Drehzahl
 ■ DZS 200 VSD*A
Bei max. Drehzahl
 ■ DZS 400 VSD*A
Bei max. Drehzahl
■ DZS 100 VSD*A
Bei min. Drehzahl
 ■ DZS 200 VSD*A
Bei min. Drehzahl
 ■ DZS 400 VSD*A
Bei min. Drehzahl

DZS 065–300AP

Feste Drehzahl

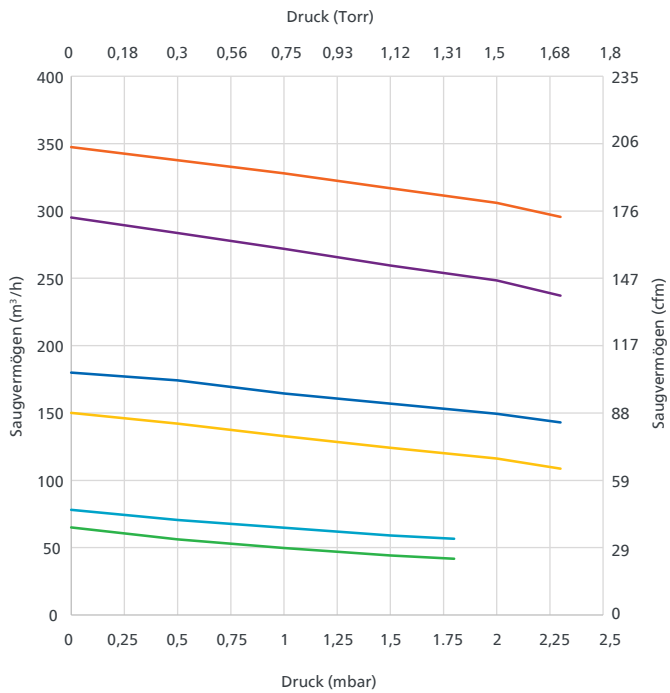

- DZS 065AP – 60 Hz
- DZS 150AP – 60 Hz
- DZS 300AP – 60 Hz
- DZS 065AP – 50 Hz
- DZS 150AP – 50 Hz
- DZS 300AP – 50 Hz

DZS 500–1000 V

Feste Drehzahl

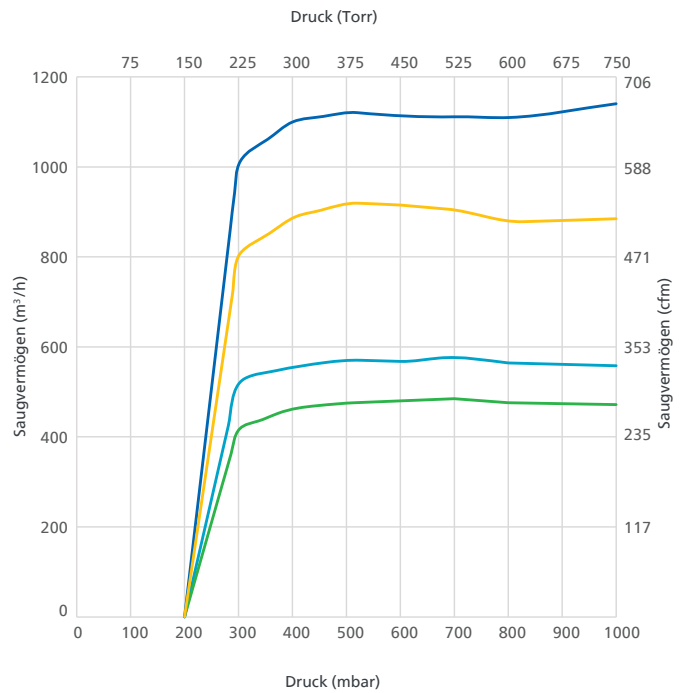

- DZS 500 V 60 Hz
- DZS 1000 V 60 Hz
- DZS 500 V 50 Hz
- DZS 1000 V 50 Hz

DZS 600–1200 VSD+

Variable Drehzahl

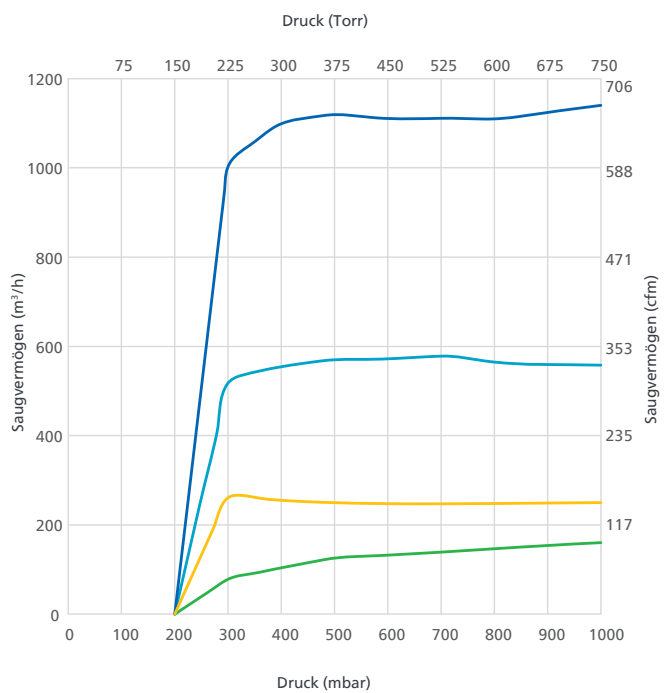

- DZS 600 VSD+ bei max. Drehzahl
- DZS 1200 VSD+ bei max. Drehzahl
- DZS 600 VSD+ bei min. Drehzahl
- DZS 1200 VSD+ bei min. Drehzahl

DZM 1200–1600 VSD+A

Variable Drehzahl

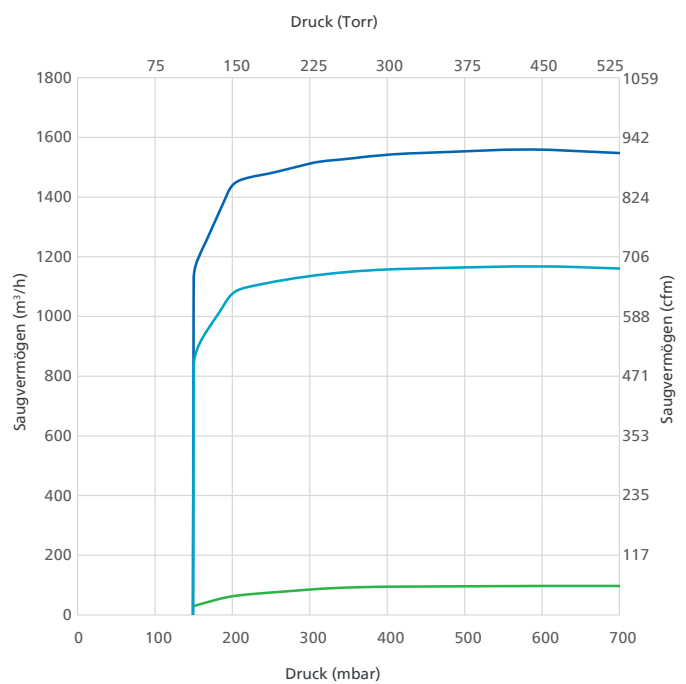

- DZM 1200 VSD+A bei max. Drehzahl
- DZM 1600 VSD+A bei max. Drehzahl
- DZM 1200–1600 VSD+A bei min. Drehzahl

Zeichnungen und Abmessungen

DZS 065A

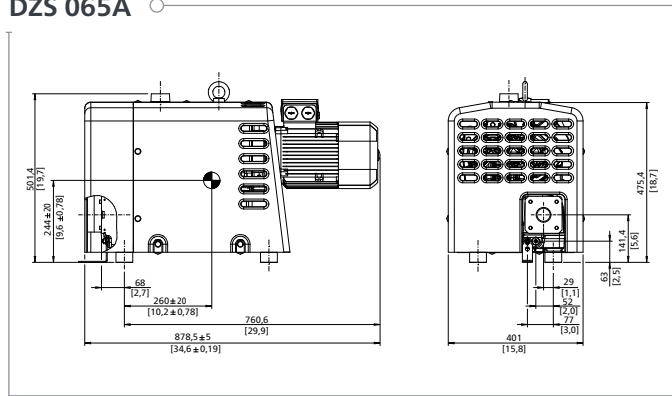

DZS 150A

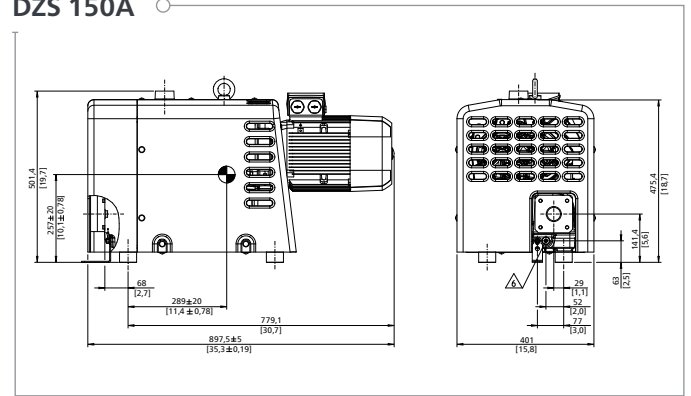

DZS 300A

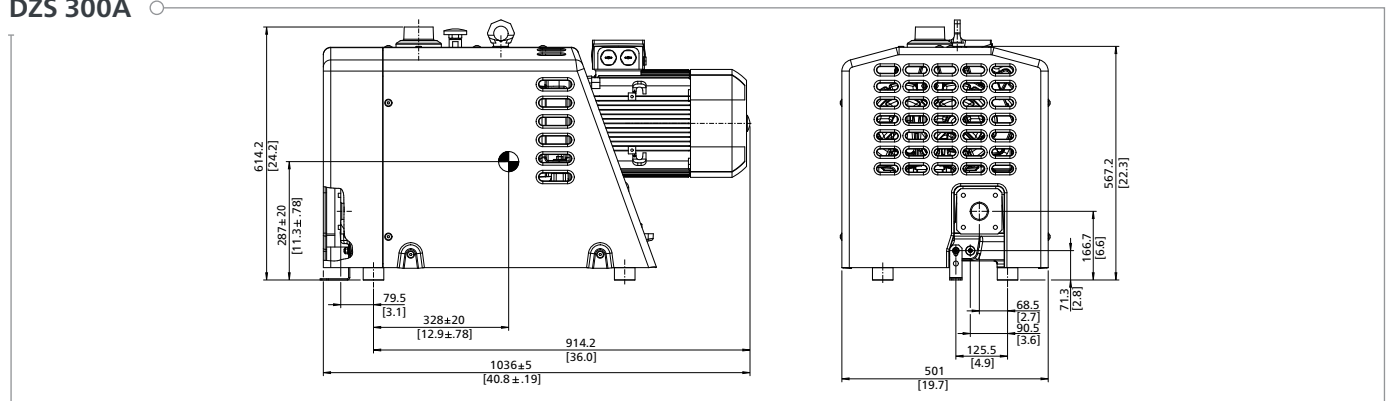

DZS 065AP

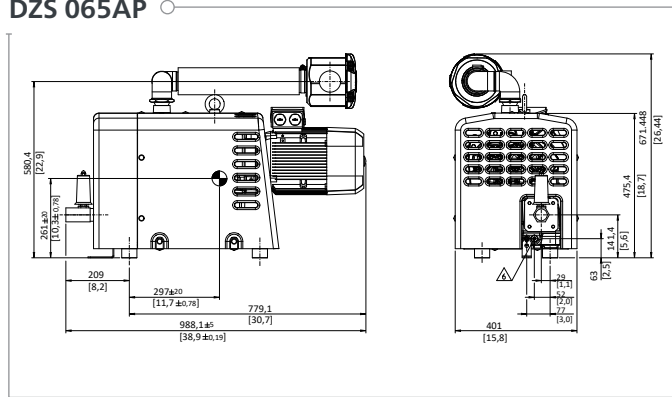

DZS 150AP

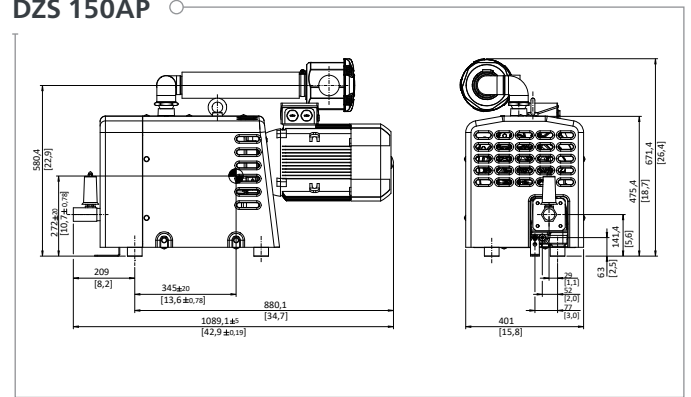

DZS 300AP

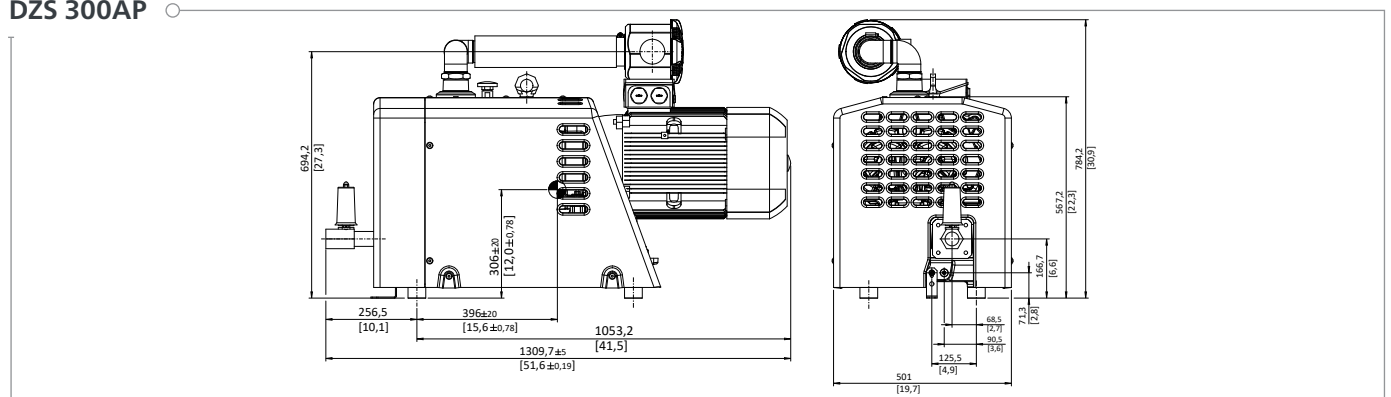

DZS 100 VSD+A

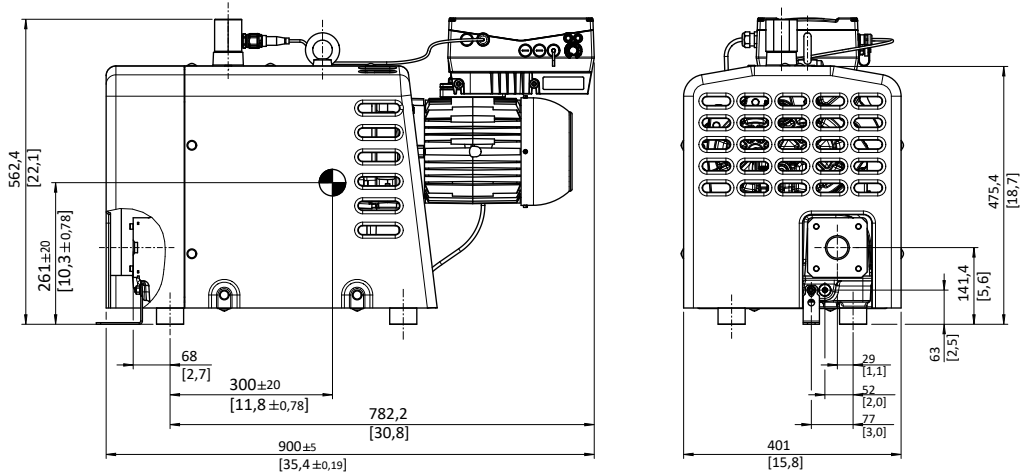

DZS 200 VSD+A

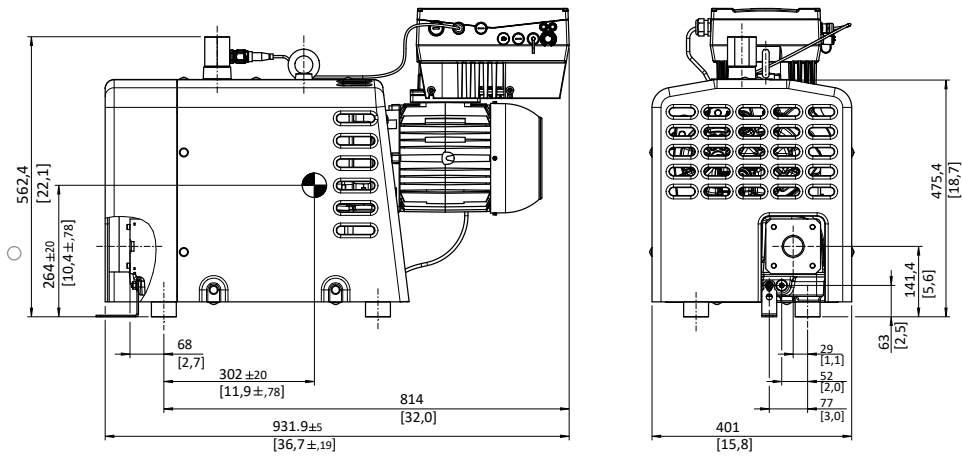

DZS 400 VSD+A

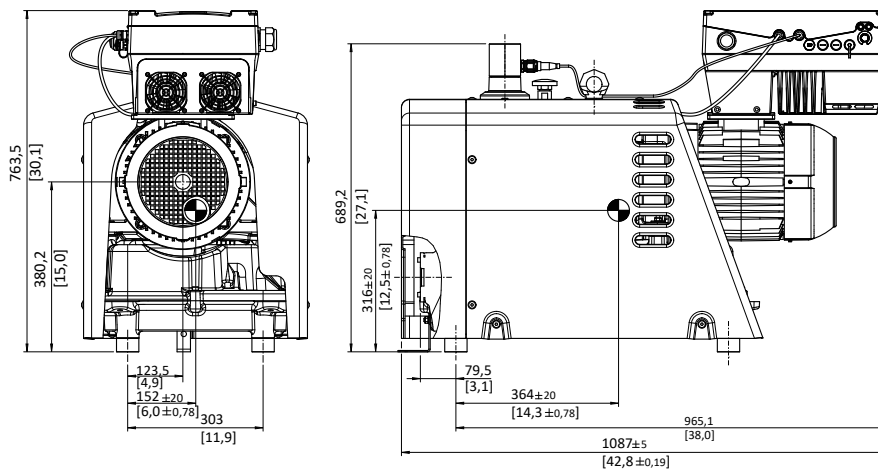

DZS 500 V

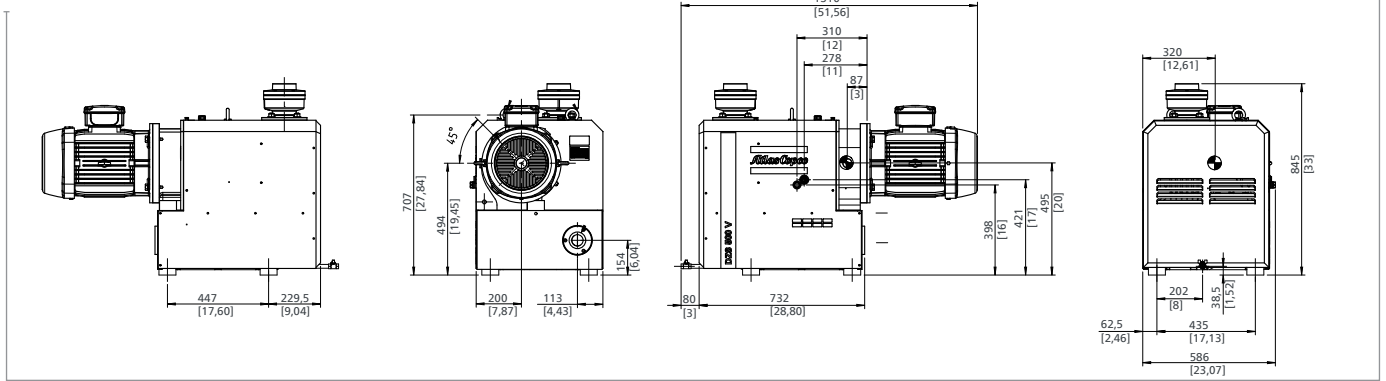

DZS 1000 V

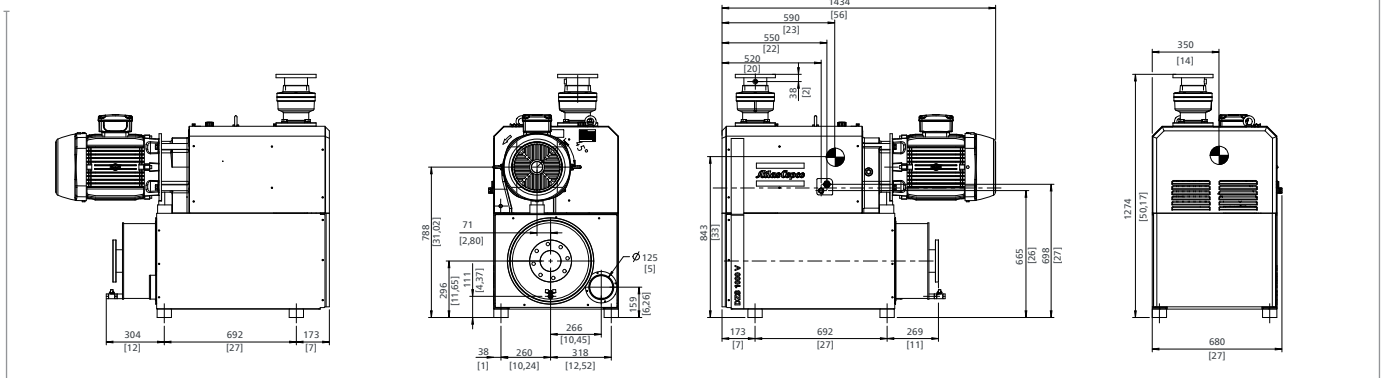

DZS 600 VSD+

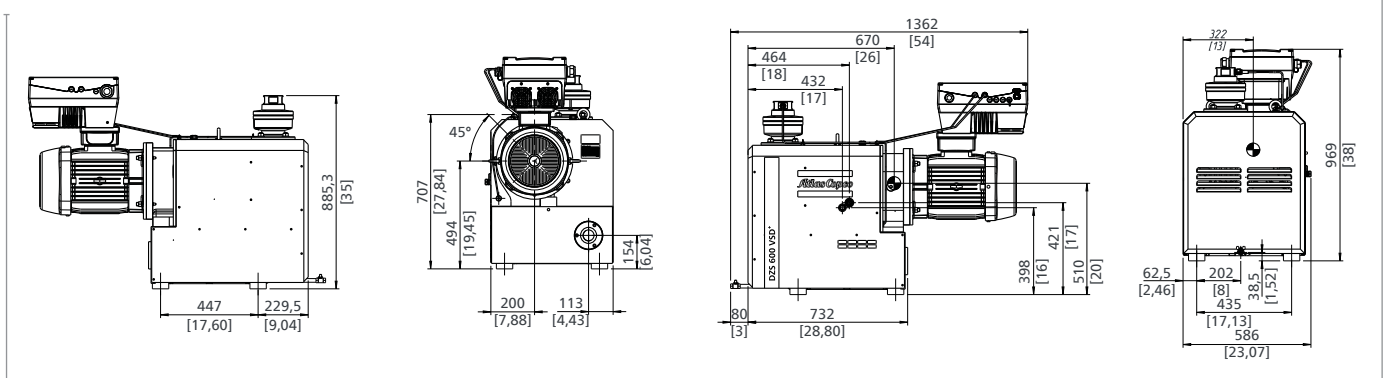

DZS 1200 VSD+

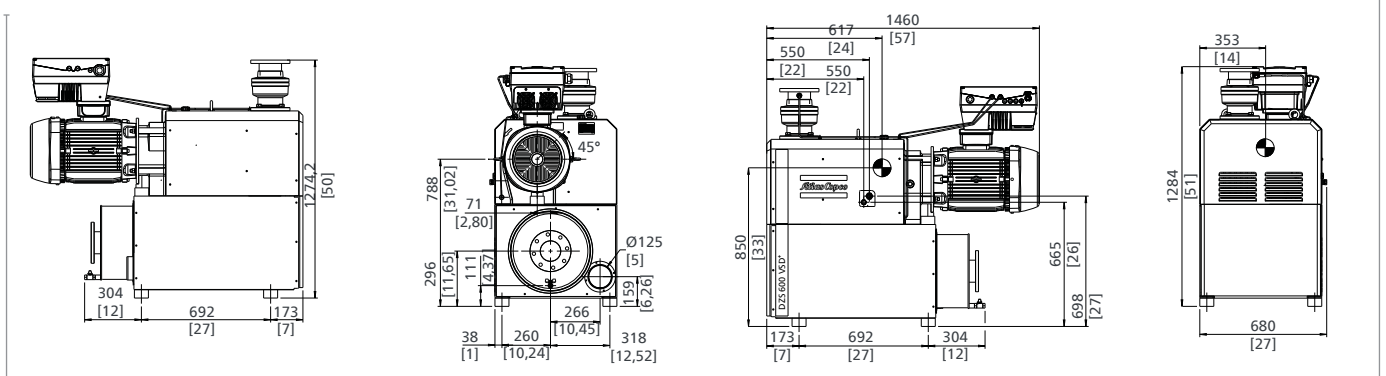

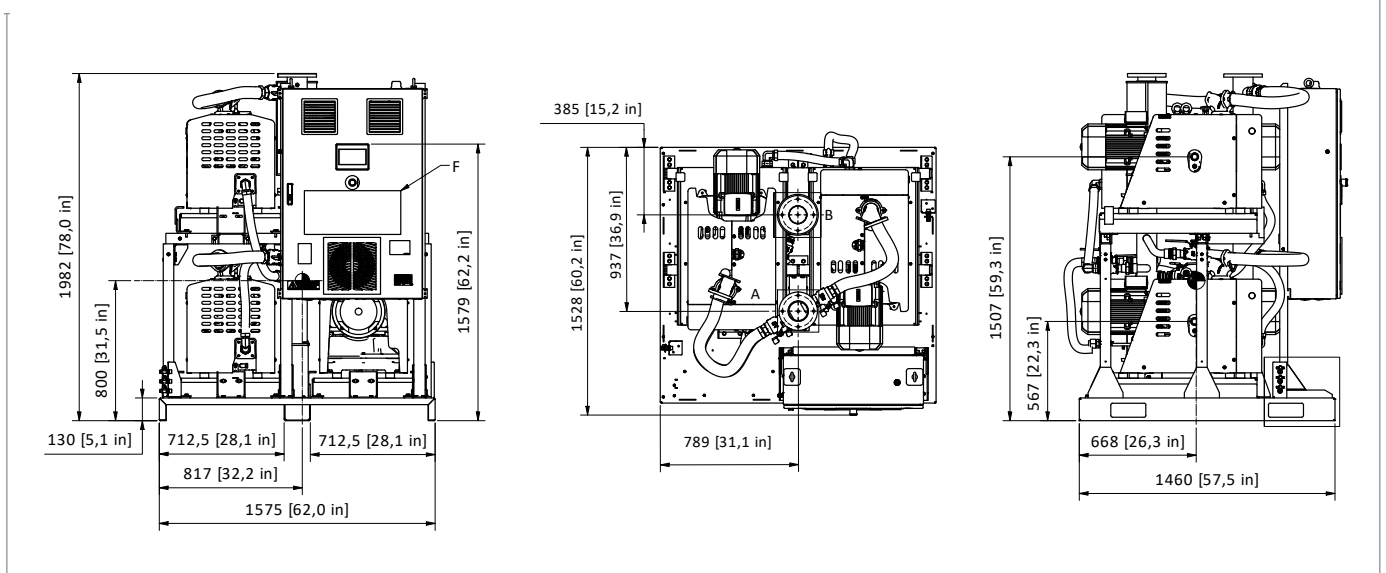

Serviceleistungen

Preventive Care



Umfassender Service mit unserem Preventive Care-Programm

Wir übernehmen die Planung und Verantwortung für die regelmäßige Wartung Ihrer Vakuumpumpe. Unser Preventive-Care-Plan ist auf die Anforderungen Ihrer Pumpe zugeschnitten. Da Ihre Pumpe mit der neuesten Technologie gewartet wird, wird auch eine hohe Energieeffizienz erzielt. Außerdem optimieren wir die Serviceabläufe, damit Sie die Gesamtbetriebskosten reduzieren und die Produktivität steigern können. So können Sie sich voll und ganz auf Ihre Produktion konzentrieren.



Kostengünstiger Ansatz

Durch regelmäßige und planmäßige Wartungen können frühzeitig Störungen erkannt werden, bevor sie zum Problem werden. Unsere Wartungspläne können auf Ihre individuelle Produktionssituation zugeschnitten werden. Preventive Care ermöglicht Ihnen Kostenmanagement, da Sie Ihre Wartungskosten bereits im Voraus planen können. Dadurch werden die Kosten im Zusammenhang mit ungeplanter Stillstandzeit minimiert.



Längere Lebensdauer für Ihre Vakuumpumpen

Unsere gut ausgebildeten Vakuumspezialisten sind Experten auf ihrem Gebiet. Sie unterstützen Sie bei der Verbesserung der Verfügbarkeit und beim Schutz Ihrer Prozesse. Regelmäßige Wartung durch einen unserer Vakuumspezialisten verringert das Verschleißrisiko. Beschädigte oder verschlissene Teile werden durch Originalersatzteile von Atlas Copco ersetzt, um Ihre Investitionen zu schützen und die Lebensdauer Ihrer Vakuumpumpen zu verlängern.



Zuverlässigkeit trifft auf ununterbrochene Produktivität

Wir verwenden nur Originalersatzteile und -öle von Atlas Copco, und die Wartungen werden von Vakuumspezialisten gemäß den Empfehlungen des Herstellers durchgeführt. Dies verbessert die Leistung Ihrer Vakuumpumpe, verringert die Stillstandzeit und ermöglicht einen reibungslosen Produktionsablauf.

