



Atlas Copco



## SMARTLINK: conexión con una vida más fácil.

**SMARTLINK** recoge datos en tiempo real de su sistema de aire comprimido y los transforma en información clara. De un simple vistazo, puede comprobar el tiempo de actividad, la eficiencia energética y el estado de la instalación al completo.

# Eficiencia energética



**SMARTLINK** ofrece un seguimiento sencillo del consumo de energía de su instalación de aire comprimido. Obtenga una visión general rápida en el panel o analice en profundidad los informes personalizados.

Basándose exclusivamente en las condiciones de trabajo reales de sus máquinas, las recomendaciones ofrecen verdaderas oportunidades para mejorar la eficiencia de su sistema de aire.

Ahorro de hasta un

# 30%

gracias a una mayor eficiencia energética

## Seleccione el nivel de servicio: **SMARTLINK ENERGY**

- Analice y optimice la eficiencia energética de su sala de compresores
- Imprescindible para el cumplimiento de la norma ISO 50001
- Indicadores de rendimiento, puntos de referencia y tendencias
- Fácil acceso a informes y recomendaciones



## Supervisión de diagnóstico

Esta opción permite detectar y solucionar cualquier desviación en una fase temprana. Gracias a los algoritmos inteligentes y a nuestro análisis de expertos, la solución de problemas proactiva mantiene su nivel de eficiencia energética al máximo.

# Tiempo operativo



¿Sus compresores están funcionando como deberían? A podrá averiguarlo con un vistazo rápido al panel de **SMARTLINK**.

Si se produce un problema, **SMARTLINK** le avisa para que tome medidas. Una respuesta rápida es la mejor forma de evitar tiempos de parada imprevistos. Si dispone de un plan de servicio Total Care o de responsabilidad total, Atlas Copco solucionará el problema de forma proactiva.

## Aumento del tiempo de actividad de un

**3%** gracias a un contrato de servicio de **SMARTLINK** para sus compresores

### Seleccione el nivel de servicio: **SMARTLINK UPTIME**

- Máxima disponibilidad de todas las máquinas conectadas
- Recomendaciones y avisos a tiempo para la mejora de la instalación
- Envío de alertas al ordenador o smartphone
- Fácil seguimiento del estado de la máquina



### Monitorización integrada del estado de los rodamientos

La opción de monitorización de impulsos de choque (SPM) supervisa los componentes críticos y le avisa cuando tienen que sustituirse. Además, evita que se interrumpa la producción y logra la máxima vida útil del equipo.

# SMARTLINK

# Estado general



Garantizar el buen estado de sus máquinas Y asegurarse de que siempre sea así. Al fin y al cabo, ¿no es ese el objetivo? **SMARTLINK** realiza un seguimiento de todas las constantes vitales de su equipo de aire comprimido y las pone a su disposición en cualquier momento y lugar.

Mantener las máquinas en buen estado conlleva ofrecer un servicio a tiempo. La cronología de servicio muestra las necesidades de servicio de cada máquina, las visitas programadas e informes de mantenimiento claros.

## Monitorización activa de más de

# 30

puntos de datos a través de **SMARTLINK** que ayuda a mejorar el estado de su compresor

## Seleccione el nivel de servicio: **SMARTLINK SERVICE**

- Gratuito para todos los clientes
- Consulta de necesidades de servicio, historial de eventos y documentación (de servicio)
- Recomendaciones para realizar mejoras reales
- Notificaciones de alerta básicas enviadas al smartphone



### Responsabilidad total

Con un plan de servicio de responsabilidad total, nos encargamos completamente de su equipo de aire comprimido. Mantenimiento puntual realizado por expertos de servicio, piezas originales, actualizaciones, revisiones y cobertura total de riesgos: todo ello contribuye al estado óptimo de la máquina y a la reducción de los costes totales.

# Vaya más allá de la sala de compresores



Para ser “inteligente”, una fábrica necesita datos. Muchos datos. En el caso de una instalación de aire comprimido, esa información incluye la demanda de aire, las condiciones ambientales, la calidad del aire necesaria, la identificación de fugas o caídas de presión, etc. SMART AIRnet ofrece una solución que permite recopilar este flujo continuo de información valiosa de toda su fábrica para luego visualizarla a través de **SMARTLINK**.

## Obtenga información sobre toda su fábrica

SMART AIRnet añade caudalímetros, sensores de punto de rocío, sensores de presión inteligentes e inalámbricos, etc. a la instalación de la red de aire y los conecta con **SMARTLINK**. Los umbrales basados en las condiciones de trabajo específicas de cada sensor pueden activar el envío de una alerta al ordenador o al smartphone. Esto le permite aumentar aún más la eficiencia y fiabilidad de cada parte de su instalación.

## Seleccione el nivel de servicio: SMART AIRnet

- Gestione y optimice la eficiencia energética de toda la red de aire comprimido de su fábrica
- Indicadores de rendimiento, puntos de referencia y tendencias
- Fácil acceso a informes y recomendaciones
- Imprescindible para el cumplimiento de la norma ISO 50001



## Instalación sencilla

La instalación de SMART AIRnet es sencilla. Puede añadir sensores a cualquier tubería de la red de aire de la fábrica. Una puerta de enlace local recopilará todos los datos del sensor y los transmitirá a **SMARTLINK** para facilitar su procesamiento. Además, puede conectar cualquier sensor que ya tenga instalado mediante un módulo de entrada.

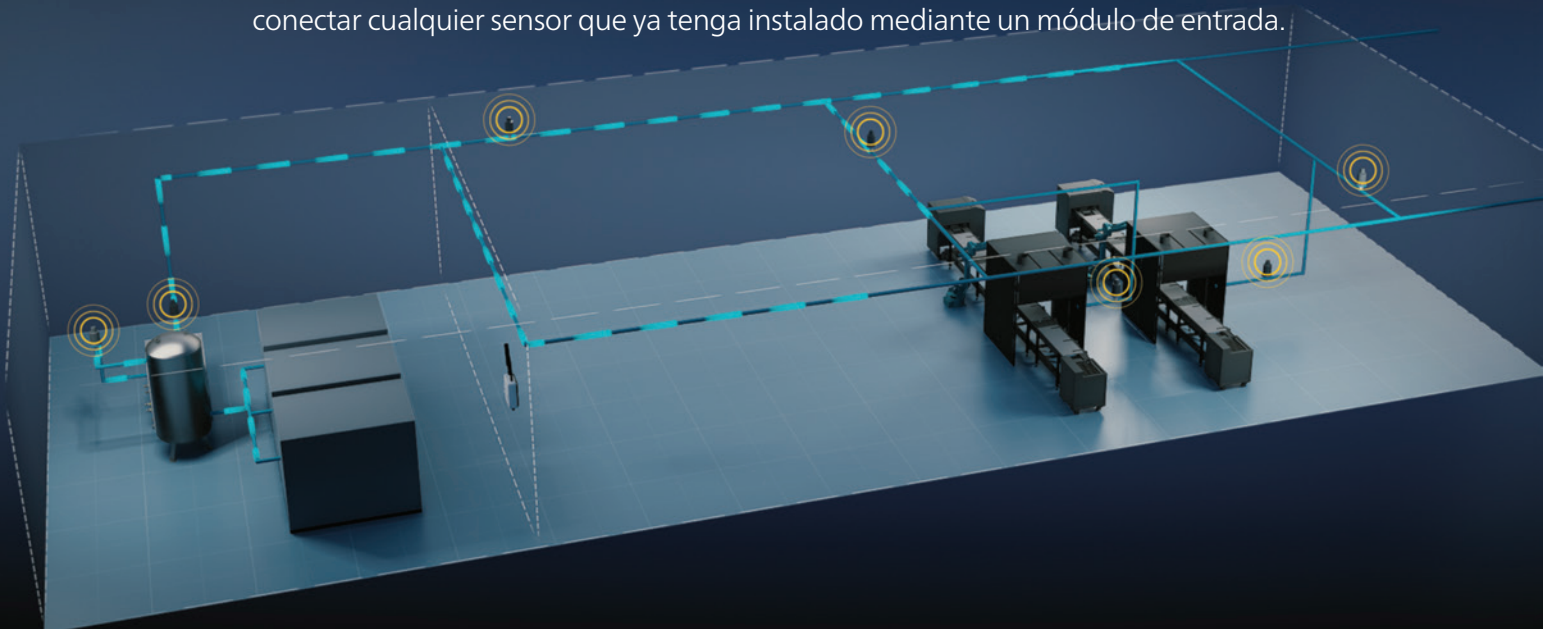



[atlas-copco.com](https://atlas-copco.com)

