

# Atlas Copco Instruction Manual



Manuel d'utilisation  
pour les compresseurs mobiles.  
Français

**XAS 48-7 G S5 APP**  
**XAS 68-7 G S5 APP**  
**XAS 88-7 G S5 APP**

Moteur  
Kubota V1505-CR-T-E5B

*Atlas Copco*



**Manuel d'utilisation  
pour les compresseurs mobiles.**

**XAS 48-7 G S5 APP  
XAS 68-7 G S5 APP  
XAS 88-7 G S5 APP**

**Traduction des  
instructions originales**

Matériel imprimé N°  
2960 6410 20

04/2022



---

ATLAS COPCO - PORTABLE ENERGY DIVISION  
[www.atlascopco.com](http://www.atlascopco.com)

---

### **Limite de garantie et de responsabilité**

N'utilisez que des pièces autorisées.

Tout dommage ou dysfonctionnement provoqué par l'utilisation de pièces non autorisées n'est pas couvert par la Garantie.

Le fabricant décline toute responsabilité en cas de dommage faisant suite à des modifications, des ajouts ou des conversions effectués sans l'accord écrit du fabriquant.

Toute négligence relative à la maintenance ou toute modification apportée à la configuration de la machine peut entraîner des risques graves, y compris un risque d'incendie.

Bien que ce manuel ait été élaboré avec le plus grand soin afin de garantir que les informations qu'il contient sont correctes, Atlas Copco ne saurait être tenu responsable des éventuelles erreurs.

Copyright 2022, [www.atlascopco.com](http://www.atlascopco.com)

Atlas Copco Airpower,

Boomsesteenweg 957,

2610 Wilrijk - Belgique.

Toute utilisation ou copie de tout ou partie du contenu du présent document sont strictement interdites.

Cette interdiction s'applique en particulier aux marques commerciales, aux noms de modèles, aux numéros des pièces et aux plans.

## Préface

Respectez les instructions de ce manuel, nous vous garantissons ainsi des années d'utilisation sans problème. Il s'agit d'une machine robuste et fiable, construite selon les dernières avancées technologiques.

Gardez toujours ce manuel à portée de main, à côté de la machine.

Dans toute correspondance, mentionnez toujours le type et le numéro de série du compresseur, tels qu'ils figurent sur la plaque signalétique.

La société se réserve le droit d'apporter des modifications sans notification préalable.

## Table des matières

<b>1</b>	<b>Mesures de sécurité</b> .....	7	5.1	Instructions concernant le stationnement, le remorquage et le levage .....	25
1.1	Équipement de protection individuelle .....	7	5.1.1	Instructions pour le stationnement .....	25
1.2	Introduction .....	7	5.1.2	Instructions pour le remorquage .....	26
1.3	Mesures de sécurité générales.....	8	5.1.3	Instructions pour le levage.....	28
1.4	Sécurité pendant le transport et l'installation.....	9	5.2	Réglage de la barre d'attelage .....	29
1.5	Sécurité pendant l'utilisation et le fonctionnement.....	10	5.3	Transporter le compresseur .....	31
1.6	Sécurité pendant la maintenance et les réparations.....	11	5.3.1	Outils de fixation .....	32
1.7	Sécurité pendant l'utilisation d'outils .....	13	5.3.2	Sécuriser la machine sur le véhicule de transport .....	33
1.8	Mesures de sécurité particulières .....	14	5.4	Éviter tout sous-régime .....	34
1.9	Mesures de précaution pour les groupes électrogènes.....	15	5.5	Démarrage/Extinction .....	35
<b>2</b>	<b>Caractéristiques</b> .....	16	5.5.1	Avant de démarrer .....	35
2.1	Pictogrammes de sécurité utilisés .....	16	5.5.2	Arrêt d'urgence.....	35
2.2	Descriptif général .....	16	5.6	Fonctionnement de base de la machine.....	36
<b>3</b>	<b>Pièces principales</b> .....	18	5.6.1	Panneau de commande .....	36
<b>4</b>	<b>Vue d'ensemble</b> .....	20	5.6.2	Vue d'ensemble des icônes .....	38
4.1	Débit d'air .....	21	5.6.3	Écrans possibles .....	40
4.2	Système hydraulique .....	21	5.6.4	Démarrage.....	42
4.3	Système de régulation pneumatique continu.....	22	5.6.5	Réglage pression .....	46
4.4	Système de post-traitement de l'échappement.....	23	5.6.6	Pendant le fonctionnement .....	47
4.5	Marquages et étiquettes d'information.....	24	5.6.7	Mise à l'arrêt .....	48
<b>5</b>	<b>Instructions pour le fonctionnement</b> .....	25	5.6.8	Coupure.....	48
			5.6.9	Extinction.....	49
			5.6.10	Paramètres.....	49
			5.7	Mode Eco .....	51
			5.8	Codes Erreurs.....	54
			5.9	Groupe électrogène .....	55
			<b>6</b>	<b>Maintenance</b> .....	57
			6.1	Programme de maintenance préventive.....	57
			6.2	Responsabilité .....	57
			6.3	Utilisation des packs de révision.....	57

6.4	Code QR.....	57	6.16.1	Nettoyer les refroidisseurs .....	72
6.5	FleetLink .....	58	6.16.2	Nettoyer le chapeau.....	72
6.5.1	Programme de maintenance du compresseur.....	59	6.16.3	Remplacer le filtre à air.....	73
6.6	Réglage du système de régulation pneumatique continu .....	63	6.17	Roues.....	74
6.7	Huile.....	64	6.18	Barre d'attelage et frein à inertie .....	75
6.7.1	Contrôler le niveau d'huile .....	64	6.19	Châssis antifuite .....	77
6.7.2	Huile moteur .....	64	6.20	Entreposage .....	77
6.7.3	Huile compresseur.....	64	6.21	Options disponibles.....	78
6.8	Vérification du niveau d'huile du compresseur.....	65	<b>7</b>	<b>Résolution des problèmes .....</b>	<b>80</b>
6.9	Contrôle après une longue période d'inactivité du compresseur.....	65	<b>8</b>	<b>Caractéristiques techniques .....</b>	<b>82</b>
6.9.1	Remplacer l'huile du compresseur et le filtre à huile .....	66	8.1	Compresseur diesel / Groupe de classification.....	82
6.10	Liquide de refroidissement.....	68	8.2	Moteur de compresseur diesel.....	84
6.10.1	Contrôle du niveau de liquide de refroidissement.....	68	8.3	Compresseur diesel / FAA .....	85
6.10.2	Remplacer le liquide de refroidissement	69	<b>9</b>	<b>Plans côtés.....</b>	<b>89</b>
6.11	Batterie .....	70	<b>10</b>	<b>Schémas électriques .....</b>	<b>96</b>
6.11.1	Électrolyte .....	70	<b>11</b>	<b>Plaque signalétique.....</b>	<b>114</b>
6.11.2	Activer une batterie chargée à sec.....	70	<b>12</b>	<b>Mise au rebut .....</b>	<b>115</b>
6.11.3	Recharger une batterie.....	70	<b>13</b>	<b>Journal de maintenance.....</b>	<b>116</b>
6.11.4	Faire l'appoint en eau distillée.....	70			
6.11.5	Entretien périodique de la batterie .....	70			
6.12	Réservoir à air .....	71			
6.13	Soupape de sécurité.....	71			
6.13.1	Révision du compresseur .....	71			
6.14	Circuit de carburant.....	71			
6.14.1	Nettoyer le réservoir à carburant.....	71			
6.15	Filtre à air moteur/compresseur.....	72			
6.16	Nettoyage.....	72			

# Mesures de sécurité

## ÉQUIPEMENT DE PROTECTION INDIVIDUELLE



Ces mesures doivent être soigneusement lues et observées avant toute opération de remorquage, de maintenance ou de réparation de l'appareil.

## INTRODUCTION

La politique de Atlas Copco est de fournir aux utilisateurs des produits sûrs, fiables et efficaces. Les facteurs pris en compte sont entre autres :

- L'utilisation prévue et raisonnablement envisageable des produits et l'environnement dans lequel ils sont censés fonctionner,
- Les règles, codes et réglementations en vigueur,
- La durée de vie utile escomptée du produit, sous réserve d'une utilisation et d'une maintenance appropriées,
- La fourniture d'un manuel contenant des informations à jour.

Avant de manipuler un produit quel qu'il soit, prenez le temps de bien lire le manuel d'utilisation concerné. En plus d'apporter des instructions détaillées pour le fonctionnement, il offre des informations spécifiques liées à la sécurité, la maintenance préventive, etc.

Gardez toujours ce manuel à proximité de l'appareil et assurez-vous qu'il reste facilement accessible.

Consultez également les consignes de sécurité du moteur et des éventuels autres équipements fournis séparément ou qui sont spécifiées sur les équipements eux-mêmes ou les pièces de l'appareil.

Ces mesures de sécurité sont d'ordre général, certaines instructions peuvent donc ne pas toujours s'appliquer à un appareil en particulier.

Il n'y a que les personnes détenant les compétences requises qui sont habilitées à utiliser, à régler et à effectuer les opérations de maintenance ou de réparation sur des équipements Atlas Copco.

Il est de la responsabilité de la direction de nommer des opérateurs ayant suivi la formation appropriée et disposant des compétences nécessaires à chaque catégorie de tâches.

### Niveau de qualification 1 : Opérateur

Un opérateur est une personne formée à tous les aspects du fonctionnement de la machine par le biais des boutons poussoirs et à tous les aspects liés à la sécurité.

### Niveau de qualification 2 : Mécanicien

Un mécanicien qualifié est une personne formée à utiliser la machine comme un opérateur. En plus, le mécanicien qualifié est également formé à effectuer les opérations de maintenance et de réparation, telles que décrites dans le manuel d'utilisation et il est autorisé à modifier les paramètres du système de

commande et du système de sécurité. Un mécanicien qualifié n'intervient pas sur des composants électriques sous tension.

### Niveau de qualification 3 : Électricien qualifié

Un électricien qualifié est une personne formée et ayant à la fois les mêmes qualifications que l'opérateur et le mécanicien. L'électricien qualifié est en plus habilité à effectuer des réparations d'ordre électrique à l'intérieur des différentes enceintes de la machine. Cela inclut les tâches sur des composants électriques sous tension.

### Niveau de qualification 4 : Spécialiste du fabricant

Il s'agit d'un expert envoyé par le fabricant ou son représentant afin d'effectuer des réparations complexes ou des modifications sur les équipements.

En règle générale, l'utilisation de l'appareil par plus de deux personnes est déconseillée, plus d'opérateurs pouvant conduire à des situations dangereuses.

Prenez les mesures nécessaires pour tenir les personnes non autorisées à l'écart de l'appareil et supprimez toutes les sources de risques potentielles au niveau de l'appareil.

Pendant la manipulation, l'utilisation, la révision et/ou la maintenance et la réparation des équipements Atlas Copco, les mécaniciens doivent pratiquer des techniques sûres et respecter toutes les exigences et les réglementations locales applicables en matière de sécurité. La liste suivante constitue un rappel des directives et mesures de sécurité spéciales s'appliquant essentiellement aux équipements Atlas Copco.

Ces mesures de sécurité concernent les machines traitant ou consommant de l'air. Le traitement de tout autre gaz nécessite des mesures de sécurité supplémentaires basées sur le type d'application qui ne figurent pas dans le présent document.

Le non-respect des mesures de sécurité peut entraîner des risques tant pour les personnes que pour l'environnement et la machine :

- Risques pour les personnes dus à des influences électriques, mécaniques ou chimiques,
- Risques pour l'environnement dus à des fuites d'huile, de solvants ou d'autres substances,
- Risques pour la machine dus à des dysfonctionnements.

Atlas Copco rejette toute responsabilité en cas de dommages matériels ou de blessures résultant de négligences face à ces mesures ou au non-respect des mesures courantes et à l'attention nécessaire lors de la manipulation, l'utilisation, la maintenance ou la réparation, et ce même si ces dernières n'ont pas été expressément mentionnées dans le présent manuel d'utilisation.

Le fabricant décline toute responsabilité en cas de dommage découlant de l'utilisation de pièces n'étant pas d'origine ou de modifications, ajouts ou transformations effectués sans le consentement écrit du fabricant.

Si une quelconque affirmation dans ce manuel n'est pas conforme à la législation locale, c'est la

prescription la plus stricte qui doit alors être appliquée.

Les affirmations mentionnées dans ces mesures de sécurité ne doivent pas être interprétées comme des suggestions, des recommandations ou des incitations à enfreindre une quelconque loi ou réglementation applicable.

## MESURES DE SÉCURITÉ GÉNÉRALES

- 1 Le propriétaire est responsable du maintien de l'état de fonctionnement sûr de la machine. Les pièces et les accessoires de la machine doivent être remplacés s'ils manquent ou s'ils sont ne sont plus adaptés à un fonctionnement sûr de la machine.
- 2 Le superviseur ou la personne responsable doit en permanence s'assurer que toutes les instructions liées au fonctionnement et à la maintenance de la machine ou des équipements sont strictement respectées. Les machines avec tous leurs accessoires et tous les dispositifs de sécurité, ainsi que les appareils asservis doivent être en bon état, exempts de signes d'usure anormale ou de mauvais traitements et qu'ils n'ont pas été altérés.
- 3 En cas de signe ou de suspicion de surchauffe d'une pièce de la machine, cette dernière doit être arrêtée mais aucun de ses capots ne doit être ouvert avant qu'elle n'ait refroidi. Cela afin d'éviter tout risque d'inflammation spontanée des vapeurs d'huile au contact de l'air.
- 4 Les valeurs nominales normales (pressions, températures, vitesses, etc.) doivent être indiquées de façon durable.
- 5 N'utilisez l'appareil qu'aux fins prévues et en respectant les limites des valeurs nominales (pression, température, vitesses, etc.).
- 6 Les machines et les équipements doivent rester

propres, exempts autant que faire se peut d'huile, de poussière ou d'autres dépôts.

- 7 Afin d'empêcher la montée de la température de service, inspectez et nettoyez régulièrement les surfaces de transfert de chaleur (ailettes du radiateur, refroidisseurs intermédiaires, chemises d'eau, etc.) (Voir le chapitre **Programme de maintenance du compresseur**).
- 8 Tous les dispositifs de régulation et de sécurité doivent être soigneusement entretenus afin d'assurer leur bon fonctionnement. Ils ne doivent pas être mis hors d'usage.
- 9 Le plus grand soin doit être apporté afin d'éviter l'endommagement des soupapes de sûreté et des autres dispositifs de compensation et spécialement afin d'empêcher les obstructions par la peinture, le coke d'huile ou l'accumulation de saletés qui peuvent nuire au bon fonctionnement de la machine.
- 10 L'exactitude des manomètres et des thermomètres doit être régulièrement vérifiée. Ils doivent être remplacés dès qu'ils dépassent les seuils tolérés.
- 11 Les dispositifs de sécurité doivent être testés de la façon décrite dans le programme de maintenance du manuel d'utilisation afin de confirmer leur bon état de fonctionnement (Voir le chapitre **Programme de maintenance du compresseur**).
- 12 Prêtez attention aux marquages et à l'étiquetage sur l'appareil.
- 13 Si les étiquettes de sécurité sont endommagées ou détruites, elles doivent être remplacées afin de garantir la sécurité de l'opérateur.
- 14 Gardez la zone de travail propre. Le désordre augmente les risques d'accidents.
- 15 Portez des vêtements de protection lorsque vous intervenez sur la machine. En fonction du type de tâches : lunettes de protection, protections



auditives, casque de sécurité (avec visière), gants de protection, vêtements de protection, chaussures de sécurité. Ne laissez pas vos cheveux détachés (protégez les cheveux longs à l'aide d'un filet) et ne portez aucun vêtement ample ou bijou.

- 16 Prenez toutes les précautions nécessaires contre les incendies. Manipulez le carburant, l'huile et l'antigel avec précaution car ce sont des substances inflammables. Ne fumez pas et n'approchez aucune flamme nue lorsque vous manipulez de telles substances. Gardez un extincteur à proximité.

## **SÉCURITÉ PENDANT LE TRANSPORT ET L'INSTALLATION**

Le transport de la machine doit être effectué par des personnes habilitées/expérimentées.

Lors du remorquage, du levage ou du transport du compresseur de quelque manière que ce soit, l'interrupteur de la batterie doit toujours être en position d'arrêt.

Pour soulever l'appareil, fixez d'abord solidement toutes les pièces mobiles/pivotantes comme les portes, barre de remorquage par exemple.

Ne fixez pas les câbles, chaînes ou sangles directement sur l'anneau de levage. Installez un crochet de grue ou une manille de levage conforme à la réglementation locale sur la sécurité. Ne laissez jamais les câbles, les chaînes ou les cordes de levage se plier de manière excessive.

Le levage par hélicoptère est interdit.

Il est strictement interdit de passer ou de rester dans la zone à risques sous une charge suspendue. Ne soulevez jamais la machine au-dessus de personnes ou de zones résidentielles. Les accélérations et décélérations au levage doivent rester dans des limites sûres.

- 1 Avant de remorquer la machine :
  - Le capot de la machine doit être fermé,
  - Assurez-vous que la/les cuves sous pression est/sont exempte(s) de toutes pressions,
  - Contrôlez la barre d'attelage, le système de freinage et l'anneau d'attelage. Vérifiez également le bon raccordement du véhicule tracteur,
  - Contrôlez la capacité de remorquage et de freinage du véhicule tracteur,
  - Vérifiez que la barre d'attelage, la roue jockey ou la béquille sont verrouillées de façon sûre en position relevée,
  - Éloignez vos mains / doigts du dispositif de remorquage et de tous les autres points de pincement potentiels. Tenez vos pieds à l'écart de la barre de remorquage afin d'éviter toute blessure en cas de glissement de cette dernière,
  - Assurez-vous que l'anneau d'attelage peut librement pivoter sur le crochet,
  - Contrôlez la sûreté des roues et que les pneus sont en bon état et correctement gonflés,
  - Raccordez le câble d'alimentation des feux, contrôlez le fonctionnement des optiques et assurez-vous que le câble ne traînera pas au sol lors du remorquage de la machine,
  - Fixez le câble ou la chaîne de sécurité sur le véhicule tracteur,
  - Retirez les cales le cas échéant et retirez le frein de stationnement,
  - Contrôlez la présence et le bon état des ressorts sur les cales de roues.
- 2 Pour remorquer la machine, utilisez un véhicule tracteur de grande capacité. Consultez la documentation du véhicule tracteur.
- 3 Si la machine doit être reculée par le véhicule tracteur, désactivez le mécanisme de freinage à inertie (s'il n'est pas automatique).
- 4 Ne dépassez jamais la vitesse maximum de remorquage de la machine (respectez la réglementation locale).
- 5 Placez la machine sur un sol plat et activez le frein de stationnement avant de dételer la machine du véhicule tracteur. Retirez le câble ou la chaîne de sécurité. Si l'appareil n'a pas de frein de stationnement ou de roue jockey, immobilisez-le en plaçant des cales devant et/ou derrière les roues. Au moment où il devient possible de relever la barre d'attelage, enclenchez le dispositif de verrouillage. Le module doit toujours être utilisé/garé/stocké dans une zone non accessible au public, enfermé, pour empêcher son accès aux personnes non habilitées.
- 6 Pour soulever des pièces lourdes, utilisez un treuil de grande capacité, testé et homologué conformément à la réglementation locale en matière de sécurité.
- 7 Les crochets, anneaux, manilles, etc. de levage ne doivent jamais être tordus et la contrainte qui leur est appliquée ne peut l'être que dans l'alignement de leur axe de charge défini. La capacité d'un appareil de levage diminue si la force de levage est appliquée à un certain angle par rapport à son axe de charge.
- 8 Pour garantir la sécurité et l'efficacité maximales de l'appareil de levage, tous les organes de levage doivent être sollicités le plus perpendiculairement possible. Si nécessaire, utilisez un palonnier entre le treuil et la charge.
- 9 Ne laissez jamais aucune charge pendre d'un treuil.
- 10 Le treuil doit être installé de façon que l'objet soit soulevé à la perpendiculaire. Si c'est impossible, des mesures nécessaires doivent être prises afin d'empêcher le balancement de la charge, à l'aide de deux treuils par exemple, chacun d'eux plus ou

moins au même angle (moins de 30° par rapport à l'axe vertical).

- Éloignez la machine des murs. Prenez toutes les précautions nécessaires afin d'empêcher la recirculation de l'air chaud évacué du moteur et des systèmes de refroidissement de la machine. Si cet air est aspiré par le moteur ou le ventilateur de refroidissement de la machine, cela peut engendrer la surchauffe de l'appareil. S'il l'est par la chambre de combustion, la puissance du moteur est amoindrie.
- Éteignez le compresseur avant de le déplacer.

## SÉCURITÉ PENDANT L'UTILISATION ET LE FONCTIONNEMENT

- Si l'appareil est utilisé dans un environnement présentant un risque d'incendie, chaque tuyau d'échappement du moteur doit être pourvu d'un pare-étincelles pour capter les éventuelles étincelles.
- Les gaz d'échappement contiennent du monoxyde de carbone qui est un gaz mortel. Si l'appareil est utilisé dans un espace confiné, dirigez les gaz d'échappement vers l'extérieur à l'aide d'un tuyau d'un diamètre suffisant, en prenant soin de ne créer aucune contre pression dans le moteur. Si nécessaire, installez un extracteur. Respectez toutes les réglementations locales en vigueur. Assurez-vous que l'unité dispose de suffisamment d'air pour son fonctionnement. Si nécessaire, installez des prises d'air supplémentaires.
- Lorsque l'appareil doit fonctionner dans une atmosphère poussiéreuse, placez-le de telle sorte qu'aucune poussière véhiculée par le vent ne puisse l'atteindre. L'utilisation dans un environnement propre permet de prolonger considérablement les intervalles de nettoyage des

filtres des arrivées d'air et des noyaux de radiateurs.

- Fermez la vanne de sortie d'air du compresseur avant de brancher ou de débrancher un tuyau. Avant de débrancher un tuyau, assurez-vous qu'il est totalement exempt de pression. Avant de souffler de l'air comprimé dans un tuyau ou une conduite d'air, assurez-vous que l'extrémité ouverte est bien fixée afin d'éviter tout déplacement brusque et inopiné risquant de provoquer des blessures.
- L'extrémité de la conduite d'air raccordée à la vanne de sortie doit être protégée à l'aide d'un câble de sécurité fixé à côté de la soupape.
- N'exercez aucune contrainte externe sur les soupapes de sortie d'air, en tirant sur les tuyaux ou en installant des équipements auxiliaires directement sur une soupape par exemple (extracteur d'eau, lubrificateur, etc.). Ne piétez pas les soupapes de sortie d'air.
- Ne déplacez jamais l'appareil si des conduites ou des tuyaux externes sont encore raccordés aux soupapes de sortie, afin d'éviter tout endommagement des soupapes, du collecteur et des tuyaux.
- N'utilisez pas l'air comprimé émanant d'un quelconque compresseur sans avoir pris des précautions respiratoires supplémentaires afin d'éviter de graves lésions ou la mort. Pour que la qualité de l'air soit respirable, l'air comprimé doit être correctement purifié, conformément à la législation locale et aux normes en vigueur. La pression de l'air à respirer doit toujours être stable et adaptée.
- La tuyauterie de distribution et les tuyaux d'air doivent être du bon diamètre et adaptés à la pression de service. N'utilisez jamais de tuyaux élimés, endommagés ou détériorés. Remplacez les tuyaux et les flexibles avant expiration de leur

durée de vie. N'utilisez que des embouts et des raccords d'extrémité de tuyau du bon type et de la bonne taille.

- Si le compresseur doit être utilisé pour une opération de sablage ou s'il est raccordé à un système d'air comprimé classique, installez un clapet anti-retour (soupape de retenue) approprié entre la sortie du compresseur et le système de sablage ou d'air comprimé raccordé. Respectez la position/le sens de montage.
- Avant de retirer le bouchon de remplissage d'huile, veillez à purger la pression en ouvrant la vanne de sortie d'air.
- N'enlevez jamais le bouchon de remplissage du système de refroidissement à eau si le moteur est chaud. Attendez que le moteur ait suffisamment refroidi.
- Ne faites jamais le plein de carburant si l'appareil est en marche, sauf indication contraire dans le manuel d'utilisation Atlas Copco. Tenez le carburant à l'écart de pièces chaudes telles que tuyaux de sortie d'air ou le tuyau d'échappement du moteur. Ne fumez pas pendant le remplissage. Si le plein de carburant est fait à l'aide d'une pompe automatique, un câble de mise à la terre doit être raccordé à l'appareil afin de dissiper l'électricité statique. Évitez tout déversement d'huile, de carburant, de liquide de refroidissement ou de détergent dans ou à proximité de l'appareil.
- Toutes les portes doivent être fermées pendant le fonctionnement afin de ne pas perturber le flux de l'air de refroidissement à l'intérieur de la carrosserie et/ou de ne pas diminuer l'insonorisation. Une porte ne peut rester ouverte que pendant une brève période, pour une inspection ou un réglage par exemple.
- Effectuez périodiquement les tâches de maintenance conformément au programme de maintenance.

- 16 Des dispositifs de protection fixes existent sur toutes les pièces pivotantes ou à mouvement alternatif qui ne sont pas protégées autrement et qui peuvent donc représenter un risque pour le personnel. La machine ne doit jamais être mise en marche si ces dispositifs de protection ont été retirés et avant qu'ils ne soient correctement remis en place.
- 17 Le bruit, même à des niveaux raisonnables, peut provoquer des irritations et des troubles pouvant, à long terme, occasionner de graves lésions du système nerveux. Quel que soit l'endroit de la zone où travaille généralement le personnel, si le niveau de pression sonore est :
- Inférieur à 70 dB(A) : aucune action particulière n'est à réaliser,
  - Supérieur à 70 dB(A) : des protections auditives doivent être distribuées aux personnes travaillant en permanence dans la pièce,
  - Inférieur à 85 dB(A) : aucune action particulière n'est à réaliser pour les visiteurs occasionnels présents pour une durée limitée,
  - Supérieur à 85 dB(A) : la pièce doit être classée comme zone à risques exposée au bruit et des avertissements imposant le port de protections auditives doivent être installés de manière permanente au niveau de chacune des entrées afin d'alerter les personnes pénétrant dans la zone, même brièvement,
  - Supérieur à 95 dB(A) : le ou les avertissements aux entrées doivent être accompagnés d'une recommandation imposant le port de protections auditives, même aux visiteurs occasionnels,
  - Supérieur à 105 dB(A) ; des protections auditives spécifiquement adaptées à ce niveau de bruit et à sa composition spectrale doivent être fournis. Un avertissement spécifique doit également être placé au niveau de chaque entrée.
- 18 L'appareil est équipé de pièces pouvant être accidentellement touchées par le personnel et dont la température peut dépasser 80°C (176°F). L'isolation ou les dispositifs de protection de ces pièces ne doivent pas être retirés avant le refroidissement complet des pièces à la température ambiante. Les pièces chaudes ne pouvant techniquement pas être isolées ou équipées de dispositifs de protection (collecteur ou turbine d'échappement), l'opérateur ou le technicien de maintenance doivent toujours veiller à ne jamais toucher les pièces chaudes en ouvrant une porte de la machine.
- 19 Ne faites jamais fonctionner l'appareil dans des environnements exposés à des fumées inflammables ou toxiques.
- 20 Si la procédure de travail entraîne des risques de production de fumées, de poussières ou de vibrations, etc., prenez les mesures nécessaires afin de supprimer tout risque de blessures.
- 21 Si vous utilisez de l'air comprimé ou un gaz inerte pour nettoyer les équipements, faites-le avec précaution et assurez-vous de porter, ainsi que les éventuels spectateurs, des protections adaptées, dont au moins des lunettes de protection. Ne dirigez jamais directement l'air comprimé ou le gaz inerte sur votre peau ou vers quiconque. N'utilisez jamais l'air comprimé ou le gaz inerte pour nettoyer vos vêtements.
- 22 Pour laver des pièces dans ou avec du solvant de nettoyage, assurez-vous que l'aération soit suffisante et utilisez des protections appropriées comme un filtre respiratoire, des lunettes de protection, un tablier et des gants en caoutchouc, etc.
- 23 Les chaussures de sécurité sont obligatoires dans tous les ateliers, et s'il existe des risques, même minimes, de chute d'objets, le port du casque est de rigueur.
- 24 S'il existe un risque d'inhalation de gaz, de fumées ou de poussières nocifs, protégez vos voies respiratoires ainsi que vos yeux et votre peau, si la nature du danger l'impose.
- 25 N'oubliez pas que partout où des poussières sont visibles, des particules plus fines et invisibles sont quasiment toujours présentes ; le fait de ne voir aucune poussière ne permet pas de conclure de manière certaine que l'air est exempt de poussières invisibles dangereuses.
- 26 N'utilisez jamais l'appareil à des pressions ou vitesses inférieures ou supérieures aux limites indiquées dans les caractéristiques techniques.
- 27 N'utilisez pas d'aides au démarrage de type aérosols comme l'éther. L'utilisation de telles substances peut provoquer une explosion et des blessures.

## **SÉCURITÉ PENDANT LA MAINTENANCE ET LES RÉPARATIONS**

Les opérations de maintenance, de révision et de réparation ne doivent être entreprises que par du personnel parfaitement formé et, le cas échéant, sous la supervision d'une personne qualifiée.

- 1 N'utilisez que des outils appropriés et en bon état pour effectuer les opérations de maintenance et de réparation.
- 2 Les pièces doivent être remplacées par des pièces détachées Atlas Copco d'origine.
- 3 Toutes les opérations de maintenance, autres que les contrôles de routine, doivent être réalisées lorsque l'appareil est éteint. Des mesures doivent être prises afin d'empêcher tout démarrage intempestif. De plus, un panneau d'avertissement portant une mention du type "Travaux en cours

- Ne pas démarrer" doit être fixé sur le dispositif de démarrage. Sur les appareils alimentés par un moteur, la batterie doit être débranchée et retirée ou, les bornes doivent être recouvertes de leurs capuchons isolants. Sur les appareils alimentés électriquement, l'interrupteur principal doit être verrouillé en position ouverte et les fusibles doivent être retirés. Un panneau d'avertissement portant une mention du type "Travaux en cours Laisser l'alimentation électrique coupée" doit être fixé sur la boîte à fusibles ou l'interrupteur principal.
- 4 Avant de démonter un quelconque composant sous pression, le compresseur ou l'équipement doit être correctement isolé de toutes les sources de pression et l'ensemble du système doit être exempt de pression. Ne vous fiez pas aux clapets anti-retour (soupapes de retenue) pour isoler les systèmes sous pression. De plus, un panneau d'avertissement portant une mention du type "Travaux en cours. Ne pas ouvrir" doit être fixé sur chaque vanne de sortie.
  - 5 Avant de déshabiller un moteur ou une autre machine ou de procéder à une révision importante, empêchez toutes les pièces mobiles de rouler ou de bouger.
  - 6 Assurez-vous de ne laisser aucun outil, aucune pièce détachée ou aucun chiffon dans ou sur la machine. Ne laissez jamais aucun chiffon ou vêtement près de la prise d'air du moteur.
  - 7 N'utilisez jamais de solvants inflammables pour le nettoyage (risque d'incendie).
  - 8 Prenez des mesures de protection contre les vapeurs toxiques des liquides de nettoyage.
  - 9 N'utilisez jamais les pièces de la machine pour grimper dessus.
  - 10 Respectez rigoureusement toutes les règles de propreté pendant les opérations de maintenance

ou les réparations. Éloignez toute source de salissure potentielle, couvrez les pièces et les ouvertures exposées à l'aide d'un tissu propre, de papier ou de ruban adhésif.

- 11 Ne soudez et n'exécutez jamais aucune opération impliquant de la chaleur près du carburant ou des systèmes de graissage. Avant de réaliser ces opérations, les réservoirs à carburant ou à huile doivent être complètement vidangés par un nettoyage à la vapeur par exemple. Ne soudez et ne modifiez jamais d'aucune sorte les cuves sous pression. Débranchez les câbles de l'alternateur en cas de soudure à l'arc sur la machine.
- 12 Sécurisez parfaitement la barre d'attelage et le/les axe(s) si vous intervenez sous la machine ou que vous retirez une roue. Ne vous fiez pas aux crics.
- 13 Ne retirez et n'altérez aucun des éléments d'insonorisation. Gardez les éléments exempts de saletés et de liquides tels que carburant, huile et détergents. Si un quelconque élément d'insonorisation est endommagé, remplacez-le afin d'empêcher l'augmentation du niveau de pression sonore.
- 14 N'utilisez que des huiles et graisses lubrifiantes recommandées ou approuvées par Atlas Copco ou par le fabricant de la machine. Assurez-vous que les lubrifiants choisis répondent à toutes les prescriptions réglementaires en vigueur liées à la sécurité, en particulier vis-à-vis du risque d'explosion et d'incendie ainsi que de la possibilité de décomposition ou de génération de gaz dangereux. Ne mélangez jamais de l'huile synthétique et de l'huile minérale.
- 15 Protégez le moteur, l'alternateur, le filtre de prise d'air, les composants électriques et les éléments de régulation, etc. afin d'empêcher la pénétration d'humidité, pendant un nettoyage à la vapeur par exemple.

- 16 Si vous effectuez une opération impliquant de la chaleur, des flammes ou des étincelles sur la machine, les composants à proximité doivent être protégés par un matériau ininflammable.
- 17 N'utilisez jamais de source d'éclairage avec une flamme nue pour inspecter l'intérieur de la machine.
- 18 Débranchez les cosses de la batterie avant de commencer la maintenance électrique ou une opération de soudure (ou activez le coupe-batterie).
- 19 Une fois la réparation terminée, la machine doit être bloquée manuellement pendant au moins un cycle pour les machines alternatives et plusieurs cycles pour les machines rotatives, afin de garantir que la machine ou l'organe moteur ne subit aucune interférence mécanique. Vérifiez le sens de rotation des moteurs électriques au premier démarrage de la machine et après toute modification des connexions ou du système de commutation électriques afin de vérifier que la pompe à huile et le ventilateur fonctionnent correctement.
- 20 Les opérations de maintenance et de réparation doivent être notifiées dans le registre de l'opérateur pour l'ensemble des machines. La fréquence et la nature des réparations peuvent révéler des conditions dangereuses.
- 21 Si vous devez manipuler des pièces chaudes comme des réducteurs thermorétractables par exemple, utilisez des gants spéciaux résistant à la chaleur, et, le cas échéant, d'autres EPI.
- 22 Si vous utilisez un appareil respiratoire à cartouche, assurez-vous d'utiliser le bon type de cartouche et que sa date limite d'utilisation n'est pas dépassée.

- 23 Veillez à éliminer correctement les huiles, solvants et autres substances polluantes de l'environnement.
- 24 Avant de faire fonctionner la machine après une opération de maintenance ou une réparation, vérifiez que les pressions, températures et vitesses de service sont correctes et que les dispositifs de commande et de coupure fonctionnent correctement.
- 25 Veillez à strictement respecter les intervalles mentionnés dans le programme de maintenance. Si vous ne respectez pas ce programme, il existe un risque que l'huile brûle et que la machine prenne feu.

## **SÉCURITÉ PENDANT L'UTILISATION D'OUTILS**



**Contrôlez la pression maximum des outils et des tuyaux par rapport à la pression de la cuve.**

Utilisez le bon outil par rapport à la tâche à réaliser. Le fait de savoir comment utiliser les outils correctement, de bien connaître leurs limites et de faire preuve de bon sens permet d'éviter de nombreux accidents.

Des outils de maintenance spécifiques en fonction des tâches sont à disposition et ils doivent être utilisés comme recommandé. L'utilisation de ces outils fait gagner du temps et évite d'endommager les pièces.

## MESURES DE SÉCURITÉ PARTICULIÈRES

### Batteries

Portez toujours des vêtements et des lunettes de protection pour intervenir sur les batteries.

- 1 L'électrolyte des batteries est une solution d'acide sulfurique très nocive en cas de contact avec les yeux et pouvant provoquer de graves brûlures en cas de contact avec la peau. C'est la raison pour laquelle vous devez être très prudent lorsque vous manipulez des batteries, pour vérifier l'état de charge par exemple.
- 2 Installez un panneau interdisant le feu, les flammes nues ou de fumer à l'endroit où les batteries sont en charge.
- 3 Pendant la charge des batteries, un mélange de gaz explosifs se forme dans les cellules. Il est possible que ces gaz fuient par les événements des bornes. Il se crée ainsi une atmosphère explosive autour de la batterie qui peut rester pendant plusieurs heures une fois la charge terminée si l'aération est insuffisante. C'est la raison pour laquelle :
  - Vous ne devez jamais fumer à proximité de batteries en charge ou récemment chargées,
  - Vous ne devez jamais couper les circuits sous tension aux bornes des batteries afin d'éviter des étincelles.
- 4 Si vous raccordez une batterie auxiliaire (AB) parallèle à la batterie de l'appareil (CB) avec des câbles d'appoint : raccordez la borne + de AB à la borne + de CB puis raccordez la borne - de CB à la masse de l'appareil. Pour débrancher, procédez dans le sens inverse.

### Cuves sous pression

Prescriptions de maintenance et d'installation :

- 1 La cuve peut être utilisée comme cuve sous pression ou comme séparateur et elle est conçue

pour contenir de l'air comprimé aux fins suivantes :

- Cuve sous pression pour le compresseur,
  - Médium AIR/HUILE,
- et elle fonctionne de la façon mentionnée sur la plaque signalétique sur la cuve :
- Pression effective maximum ps en bars (psi),
  - Température d'utilisation maximum Tmax en °C (°F),
  - Température d'utilisation minimum Tmin en °C (°F),
  - Capacité du récipient V en l (US gal).
- 2 La cuve sous pression ne doit être utilisée qu'aux fins spécifiées ci-dessus et conformément aux spécifications techniques. Par des raisons de sécurité, toute autre application est interdite.
  - 3 Les prescriptions légales nationales concernant les contrôles réglementaires doivent être respectées.
  - 4 Aucune opération de soudure ou traitement thermique de quelque nature que ce soit n'est permis sur les parois de la cuve exposées à la pression.
  - 5 La cuve est fournie pour et elle ne peut être utilisée qu'avec les dispositifs de sécurité requis (manomètre, dispositifs de régulation de la surpression, soupape de sécurité, etc.).
  - 6 La vidange de condensat doit être effectuée tous les jours, lorsque la cuve est utilisée.
  - 7 L'installation, la conception et les raccordements ne doivent pas être modifiés.
  - 8 Les boulons du couvercle et les brides ne doivent pas être utilisés comme fixation supplémentaire.
  - 9 La maintenance de la cuve (sous pression) ne peut être réalisée que par Atlas Copco.

### Soupapes de sûreté

- 1 L'ensemble des réglages et des réparations ne peut être réalisé que par l'un des prestataires agréés du fournisseur des soupapes.
- 2 Il n'y a que le personnel formé et disposant des bonnes compétences techniques qui soit habilité à réviser, reconfigurer ou tester les soupapes de sécurité.
- 3 La soupape de sécurité est livrée avec un joint de sécurité en plomb ou un cache serti qui empêche l'accès au régulateur de pression.
- 4 La pression indiquée sur la soupape de sécurité ne peut en aucun cas être modifiée sans l'autorisation du concepteur de l'installation.
- 5 Si la pression définie doit être modifiée, n'utilisez que des pièces adaptées, fournies par Atlas Copco et conformément aux instructions disponibles en fonction du type de soupape.
- 6 Les soupapes de sécurité doivent fréquemment être testées et régulièrement être entretenues.
- 7 La précision de la pression définie doit périodiquement être vérifiée.
- 8 Une fois installés, les compresseurs doivent fonctionner à des pressions supérieures à 75% de la pression définie afin de garantir la facilité et la liberté de mouvement des pièces intérieures.
- 9 La fréquence des tests est influencée par des facteurs comme la rudesse des conditions de fonctionnement et l'agressivité du milieu sous pression.
- 10 Les joints souples et les ressorts sont à remplacer dans le cadre de la procédure de maintenance.
- 11 Ne peignez et n'appliquez aucun revêtement sur la soupape de sûreté installée.

## MESURES DE PRÉCAUTION POUR LES GROUPES ÉLECTROGÈNES



**Ce groupe électrogène est conçu pour produire du courant alternatif.**

1. La longueur totale des câbles électriques raccordés au groupe électrogène ne doit pas dépasser 150 m.
2. Si plusieurs groupes électrogènes sont utilisés ou si le secteur est également utilisé, les circuits ne doivent pas être reliés entre eux.
3. Ne reliez pas le conducteur neutre à la terre. C'est pour cette raison que vous ne devez pas utiliser le groupe électrogène comme point d'alimentation pour les centres de distribution des chantiers.
4. Seuls des équipements avec des conducteurs protégés ne peuvent être raccordés. Nous vous recommandons cependant d'utiliser autant que possible des équipements disposant d'un dispositif d'isolement complet.
5. La réparation et la maintenance des pièces électriques du groupe électrogène ne peuvent être réalisées que par des électriciens qualifiés.

### Mesures de précaution pendant l'installation

- 1 Les raccordements électriques doivent être conformes à la réglementation locale.
- 2 Les câbles endommagés et les raccordements incorrects peuvent conduire à des chocs électriques. Remplacez les câbles endommagés et assurez-vous que tous les raccordements électriques sont correctement effectués.

### Mesures de précaution pendant le fonctionnement

- 1 Ne faites jamais fonctionner le groupe électrogène de façon excessive aux limites indiquées dans les caractéristiques techniques.
- 2 Ne faites jamais fonctionner le groupe électrogène dans des environnements humides. L'humidité excessive a un impact néfaste sur l'isolation du groupe électrogène.
- 3 Ne touchez jamais les bornes électriques pendant le fonctionnement de la machine.
- 4 Vérifiez périodiquement :
  - que tous les carters de protection sont en place et correctement fixés.
  - que tous les flexibles et tuyaux à l'intérieur sont en bon état, bien fixés et qu'ils ne frottent pas.
  - qu'il n'existe aucune fuite.
  - que tous les éléments de raccordement sont correctement fixés.
  - que tous les fils électriques sont correctement sécurisés et en bon état.
- 5 Si une situation anormale se produit, comme des vibrations excessives, du bruit ou une odeur, etc. par exemple, placez les disjoncteurs sur la position 0 et arrêtez le moteur. Corrigez le défaut avant de redémarrer.
- 6 Contrôlez régulièrement les câbles électriques. Si vous constatez que les câbles sont endommagés ou que des conditions dangereuses existent, placez les disjoncteurs sur la position 0 et arrêtez le moteur. Remplacez les câbles endommagés ou supprimez la situation dangereuse avant de redémarrer.

- 7 Évitez de sur-solliciter le groupe électrogène. Le groupe électrogène dispose de disjoncteurs qui le protègent des surcharges. Si un disjoncteur se déclenche, réduisez la charge avant de redémarrer.
- 8 Ne raccordez jamais le groupe électrogène à une installation qui est également raccordée au secteur.
- 9 Avant de raccorder un équipement asservi, contrôlez que sa fréquence, sa tension et son alimentation correspondent aux valeurs nominales du groupe électrogène.

### Mesures de précaution pendant la maintenance

Avant de confirmer l'utilisation du groupe électrogène après une opération de maintenance ou une révision, soumettez-le à un test de fonctionnement et contrôlez que l'alimentation CA est correcte et que les organes de commande de coupure fonctionnent correctement.

# Caractéristiques

## PICTOGRAMMES DE SÉCURITÉ UTILISÉS



Ce symbole attire votre attention sur des situations dangereuses. L'opération concernée peut mettre des personnes en danger et provoquer des blessures.



Ce symbole est suivi d'informations complémentaires.



Avant de procéder à une opération de maintenance ou de réparation, le manuel d'utilisation de la machine doit avoir été lu et assimilé.

Ne non-respect de cette obligation peut conduire à des situations dangereuses et engendrer des blessures ou l'endommagement de l'équipement.

## DESCRIPTIF GÉNÉRAL

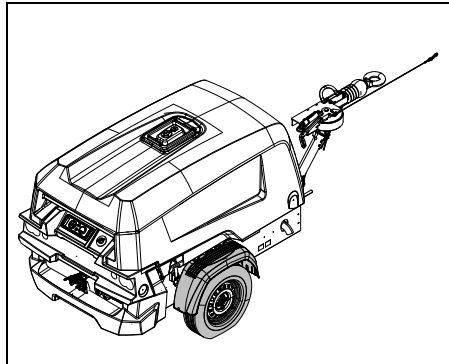

Les compresseurs de type XAS 48-7 G, XAS 68-7 G et XAS 88-7 G sont des compresseurs silencieux, à vis lubrifiée et à un étage, prévus pour une pression effective nominale de 7 bars (101,5 psi) (voir le chapitre **Caractéristiques techniques**).

Le compresseur est équipé d'un capot en PE.

Le PE est une matière très robuste qui ne se corrode pas et qui garde sa forme et sa couleur sur toute la durée de vie de la machine. Elle est complètement recyclable et son impact sur l'environnement est aussi faible que possible. Le faible poids du compresseur (moins de 850 kg) permet de le remorquer avec un permis de conduire C européen standard.

Le capot comporte des ouvertures à l'avant et à l'arrière pour la prise et la sortie de l'air de refroidissement. Le capot a été intentionnellement doublé avec un matériau insonorisant.

## Moteur

Le compresseur est entraîné par un moteur diesel à refroidissement liquide.

La puissance du moteur est transmise au compresseur par le biais d'une boîte d'engrenage.

Toutes les machines sont conformes à la norme sur les émissions de niveau V.

## Élément compresseur

Le carter du compresseur renferme deux rotors hélicoïdaux, montés sur roulements à bille et coussinets à rouleaux. Le rotor mâle, entraîné par le moteur, entraîne lui-même le rotor femelle. L'ensemble fournit de l'air sans pulsation.

L'huile injectée est utilisée pour étanchéifier, refroidir et lubrifier.

## Système de graissage du compresseur

L'huile est entraînée par la pression d'air. Le système n'a pas de pompe à huile.

L'ensemble du système de graissage est équipé de flexibles hydrauliques vissés afin d'accroître la qualité et de réduire les pannes.

L'huile est supprimée de l'air dans le réservoir d'air/huile, d'abord par la force centrifuge et ensuite par le séparateur d'huile. Un séparateur d'huile à visser garantit la rapidité de l'entretien.



## Régulation

Le compresseur est muni d'un système de régulation pneumatique continu et d'une soupape de décompression intégrée au déchargeur. La soupape est fermée pendant le fonctionnement sous l'effet de la pression en sortie de l'élément compresseur et s'ouvre sous l'effet de la pression du réservoir d'air lorsque le compresseur est arrêté.

Lorsque la consommation d'air augmente, la pression dans le réservoir diminue et vice-versa.

La pression du réservoir d'air est détectée par la soupape de régulation qui ajuste la production d'air à la consommation par l'intermédiaire du système de décharge et du régulateur de vitesse du moteur. La pression du réservoir est maintenue entre la pression de service prédéfinie et la pression de décharge correspondante.

## Système de refroidissement

Le moteur est pourvu d'un refroidisseur à liquide et le compresseur est équipé d'un radiateur d'huile.

Le réservoir supérieur du système de refroidissement du moteur est intégré au refroidisseur afin de réduire le nombre de raccords. Cela permet de renforcer la solidité globale et de réduire les risques de pannes moteur.

L'air de refroidissement est fourni par un ventilateur entraîné par le moteur.

## Circuit de carburant

La ligne d'alimentation en carburant et le système de filtration du carburant ont été conçus de sorte qu'aucune poche d'air ne puisse atteindre le moteur une fois le réservoir de carburant complètement vidé et que le démarrage soit progressif.

## Dispositifs de sécurité

Le compresseur est protégé contre la surchauffe par un interrupteur thermique. Le réservoir à air dispose d'une soupape de sécurité.

Le moteur est muni d'interrupteurs de coupure en cas de sous-pression hydraulique ou de sur-température du liquide de refroidissement.

## Cadre et axes

La machine est équipée d'un châssis antifuite.

Le fond du châssis, constitué d'une seule et même tôle métallique, peut contenir jusqu'à 110% de l'ensemble des liquides présents dans le compresseur. Un bouchon de vidange est installé pour vidanger le châssis et collecter tous les liquides déversés en toute sécurité.

Le pare-chocs a été conçu pour protéger l'extrémité arrière du châssis au cas où la machine basculerait vers l'arrière.

Le compresseur/l'unité motrice est monté sur le cadre sur des amortisseurs en caoutchouc.

L'appareil est disponible avec ou sans roues. S'il est équipé de roues, il dispose également d'une barre d'attelage réglable ou fixe avec ou sans freins. La barre d'attelage peut être équipée d'une boule d'attelage ou de différents anneaux d'attelage.

La barre d'attelage peut être équipée d'une roue jockey ou d'une béquille.

## Anneau de levage

Un anneau de levage se trouve en haut de la machine. Il s'agit d'un trou recouvert de caoutchouc.

## Panneau de commande

Le panneau de commande qui regroupe le manomètre, l'interrupteur d'allumage, etc. est placé au centre sur l'extrémité arrière. Un interrupteur principal est prévu pour empêcher les démarrages accidentels.

## Plaque signalétique

Le compresseur est équipé d'une plaque signalétique (D) qui indique le code produit, le numéro de machine et la pression de service (voir chapitre **Plaque signalétique**).

## Numéro d'immatriculation

Le numéro d'immatriculation se trouve à droite à l'avant du châssis.

# Pièces principales

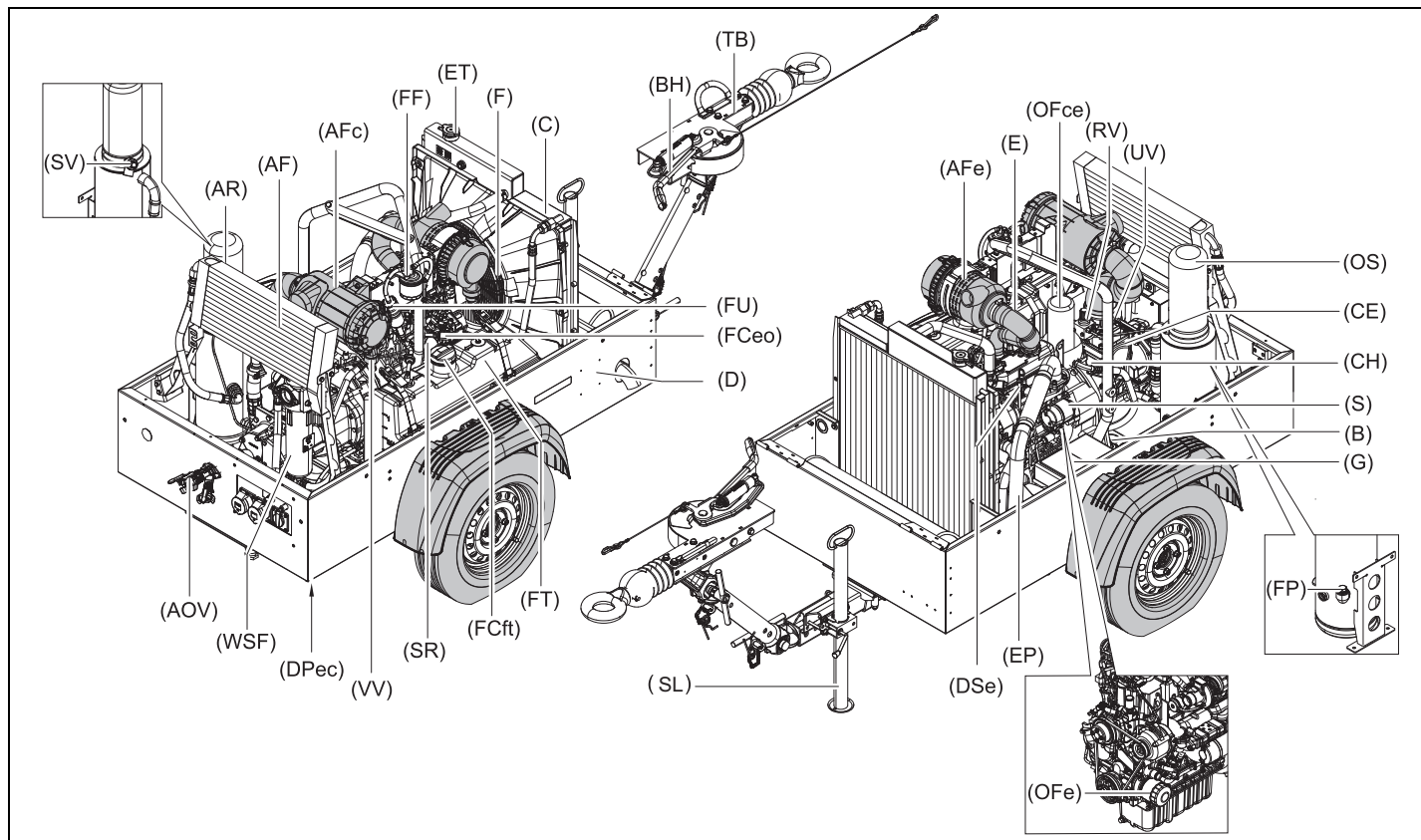

Référence	Nom
AF	Refroidisseur de sortie
AFc	Filtre à air (compresseur)
AFe	Filtre à air (moteur)
AOV	Soupapes de sortie d'air
AR	Réservoir à air
B	Batterie
BH	Levier de frein
C	Refroidisseur
CE	Élément compresseur
CH	Carter d'attelage
D	Plaque signalétique
DPec	Bouchon de vidange (radiateur d'huile du moteur)
DSe	Jauge (huile moteur)
E	Moteur
EP	Tuyau d'échappement
ET	Vase d'expansion
F	Ventilateur
FCeo	Bouchon de remplissage (huile moteur)
FCft	Bouchon de remplissage (réservoir à carburant)
FF	Filtre à carburant
FP	Bouchon de remplissage

Référence	Nom
FT	Réservoir à carburant
FU	Pompe à carburant
G	Groupe électrogène
OFce	Filtre à huile (élément compresseur)
OFe	Filtre à huile (moteur)
OS	Séparateur d'huile
RV	Soupape d'étranglement
S	Moteur de démarrage
SR	Régulateur de vitesse
SL	Béquille
SV	Soupape de sécurité
TB	Barre d'attelage
UV	Soupape de décharge
VV	Soupape Vacuator
WSF	Filtre d'extracteur d'eau

# Vue d'ensemble

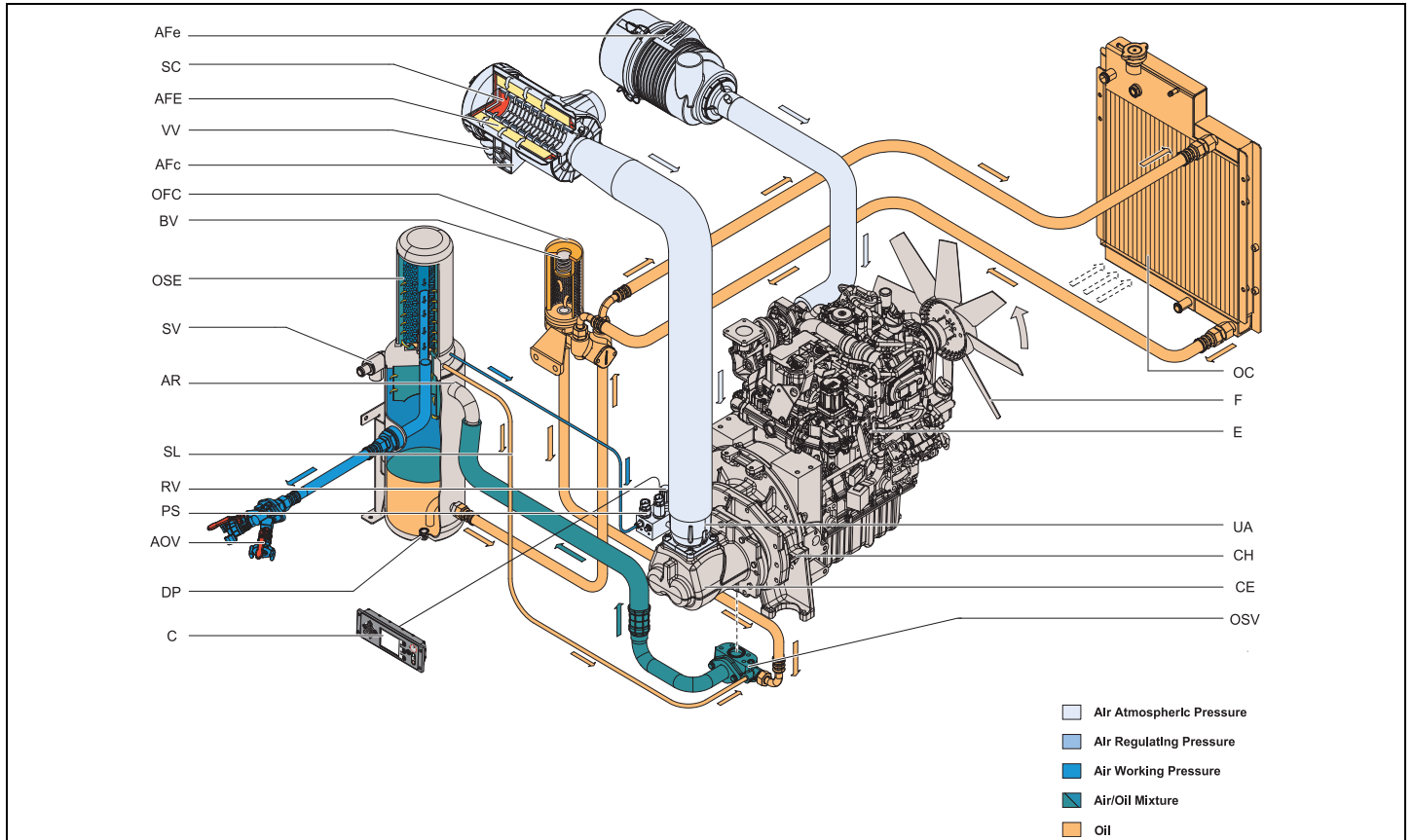

Référence	Nom
AFc	Filtre à air (compresseur)
AFe	Filtre à air (moteur)
AFE	Élément filtrant l'air
AOV	Soupapes de sortie d'air
AR	Réservoir à air
BV	Vanne de dérivation filtre à huile
C	Contrôleur
CH	Carter d'attelage
CE	Élément compresseur
DP	Plaque signalétique
E	Moteur
F	Ventilateur
OC	Refroidisseur d'huile
OFC	Filtre à huile compresseur
OSE	Séparateur d'huile
OSV	Vanne d'arrêt huile
PS	Capteur de pression
RV	Soupape d'étranglement
SV	Soupape de sécurité
SC	Cartouche de sécurité
SL	Circuit de récupération
VV	Valeur Vacuator
UA	Ensemble déchargeur

## DÉBIT D'AIR

L'air aspiré par le filtre à air (AFc) dans le compresseur (CE) est comprimé. En sortie de l'élément, l'air comprimé et l'huile passent dans le réservoir à air/séparateur d'huile (AR/OSE).

Une soupape de retenue dans le déchargeur (UA) empêche le retour de l'air comprimé lorsque le compresseur est arrêté. Dans le réservoir d'air (AR), la plupart de l'huile est éliminée du mélange air/huile ; l'huile restante est éliminée par le séparateur (OSE).

L'huile est collectée dans le réservoir et au fond du séparateur.

L'air quitte le réservoir par un réducteur de débit (FR) qui empêche la pression du réservoir de chuter sous la pression de service minimum (spécifiée dans la section **Caractéristiques techniques**), même si les soupapes de sortie d'air sont ouvertes. Cela permet de garantir la bonne injection de l'huile et d'empêcher la surconsommation d'huile.

Le système est composé d'un thermocontact et d'une jauge de pression de service.

Une soupape de surpression est installée dans le déchargeur pour automatiquement dépressuriser le réservoir d'air (AR) quand le compresseur est arrêté.

## SYSTÈME HYDRAULIQUE

La partie basse du réservoir d'air (AR) sert de réservoir d'huile.

La pression de l'air force l'huile hors du réservoir d'air/séparateur d'huile (AR/OSE) vers le radiateur d'huile (OC) et le filtre à huile (OFC) jusqu'à l'élément compresseur (CE).

L'élément compresseur dispose d'une cavité pour l'huile au bas de son enveloppe. L'huile pour la lubrification du rotor, le refroidissement et l'étanchéité est injectée par les orifices de la cavité.

La lubrification des roulements est assurée par l'huile injectée dans les carters de roulements.

L'huile injectée, mélangée à l'air comprimé, quitte le compresseur et ré-entre dans le réservoir d'air où elle est séparée de l'air tel que décrit dans la section Débit d'air. L'huile récoltée dans le fond du séparateur d'huile est renvoyée dans le système par un circuit de récupération (SL) qui est pourvu d'un limiteur de débit.

La soupape de dérivation du filtre à huile s'ouvre lorsque la chute de pression sur le filtre est supérieure à la normale en raison de l'encrassement du filtre. L'huile contourne ensuite le filtre sans être filtrée. C'est pour cette raison que le filtre à huile doit être remplacé régulièrement (voir la section **Programme de maintenance préventive**).

Lorsqu'un équipement à démarrage à froid est installé, une soupape thermostatique fait dévier l'huile du compresseur (l'huile ne passe pas par le radiateur d'huile OC) jusqu'à ce que la température de service soit atteinte.

## SYSTÈME DE RÉGULATION PNEUMATIQUE CONTINU

Le compresseur est équipé d'un système de régulation pneumatique continu. Ce système est muni d'une soupape de décompression intégrée au déchargeur. La soupape est fermée pendant le fonctionnement sous l'effet de la pression en sortie de l'élément compresseur et s'ouvre sous l'effet de la pression du réservoir d'air lorsque le compresseur est arrêté.

Lorsque la consommation d'air augmente, la pression dans le réservoir diminue et vice-versa. Cette variation de pression du réservoir est détectée par la soupape d'étranglement qui ajuste la production d'air à la consommation par le contrôle de l'air allant au déchargeur. La pression du réservoir à air est maintenue entre la pression de service prédéfinie et la pression de décharge correspondante.

Au démarrage du compresseur, la soupape de décompression dans le décompresseur (UA) est laissée ouverte par la force d'un ressort, le moteur tourne à sa vitesse maximum. Le compresseur (CE) prend de l'air et la pression s'accumule dans le réservoir (AR).

La sortie d'air est contrôlée entre le rendement maximum (100%) et aucun rendement (0%) par :

- Le contrôle de la vitesse du moteur entre la vitesse à charge maximum et la vitesse de déchargement (la sortie de la vis du compresseur est proportionnelle à la vitesse de rotation).
- L'étranglement de l'arrivée d'air.

Si la consommation en air est égale ou supérieure à la sortie d'air maximum, la vitesse du moteur est maintenue à sa vitesse de charge maximum et la vanne de décharge est complètement ouverte.

Si la consommation en air est inférieure à la sortie d'air maximum, la soupape d'étranglement contrôle l'air arrivant dans le déchargeur (UA) afin de réduire la sortie d'air et elle maintient la pression dans le réservoir d'air entre la pression de service normale et la pression de décompression correspondante à environ 2 bar (29 psis) au-dessus de la pression de service normale.

Lorsque la consommation en air est reprise, la vanne de décharge dans l'ensemble déchargeur (UA) ouvre progressivement l'arrivée d'air et la vitesse du moteur augmente.

La structure de la soupape d'étranglement (RV) est telle que chaque augmentation (diminution) de la pression dans le réservoir d'air supérieure à la pression d'ouverture prédéfinie de la soupape conduit à une augmentation proportionnelle (diminution) de la pression de commande de la soupape de décharge et du régulateur de vitesse.

Une partie de l'air de commande est libérée dans l'atmosphère et tout le condensat s'échappe par les événements.

## SYSTÈME DE POST-TRAITEMENT DE L'ÉCHAPPEMENT

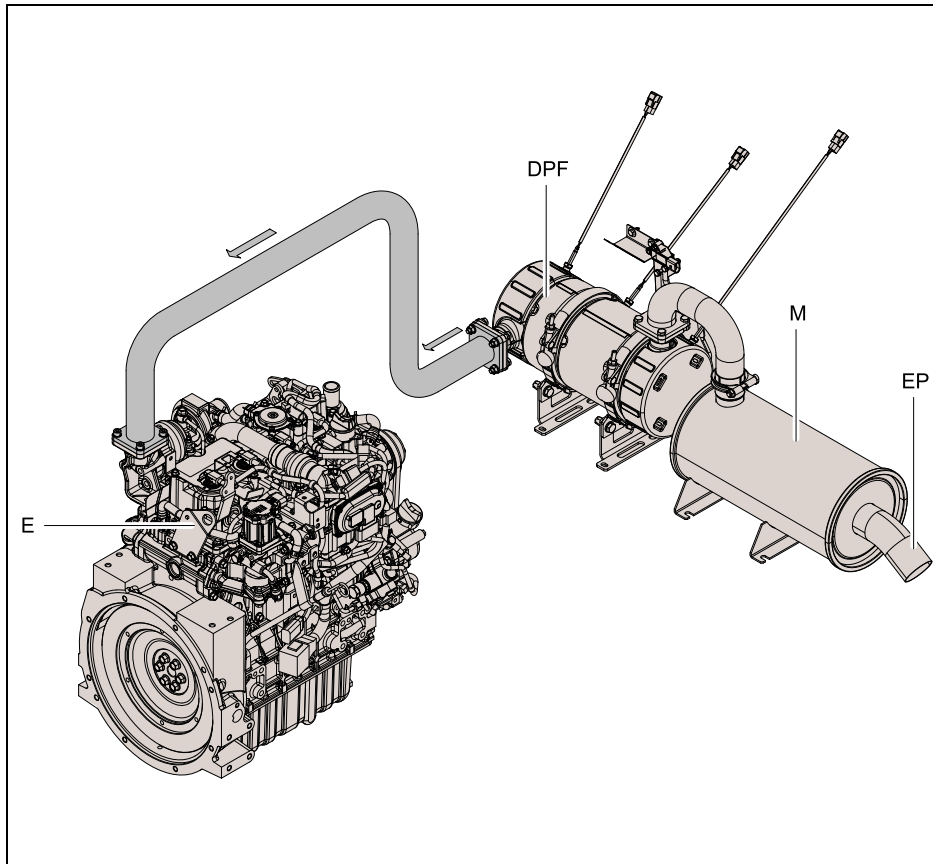

Référence	Nom
DPF	Filtre à particules diesel
EP	Tuyau d'échappement
E	Tube réacteur de décomposition
M	Silencieux











Pour répondre aux exigences du niveau V de la législation sur les émissions, le moteur est équipé d'un filtre à particules diesel (DPF).











### Filtre à particules diesel (DPF)









Le DPF sert à filtrer les gaz d'échappement avec une efficacité > 99%. et à brûler les suie (phase de régénération).

## MARQUAGES ET ÉTIQUETTES D'INFORMATION

Pour connaître l'emplacement des étiquettes, consultez le manuel des pièces détachées.

	Danger, gaz en sortie.
	Danger, surface chaude.
	Risque d'électrocution.
 <b>PAROIL M Xtreme</b>	Huile minérale pour compresseur Atlas Copco.
 <b>PAROIL S</b>	Huile synthétique pour compresseur Atlas Copco.
 <b>PAROIL E</b>	Huile minérale pour moteur Atlas Copco.
 <b>PAROIL Extra</b>	Huile synthétique pour moteur Atlas Copco.
	Lisez le manuel d'utilisation avant d'intervenir sur la batterie.
	Bouton Marche/Arrêt.
	Heures, temps.
	Interdiction d'ouvrir les vannes à air sans que les tuyaux ne soient raccordés.

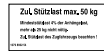
	Voyant de fonctionnement.
	Filtre à air.
	Température du compresseur trop élevée.
	Niveau d'huile du compresseur.
	Sens de rotation.
	Lisez le manuel d'utilisation avant la mise ne marche.
	Entretien toutes les 24 heures.
	Avertissement Pièce sous pression.
	Ne marchez pas sur les vannes de sortie.
	Ne faites pas tourner le compresseur avec les portes ouvertes.
	Appareil de levage.

 <b>diesel</b>	N'utilisez que du gasoil (carburant Diesel).
<b>2,7 bars (39 psis)</b>	Pression des pneus.
	Entretien.
	Liquide de refroidissement du moteur.
 <b>98dB</b>	Niveau de puissance sonore conformément à la Directive 2000/14/CE (exprimé en dB (A)).
	Pour le raccordement, la barre d'attelage doit être à l'horizontale.
	Démarrer le moteur.
	Préchauffage.
 <b>Zul. Stützlast max. 50 kg</b>	Capacité de l'anneau d'attelage.
	Substances inflammables.
	Contrôlez la pression maximum des outils et des tuyaux par rapport à la pression de la cuve.



# Instructions pour le fonctionnement

## INSTRUCTIONS CONCERNANT LE STATIONNEMENT, LE REMORQUAGE ET LE LEVAGE

### Mesures de sécurité



L'opérateur est tenu de respecter toutes les précautions de sécurité pertinentes.

### Attention



Après les 50 premiers kilomètres parcourus :

Contrôlez et resserrez les écrous de roues et les boulons de la barre d'attelage au couple spécifique. Consultez la section Compresseur diesel / Groupe de classification.



Si vous utilisez un véhicule tracteur pour déplacer l'appareil, prenez soin de relever la béquille au maximum.

Si la roue jockey repose au sol, l'appareil ne peut être manœuvré qu'à la main.

## INSTRUCTIONS POUR LE STATIONNEMENT

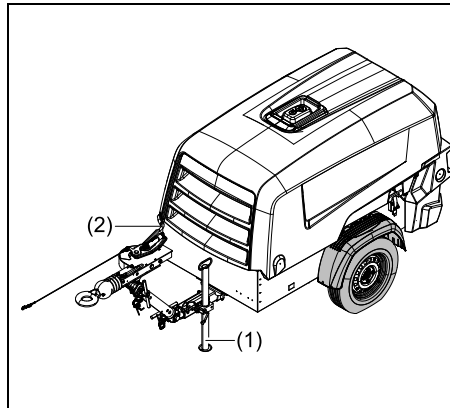

Barre d'attelage réglable avec béquille et freins

Libérez la poignée réglable pour placer la barre de remorquage en position verticale. Fixez la béquille (1) afin de maintenir le compresseur de niveau.

Enclenchez le frein de stationnement en tirant le levier de frein de stationnement (2) vers le haut. Placez autant que possible le compresseur de niveau. Il peut cependant fonctionner de façon temporaire avec une inclinaison n'excédant pas 15°. Si le compresseur est stationné sur un sol incliné, immobilisez-le en plaçant des cales (disponibles en option) devant ou derrière les roues.

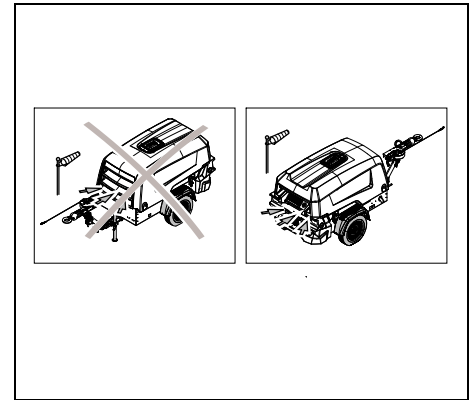

Placez l'extrémité arrière du compresseur contre le vent, loin des courants d'air contaminés et des murs. Évitez toute recirculation des gaz d'échappement et tout réchauffement de l'air de refroidissement. Ceci afin d'éviter la surchauffe et la diminution de la puissance du moteur. N'obtenez pas les évacuations d'air du système de refroidissement. La durée de vie de l'huile du compresseur diminue si l'air entrant dans le compresseur est contaminé.

## INSTRUCTIONS POUR LE REMORQUAGE

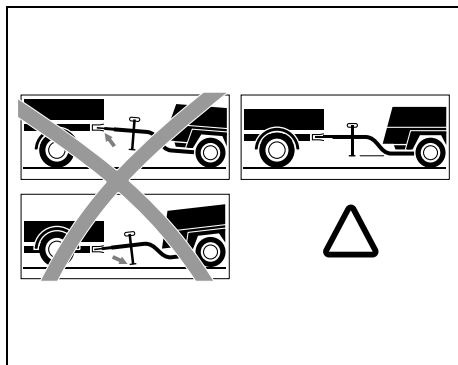

Étiquette sur la barre d'attelage, instructions pour le remorquage



**Avant de remorquer le compresseur, assurez-vous que le dispositif d'attelage du véhicule est adapté à l'anneau ou à la boule d'attelage et assurez-vous que le capot est correctement fermé et verrouillé.**

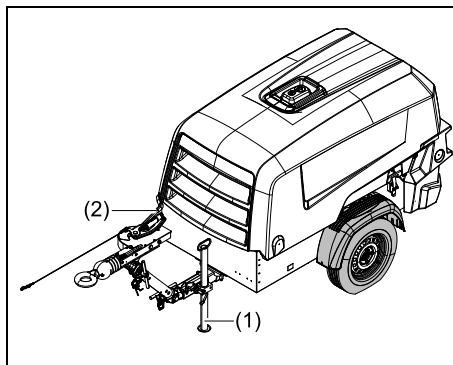

Barre d'attelage réglable avec béquille et freins

Qu'il s'agisse de la barre de remorquage fixe ou réglable, elle doit autant que possible être de niveau et le compresseur ainsi que l'extrémité de l'anneau d'attelage alignés à l'horizontale.

Enclenchez les freins en tirant sur le levier de frein à main. Fixez la béquille (1) dans la position la plus relevée possible.

Resserrez le raccord de la barre d'attelage à 250 Nm après les 50 premiers kilomètres parcourus.

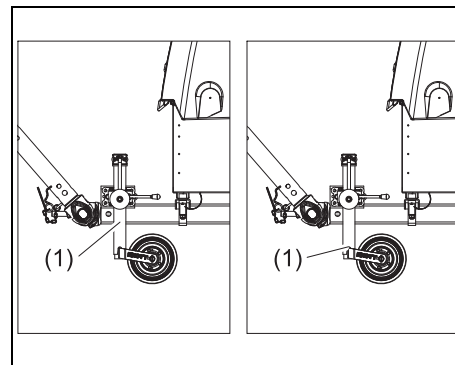

Position de remorquage de la roue jockey

## RÉGLAGE DE LA HAUTEUR (avec barre d'attelage réglable)

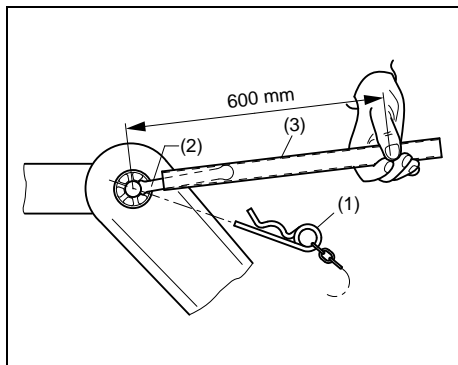

**Avant de remorquer le compresseur, assurez-vous que les articulations de la barre d'attelage sont bloquées au maximum sans pour autant endommager la barre. Assurez-vous qu'il n'existe aucun jeu entre les dents et les articulations.**

- Retirez la goupille à ressort (1).
- Libérez le contre-écrou (2).
- Réglez la barre de remorquage à la hauteur nécessaire.
- Serrez le contre-écrou (2) à la main.
- Serrez ensuite le contre-écrou (2) à l'aide d'un tube rallonge (3) et à une force de 45 N/100 lbf.
- Fixez le contre-écrou (2) avec la goupille ressort (1).
- Le réglage de la hauteur doit être effectué sur un sol de niveau et une fois l'attelage fait.
- Pendant l'ajustement, assurez-vous que l'avant de la barre d'attelage est à l'horizontale par rapport au point d'attelage.
- Avant de commencer le déplacement, assurez-vous que l'arbre de réglage est bloqué de façon à ce que la stabilité et la sécurité soient garanties pendant le déplacement. Serrez, si nécessaire, le contre-écrou (2). Voir l'image.

## BOULE D'ATTELAGE (EN OPTION)

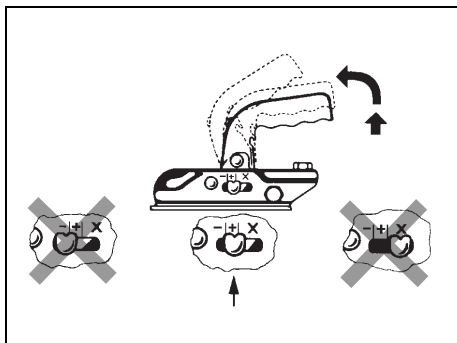

 La poignée de la boule d'attelage et le levier de frein à main ne doivent jamais être utilisés pour manœuvrer car cela pourrait endommager leurs composants internes.

L'attelage (boule d'attelage) de la barre de remorquage est homologué. La charge maximum au point d'attelage ne doit pas être dépassée.

Pour l'attelage, abaissez la béquille au sol. Reculez la voiture jusqu'au compresseur ou, s'il s'agit d'un petit compresseur, amenez ce dernier jusqu'au point d'attelage de la remorque.

### Attelage :

Ouvrez la mâchoire d'attelage en tirant le levier avec force vers haut, dans le sens de la flèche. Abaissez l'attelage ouvert sur la boule d'attelage du véhicule, le levier s'abaisse automatiquement. La fermeture et le verrouillage sont automatiques. Contrôlez la position du "+" (voir la figure).

Raccordez le câble de sécurité et la prise électrique (en option) sur le véhicule tracteur. Relevez complètement la béquille et sécurisez-la en la serrant fermement. Libérez le frein de stationnement avant de démarrer.

Contrôle visuel : la boule ne doit plus être visible une fois l'attelage fait.

### Désattelage :

Abaissez la béquille. Débranchez le câble de sécurité et la prise électrique. Tirez le levier fermement vers le haut dans le sens de la flèche et tenez-le dans cette position. Soulevez le compresseur hors de la boule du véhicule tracteur.

Sécurisez le compresseur au moyen de cales de roues.

## INSTRUCTIONS POUR LE LEVAGE

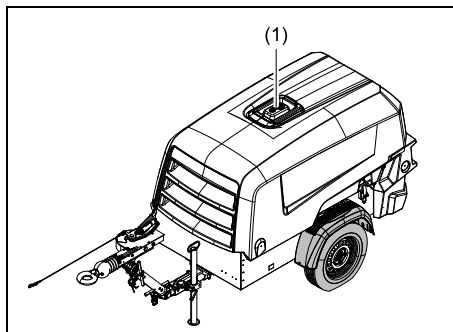

Pour soulever le compresseur, le treuil doit être placé de façon que le compresseur, qui doit être de niveau, soit soulevé à la verticale. L'accélération et la décélération du levage doivent rester dans des limites sûres.

L'anneau de levage doit être utilisé en priorité. Il est possible d'accéder à l'anneau de levage en relevant le battant en caoutchouc (1).



L'accélération et la décélération du levage doivent rester dans des limites sûres. (maximum 2 kg (accélération de  $2 \times 9,81 \text{ m/s}^2$  au maximum)).

Le levage par hélicoptère est interdit.

Le levage de la machine en marche est strictement interdit.



Utilisez de préférence une corde de levage pour ne pas endommager la structure du palonnier et le capot.

Utilisez une corde de grande capacité, testée et homologuée conformément à la réglementation locale en matière de sécurité.

## RÉGLAGE DE LA BARRE D'ATTELAGE

Respectez les valeurs de couples pour parfaitement sécuriser la barre d'attelage réglage.

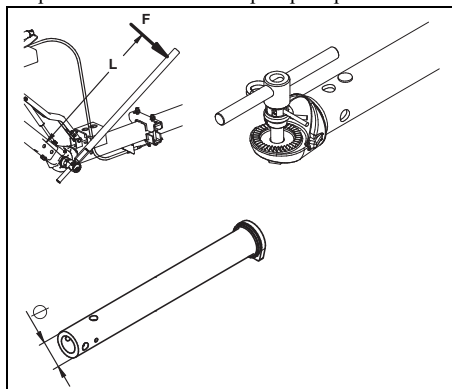

Diamètre barre d'attelage	Plage de poids	Vis	Qualité	Boule d'attelage		Barre d'attelage	Anneau de remorquage rainuré	
				Tôle	Moulure		Vis horizontale	Vis verticale
Ø35,5x5,2	900 kg	M12	8,8	60 -5 Nm	/	/	/	/
Ø45x5	1400 kg	M12	10,9	65 -5 Nm	/	95 -5 Nm	95 -5 Nm	65 -5 Nm
Ø45x7 / Ø45x6 (S460)	2000 kg	M12	10,9	77 -5 Nm	/	95 -5 Nm	95 -5 Nm	77 -5 Nm
Ø50x6	2000 kg	M12	10,9	77 -5 Nm	/	95 -5 Nm	95 -5 Nm	77 -5 Nm
Ø50x8 / Ø50x6,5 (S460)	2700 kg	M14	10,9	/	115 -10 Nm	115 -10 Nm	115 -10 Nm	115 -10 Nm
Ø50x10 / Ø50x8 (S460)	3000 kg	M12	10,9	/	115 -10 Nm	115 -10 Nm	115 -10 Nm	115 -10 Nm
		M14	10,9	/	125 -10 Nm	125 -10 Nm	125 -10 Nm	125 -10 Nm
Ø50x10 (S460)	3500 kg	M14	10,9	/	125 -10 Nm	125 -10 Nm	125 -10 Nm	125 -10 Nm
Ø60x8	3500 kg	M14	10,9	/	125 -10 Nm	140 -10 Nm	125 -10 Nm	125 -10 Nm

## Boulon et vis

<b>Boulons à six pans avec filetage métrique ordinaire selon la norme DIN 931, DIN 933 ou DIN EN ISO 4014/4017</b>		
<b>Vis</b>	<b>Qualité</b>	<b>MA [Nm]</b>
M 8	8,8	27
M 10	8,8	45
M 12	8,8	77
M 12	10,9	115-10
M 14	8,8	125
M 14	10,9	180
M 16	8,8	190
M 16	10,9	280
M 20	8,8	390
M 20	10,9	560

<b>Vis de verrouillage (ex Verbus Ripp)</b>		
<b>Vis</b>	<b>Qualité</b>	<b>MA [Nm]</b>
M 10	8,8	45
M 12	8,8	77

<b>Vis à six pans avec mamelon de graissage</b>		
<b>Vis</b>	<b>Qualité</b>	<b>MA [Nm]</b>
M 12	8,8	50

<b>Gap des dispositifs de débordement réglables en hauteur</b>			
<b>Boulon et vis de tension</b>	<b>MA [Nm]</b>	<b>L [mm]</b>	<b>F [kg]</b>
M 16x1,5	150	1000	15
M 20x1,5	250	1000	25
M 28x1,5	400	1000	40
M 36x1,5	650	1000	65

## TRANSPORTER LE COMPRESSEUR

### Véhicule de transport spécifié

N'utilisez que ces véhicules pour transporter la machine à l'endroit voulu :

1. Camions à bâche
2. Camions ouverts
3. Camions treuils

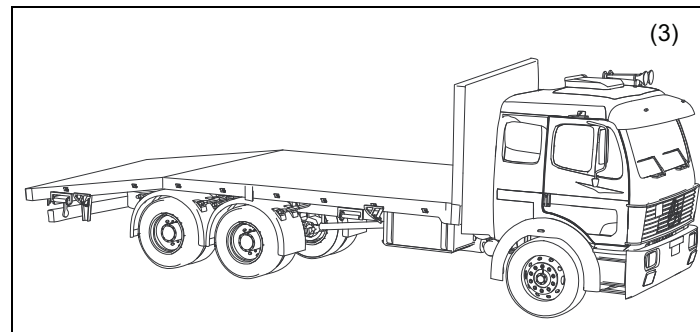
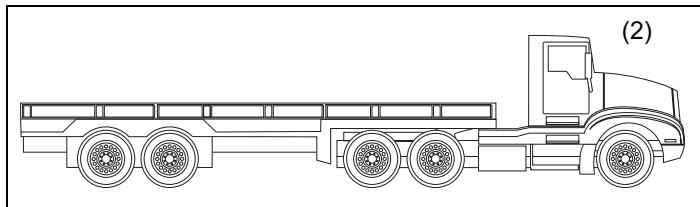
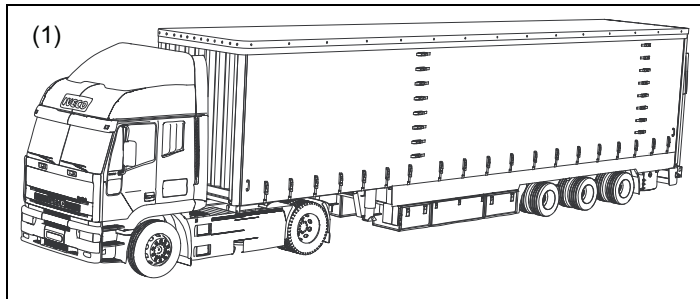

## OUTILS DE FIXATION

N'utilisez que des courroies d'arrimage homologuées CE (sangles à cliquet).

Les courroies d'attelage (sangles à cliquet) doivent être de type LC 2000 daN et Stf 350 daN.

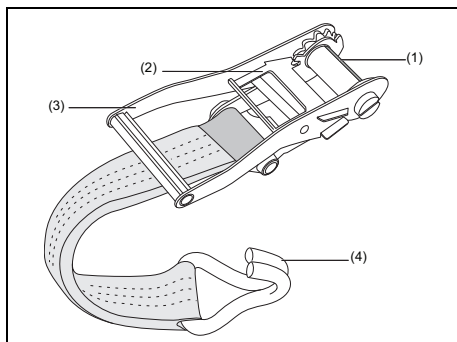

Courroie fixe

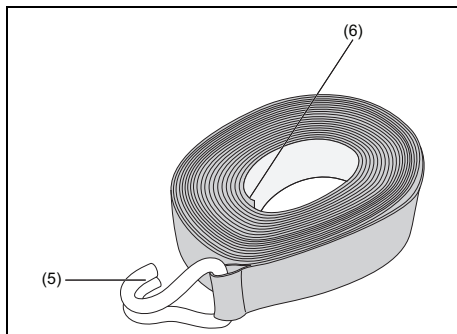

Courroie réglable

Le jeu de courroies d'arrimage est composé de deux courroies séparées, la courroie fixe et la courroie réglable.

Référence	Description
1	Fente pour la courroie réglable
2	Outil de verrouillage à cliquet (linguet)
3	Poignée à cliquet
4	Crochet de la courroie fixe
5	Crochet de la courroie réglable
6	Extrémité ouverte de la courroie réglable

### Fixer les courroies d'arrimage

1. Fixez le crochet de la courroie fixe (4) sur l'anneau du véhicule de transport. Ouvrez la poignée à cliquet (3) sur la courroie fixe. Soulevez et abaissez la poignée à cliquet (3) jusqu'à ce que la fente (1) soit visible et accessible (comme illustré par la figure).
2. Fixez le crochet de la courroie réglable (5) sur l'un des anneaux de la machine. Passez l'extrémité ouverte de la courroie réglable (6) par la fente (1) de bas en haut.
3. Tirez sur l'extrémité ouverte (6) pour former une boucle. L'extrémité ouverte (6) doit être tirée jusqu'à ce qu'il n'y ait plus de mou sur la courroie réglable.
4. Soulevez et abaissez la poignée à cliquet (3) jusqu'à ce que la force nécessaire pour tendre la courroie devienne trop importante.

5. Enfoncez la poignée à cliquet (3) pour verrouiller les courroies en place.

### Retirer les courroies d'arrimage

1. Ouvrez la poignée à cliquet (3).
2. Tirez le dispositif de verrouillage à cliquet (2) vers la poignée du cliquet (3) pour détendre la courroie de réglable.
3. Sortez l'extrémité à nu de la courroie réglable (6) hors de la fente (1).
4. Décrochez les courroies fixe et réglables des anneaux sur lesquels elles avaient été fixées.
5. Conservez les courroies d'arrimage dans un endroit sûr.



## SÉCURISER LA MACHINE SUR LE VÉHICULE DE TRANSPORT

1. Placez la machine au centre du véhicule de transport de façon que le capot soit parallèle aux bords du véhicule.
2. Pour les points d'accroche 1 à 4, accrochez les quatre courroies d'ajustage aux anneaux sur la machine et les quatre courroies fixes aux anneaux sur le véhicule de transport.



Lorsque le moteur tourne, les soupapes de sortie d'air (robinets à boisseau sphérique) doivent toujours être complètement ouvertes ou complètement fermées.

3. Placez le bloc en bois sous la barre de remorquage afin de garantir que le fond ne sera pas endommagé. Il est recommandé de conserver une hauteur minimum de 15 cm.
4. Fixez les courroies réglables sur les courroies fixes, consultez **Fixer les courroies d'arrimage**. Assurez-vous de conserver un angle de 45° entre les courroies d'arrimage du haut et les côtés horizontaux du véhicule de transport.
5. Fixez la courroie réglable à la courroie fixe de façon à raccorder la barre de remorquage. Pour la procédure de fixation, consultez **Fixer les courroies d'arrimage**.

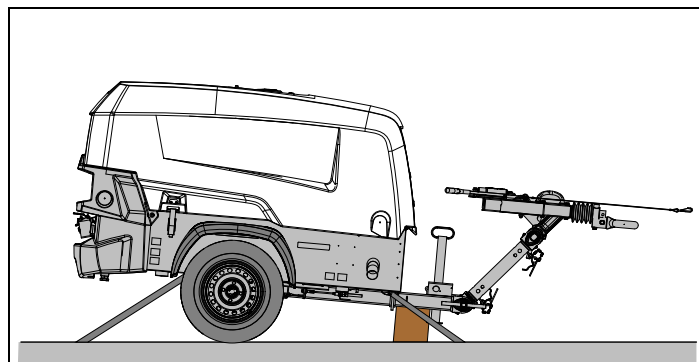
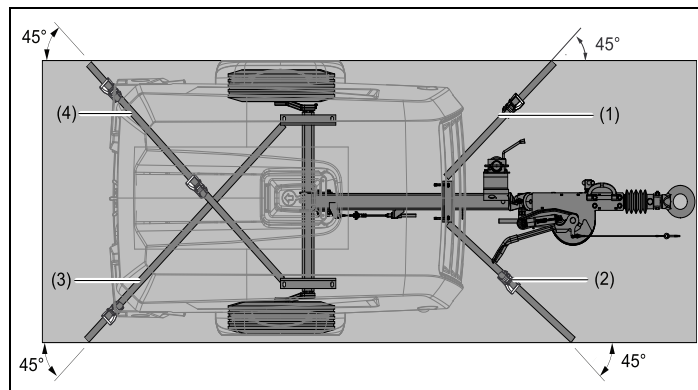
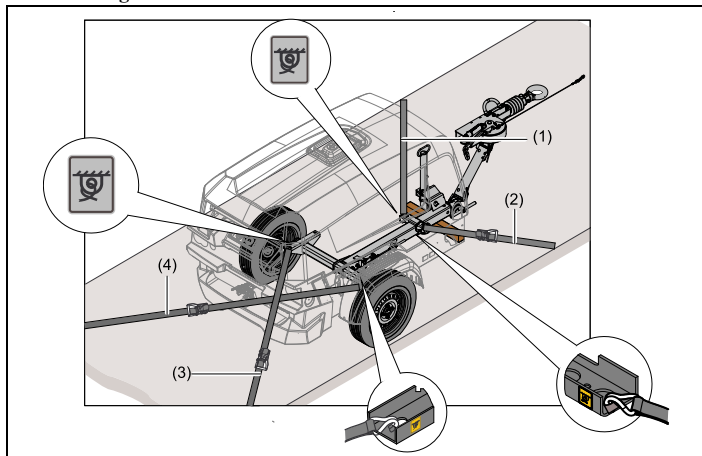

## ÉVITER TOUT SOUS-RÉGIME

### GÉNÉRALITÉS

Les pièces du moteur sont conçues avec des tolérances qui permettent un fonctionnement à pleine charge. En sous-régime, ces tolérances permettent la circulation de plus d'huile de lubrification entre les guides de soupape, les tiges, les chemises et les pistons du fait de la plus faible température du moteur.

La diminution de la pression de combustion influence le fonctionnement du segment de piston et la température de combustion. Une pression faible provoque la fuite de l'huile par le joint de l'arbre du turbo.

### RISQUES D'UN FONCTIONNEMENT EN SOUS-RÉGIME

- Lustrage du cylindre : l'alésage du cylindre se remplit de laque et déplace l'huile ce qui empêche la lubrification correcte de la bague.
- Polissage de l'alésage : la surface de l'alésage se polie, toutes les crêtes et les creux s'usent, ce qui empêche également la bonne lubrification.
- Forte accumulation de carbone : sur les pistons, les gorges des segments de pistons, les soupapes et le turbocompresseur. Le carbone accumulé sur les pistons entraîne un grippage en mode de fonctionnement à plein régime.
- Une augmentation de la consommation en huile : un fonctionnement prolongé en sous-régime ou à vide du moteur peut engendrer de la fumée bleue ou grise et une augmentation de la consommation en huile.

- Faible température de combustion : le carburant brûlé est insuffisant et cela entraîne la dilution de l'huile de lubrification. De même, le carburant non brûlé et l'huile de lubrification peuvent pénétrer dans le collecteur des gaz d'échappement et éventuellement fuir par les joints du collecteur.
- Risque d'incendie.
- Augmentation de la charge en suie : Les sous-régimes font chuter la température de l'échappement et provoquent donc une régénération insuffisante du filtre à particules diesel. Cela augmente la charge en suie du filtre.

### MEILLEURES PRATIQUES

Réduisez au maximum les périodes de fonctionnement en sous-régime. C'est possible en dimensionnant correctement l'appareil en fonction des besoins.

Il est recommandé de toujours utiliser l'appareil à un régime >30% du régime nominal. Des actions doivent être entreprises si les circonstances empêchent d'atteindre cette capacité minimale.

Faites fonctionner l'appareil à plein régime après chaque période de fonctionnement à bas régime.

- Raccordez un tuyau d'air sur la vanne d'évacuation d'air de sorte que l'air comprimé puisse circuler vers l'air extérieur sans aucun risque.
- Démarrez l'appareil et laissez-le monter en température pendant quelques minutes.
- Laissez tourner l'appareil à plein régime pendant 1 heure.

Les intervalles de tests de capacité à plein régime peuvent varier en fonction des conditions réelles sur site. Cependant, la règle de base recommande de réaliser un test de capacité à plein régime après chaque opération de maintenance.

Si le compresseur est installé en tant qu'unité autonome, il doit fonctionner à plein régime au moins 4 heures par an. Si les tests périodiques sont régulièrement réalisés à vide, ils ne doivent pas excéder 10 min.

Les tests à plein régime permettent de nettoyer les dépôts de carbone dans le moteur et le système d'échappement et de contrôler les performances du moteur. Afin d'éviter tout éventuel problème au cours d'un test, le régime doit être augmenté progressivement.

Si l'appareil est loué (et que le régime est un facteur inconnu), les machines doivent être testées à plein régime après chaque location ou tous les 6 mois, le premier échéance prévalant.



**Pour obtenir davantage d'informations, veuillez contacter le centre d'assistance Atlas Copco.**

Veuillez noter qu'en cas de panne due à un fonctionnement en sous-régime, la garantie ne couvre pas les réparations.

## DÉMARRAGE/EXTINCTION

### AVANT DE DÉMARRER

1. Avant le premier démarrage préparez la batterie si ce n'est pas déjà fait. Consultez la section **Recharger une batterie**.
  2. Compresseur de niveau, contrôlez le niveau d'huile dans le moteur. Ajoutez de l'huile, si nécessaire, jusqu'au repère supérieur de la jauge. Consultez le manuel d'utilisation du moteur pour connaître le type et le degré de viscosité de l'huile moteur.
  3. Contrôlez le niveau d'huile dans le compresseur. Consultez la section **Vérification du niveau d'huile du compresseur**.
-  **Avant de démonter le bouchon de remplissage d'huile (FP), assurez-vous de l'absence de pression en ouvrant la soupape de sortie d'air.**
4. Contrôlez que le réservoir à carburant contient suffisamment de carburant. Complétez, si nécessaire. Consultez le manuel d'utilisation du moteur pour savoir quel carburant utiliser.
  5. Lors de la première mise en service du compresseur et après que le réservoir à carburant ait été vidé ou qu'un filtre ait été remplacé, respectez la procédure de démarrage spécifique.
  6. Vidangez l'eau et les sédiments éventuels du filtre à carburant jusqu'à ce que du carburant propre sorte par le robinet de vidange.
  7. Videz le collecteur de poussière de chaque filtre à air (AF). Consultez la section **Nettoyer le collecteur de poussière**.

8. Si le/les filtre(s) à air est/sont bouché(s), une indication apparaît sur l'écran du contrôleur, voir la section **Codes Erreurs**. Si mentionné, remplacez les éléments filtrants.
9. Contrôlez le niveau de liquide de refroidissement dans le réservoir supérieur de système de refroidissement du moteur. Complétez, si nécessaire. Consultez le manuel d'utilisation du moteur pour connaître les caractéristiques du liquide de refroidissement.
10. Débranchez la/les conduite(s) d'air de la ou des soupapes de sortie d'air et ouvrez-les. Raccordez la chaîne de sécurité.



**N'exercez aucune force extérieure sur la (les) soupape(s) de sortie d'air, en tirant sur les tuyaux ou en raccordant les équipements directement sur la (les) vanne(s) par exemple.**

## ARRÊT D'URGENCE

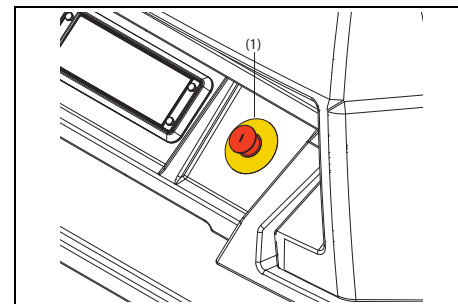

**Le bouton d'arrêt d'urgence ne doit être utilisé qu'en cas d'urgence et non en remplacement de la procédure d'extinction normale.**

Lorsque quelqu'un appuie sur le bouton d'arrêt d'urgence (1), l'alimentation de toutes les sorties est coupée par l'arrêt d'urgence lui-même (matériel) ainsi que par le logiciel.

Lorsque le bouton d'arrêt d'urgence (1) est enfoncé, l'opérateur peut déverrouiller l'arrêt d'urgence en tournant ledit bouton dans le sens inverse des aiguilles d'une montre.

## FONCTIONNEMENT DE BASE DE LA MACHINE



Le compresseur dispose de 4 modes de commande différents :





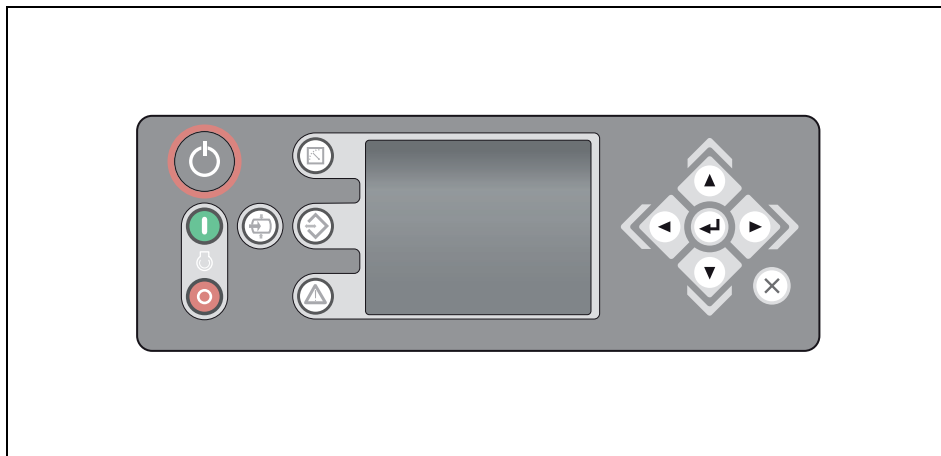

- Mode Fonctionnement local : de façon locale au niveau du panneau de commande,
- Mode Fonctionnement à distance : grâce aux entrées de commutation à distance qui se trouvent au bas du panneau de commande,
- Mode Fonctionnement automatique : grâce aux données du capteur de pression de l'installation du client,
- Mode Fonctionnement PC : grâce au logiciel exécuté sur un PC.

Cette section décrit comment utiliser la machine en mode Fonctionnement local au niveau du panneau de commande.

## PANNEAU DE COMMANDE









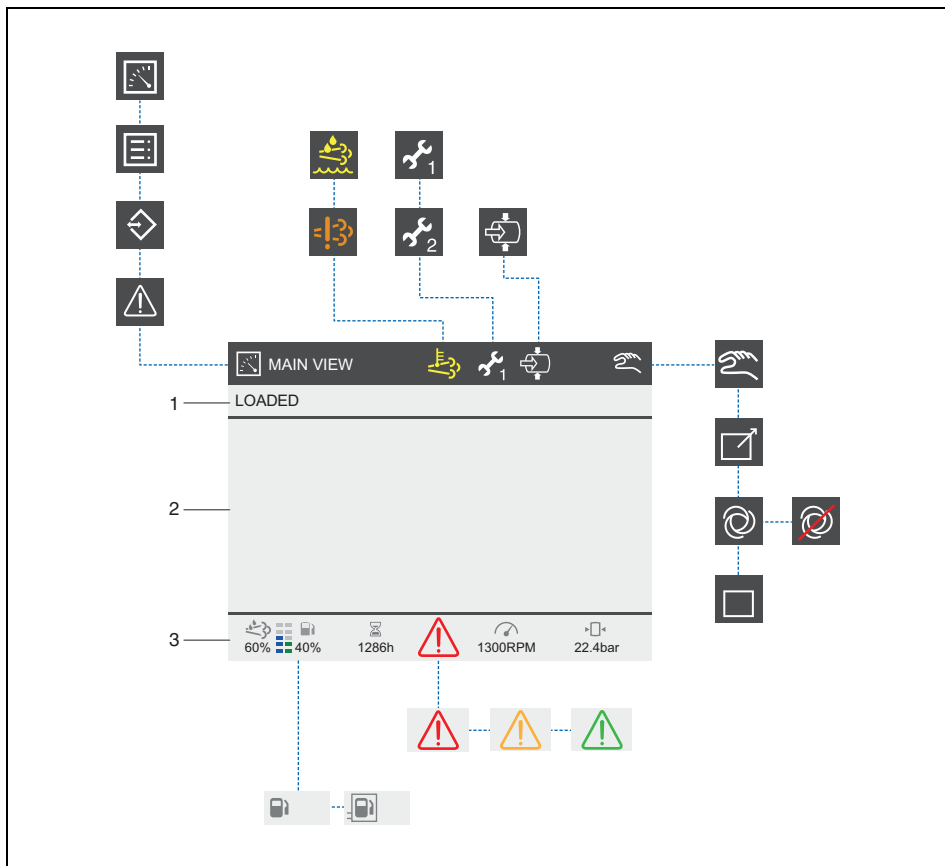







Référence	Nom
	Interrupteur Marche / Arrêt Pour allumer ou éteindre le panneau de commande
	Bouton Démarrage Appuyer sur ce bouton permet de démarrer le compresseur.
	Bouton Stop Appuyer sur ce bouton permet d'éteindre le compresseur de manière contrôlée.





Référence	Nom
	<p>Bouton Charge. Appuyer sur ce bouton permet :</p> <ul style="list-style-type: none"> <li>• d'initier la fonction Charge Auto ou de commander la charge du compresseur (en fonction de l'état en cours).</li> <li>• de commander au compresseur de passer en mode Non chargé (lorsqu'il est En charge).</li> </ul>
	<p>Bouton Écran Mesures Appuyer sur ce bouton vous permet de basculer entre l'écran Mesures et l'écran principal.</p>
	<p>Bouton Écran Paramètres Appuyer sur ce bouton vous permet de basculer entre l'écran Paramètres et l'écran principal.</p>
	<p>Bouton Écran Alarmes Appuyer sur ce bouton vous permet de basculer entre l'écran Alarmes et l'écran principal.</p>
	<p>Boutons de navigation Ces boutons permettent de naviguer dans le menu à l'écran.</p>
	<p>Bouton Entrée Confirme/enregistre la sélection/modification.</p>
	<p>Bouton Retour Pour revenir en arrière d'un niveau ou pour ignorer la modification.</p>

## VUE D'ENSEMBLE DES ICÔNES



Référence	Nom
1	État du compresseur
2	Indication de la pression dans la cuve ou texte d'information
3	Infos compresseur
	Indication Page principale
	Indication Écran Mesures
	Indication Écran Paramètres
	Indication Écran Alarme
	Fluide d'échappement diesel (AdBlue) Niveau bas.
	Système Émission Moteur Défaut.

Référence	Nom
	Révision Révision mineure nécessaire.
	Révision Révision majeure nécessaire.
	Charge Auto Cette icône apparaît si la fonction Charge Auto est activée ou suite à un réglage de paramètre ou à l'enfoncement du bouton Charge avant que la machine ne soit prête à être chargée.
	Alarme Alarme active et de coupure non acquittée.
	Alarme Alarme active et de non coupure non acquittée.
	Alarme Alarme active et acquittée.
	Réservoir à carburant Au niveau du réservoir à carburant interne.
	Réservoir à carburant Au niveau du réservoir à carburant externe mais le niveau du réservoir à carburant interne est affiché.

Référence	Nom
	Mode de fonctionnement Local
	Mode de fonctionnement Déporté
	Mode de fonctionnement Automatique
	Mode de fonctionnement Le mode Automatique est actif, mais les fonctions de Démarrage Auto et Coupure Auto sont inactives.
	Mode de fonctionnement Mode Bloc

## ÉCRANS POSSIBLES

### Écran principal

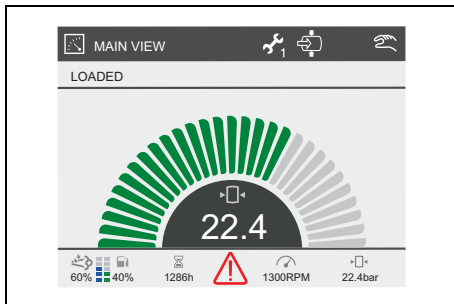

L'écran principal est l'écran par défaut. Sur l'écran principal, l'opérateur peut voir les principales informations sur le fonctionnement actuel du compresseur, comme :

- Séquence active
- Pression dans la cuve
- Régime moteur
- Niveau de carburant
- Heures de service
- Indication Alarme
- Mode de fonctionnement
- Indication Préréglage
- Indication Charge Auto
- Indication Révision

### Écran Mesures

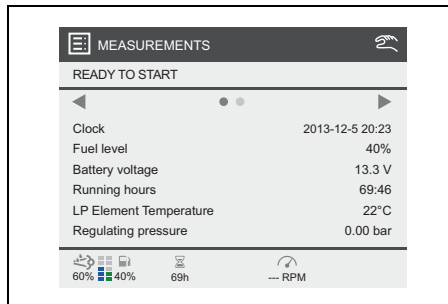

L'écran Mesures montre à l'opérateur jusqu'à 100 valeurs mesurées (en fonction du niveau d'habilitation)

Utilisez les boutons de navigation haut/bas pour faire défiler la liste complète des mesures.

Utilisez les boutons de navigation gauche/droite pour faire défiler les différentes pages.

La première page contient des données d'ordre général

- Horloge
- Niveau de carburant
- Tension de la batterie
- Heures de service
- Pression dans la cuve
- Pression de régulation
- Compteur d'arrêts d'urgence
- Heures en charge
- Heures sans charge
- Heures de travail
- Heures de travail chargé
- Consommation de carburant moyenne
- Jusqu'à la prochaine révision mineure en jours
- Jusqu'à la prochaine révision mineure en heures
- Jusqu'à la prochaine révision majeure en jours
- Jusqu'à la prochaine révision majeure en heures
- Version de l'application



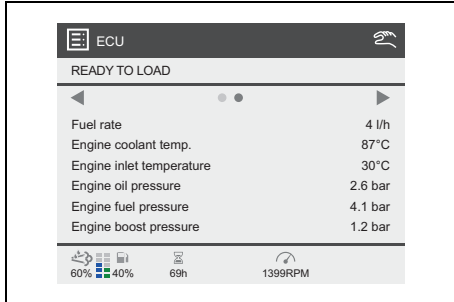

La deuxième page contient les données relatives au moteur.

- Niveau Réservoir Fluide d'échappement diesel (AdBlue)
- Débit de carburant
- Température du liquide de refroidissement
- Température du carburant du moteur
- Réservoir Température Fluide d'échappement diesel (AdBlue)
- Température de l'huile moteur
- Température admission moteur
- Pression de suralimentation moteur
- Charge moteur
- Régime moteur
- Point de réglage tr/min
- Température ambiante

## Écran Paramètres

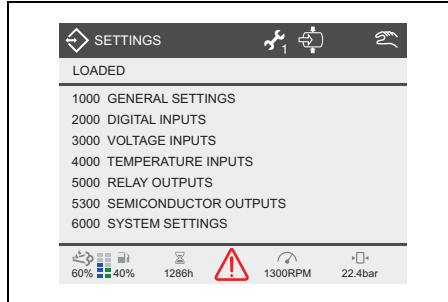

L'écran Paramètres permet à l'opérateur de visualiser et de modifier différents paramètres (selon le niveau d'habilitation).

Utilisez les boutons de navigation haut/bas pour faire défiler la liste complète des paramètres.

Utilisez le bouton Entrée pour accéder au sous-menu sélectionné.

Utilisez le bouton Retour pour quitter le (sous-)menu en cours.

## Écran Alarme

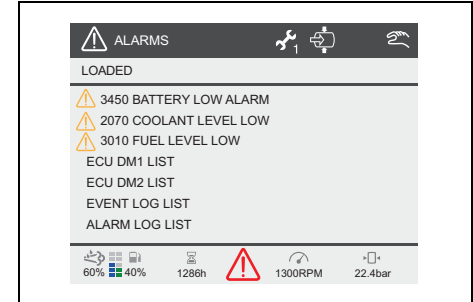

L'écran Alarme montre à l'opérateur les différentes alarmes, en cours et antérieures.

Utilisez les boutons de navigation haut/bas pour faire défiler la liste complète des alarmes.

Utilisez les boutons de navigation gauche/droite pour faire défiler les différentes pages d'alarmes :

- Alarmes générales
- Journal d'alarmes
- Liste DM1
- Journal des événements
- Liste DM2

## DÉMARRAGE

Allumez l'interrupteur de la batterie.

Allumez le dispositif de commande en appuyant sur le bouton d'alimentation.

Le tableau de bord procède alors à un autotest ; l'écran suivant apparaît et le contrôleur s'initialise :

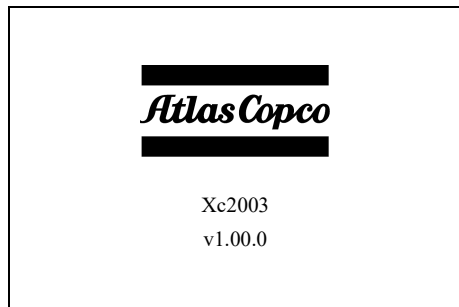

Pendant l'initialisation, tous les boutons/entrées/sorties/alarmes sont inactifs.

Cet écran est affiché pendant environ 2 secondes, l'écran bascule ensuite sur l'écran principal.

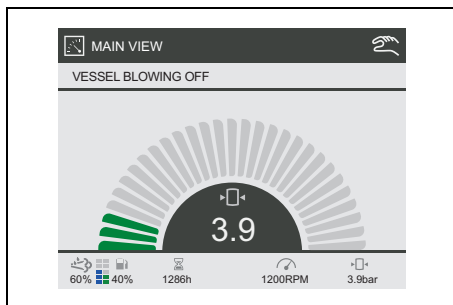

La pression réelle dans la cuve est affichée. L'appareil ne démarre pas si la pression mesurée dans la cuve est supérieure à 1,5 bar. La pression de la cuve doit être diminuée en ouvrant la soupape de décompression. Après l'allumage, la pression de la cuve est généralement suffisamment basse pour que la procédure de démarrage puisse se poursuivre.



**Si le bouton d'alimentation est mis en position Arrêt alors que la cuve est en décompression, la coupure n'a pas lieu tant que la pression de la cuve est supérieure à 1,5 bars.**



## L'affichage passe sur

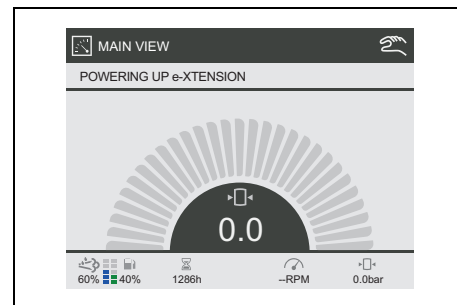

## Suivi de

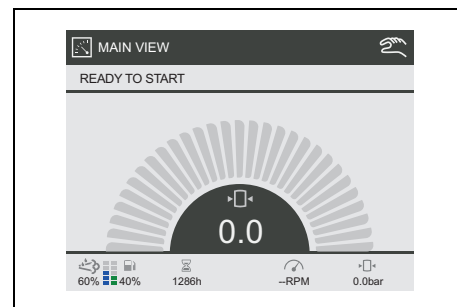

La machine est alors prête à démarrer et elle attend la commande de démarrage.

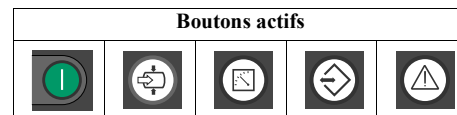

L'affichage passe sur

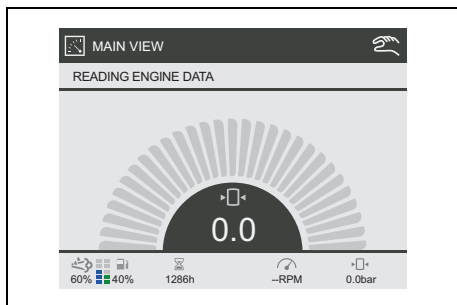

Le module électronique du moteur (ECU) s'allume.

Dès que la communication entre le contrôleur du compresseur et le contrôleur du moteur est établie, la machine commence son préchauffage conformément aux paramètres définis du contrôleur du moteur.

L'affichage passe sur

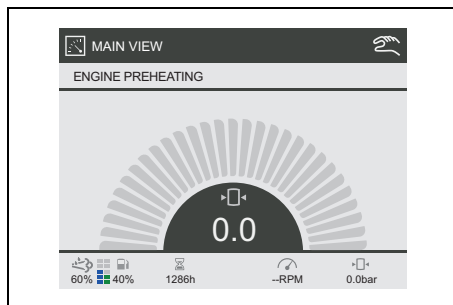

Le moteur est lancé, l'écran affiche

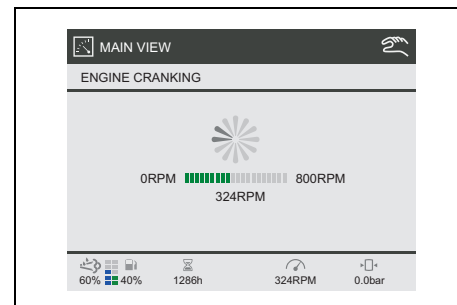

Le moteur est lancé jusqu'à atteindre 800 tr/min.

Si les 800 tr/min ne sont pas atteints en 30 secondes, la procédure de démarrage est annulée et le moteur se met en pause un certain temps. (La durée de la pause est fonction de la durée du lancement).

L'écran affiche alors

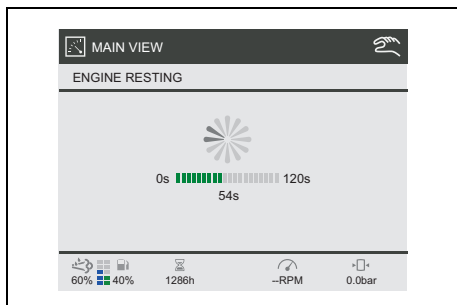

Après expiration du temps de pause du moteur, une nouvelle séquence de lancement démarre.

Le nombre de tentatives de démarrage maxi est 10.

Fermez la soupape de sortie d'air qui a été ouverte avant de démarrer, dès que le moteur a au moins atteint sa vitesse de ralenti.

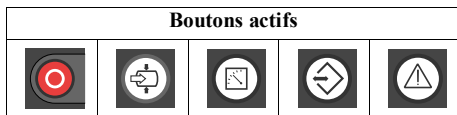

Le moteur commence à tourner au ralenti. L'écran affiche

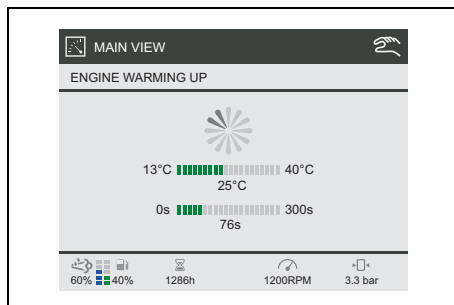

Le moteur tourne à plein régime, jusqu'à ce que la température du liquide de refroidissement atteigne 40°C pendant une durée minimum de 30 secondes et une durée maximum de 300 secondes.

Quand la température de chauffe est atteinte dans les 30 secondes, l'écran affiche

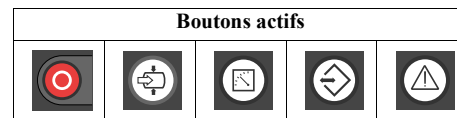
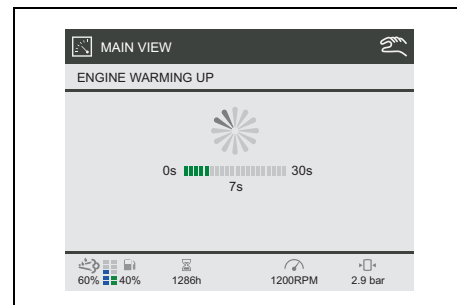

Après le réchauffage, la machine est prête à être chargée et elle attend la commande de charge. L'écran affiche

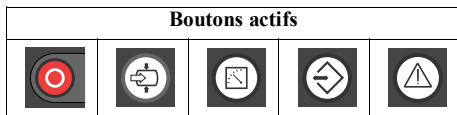
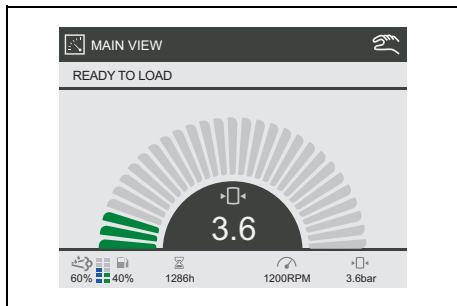

Appuyez sur le bouton Charge, l'écran affiche

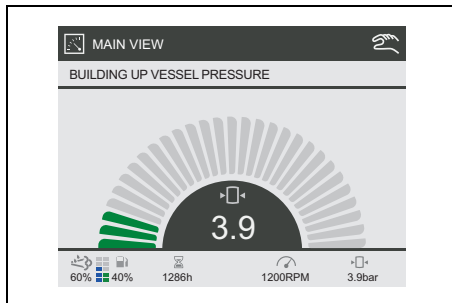

Lorsque le bouton Charge est enfoncé et que la pression mesurée dans la cuve est inférieure à 4,5 bars, le contrôleur exécute un programme spécifique pour atteindre les 4,5 bars nécessaires et pouvoir charger la machine.

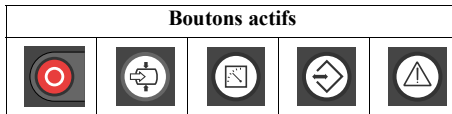

Le moteur fonctionne alors à plein régime, l'écran affiche

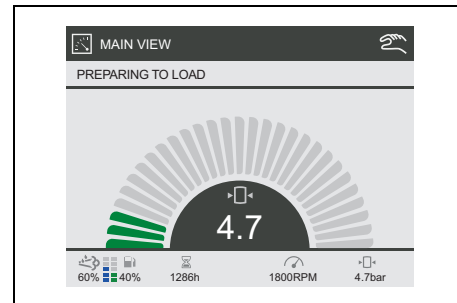

La soupape de charge est mise sous tension et la pression commence à s'accumuler.

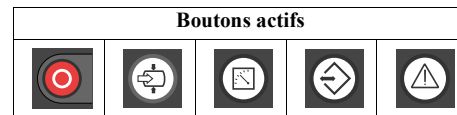

Pendant la charge, l'écran suivant est affiché (écran par défaut)

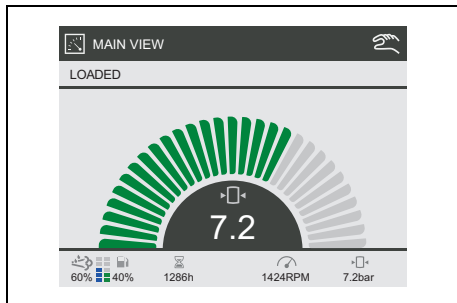

Le contrôleur régule le régime du moteur afin de respecter la pression effective requise avec la consommation en carburant la plus économique possible.

#### Boutons actifs



## RÉGLAGE PRESSION

Il y a deux moyens de modifier la pression réglée.

### 1. Choisir entre les valeurs prédéfinies

L'opérateur peut choisir entre deux pressions prédéfinies.

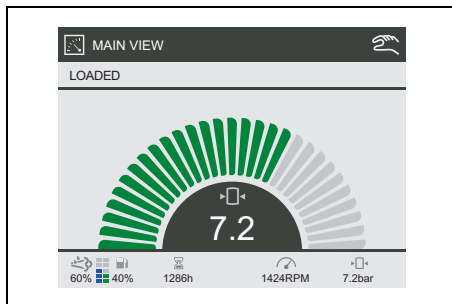

Le pré-réglage actuellement actif est indiqué en haut à droite de l'écran : 1 ou 2. Pour basculer sur l'autre pré-réglage, accédez à l'écran principal et appuyez sur le bouton Entrée pendant 2 secondes (le point de consigne de pression s'allume en vert).

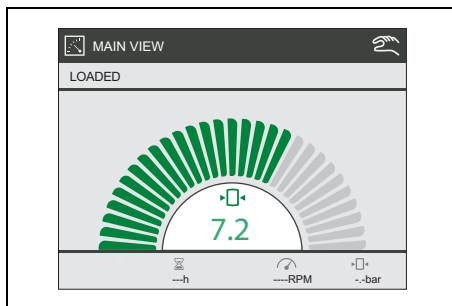

En appuyant sur la flèche droite ou gauche, il est demandé ce qui suit à l'opérateur :

"Appuyez sur Entrée pour accéder aux autres paramètres de pression X Y"

Une fois la touche Entrée enfoncée, le réglage devient actif.

En appuyant à nouveau sur Entrée, le contrôleur quitte le mode Modification.

La pression prédéfinie active (1 ou 2) est visible dans le coin supérieur droit de l'écran.

#### Boutons actifs



## 2. Modifier la pression d'un préréglage

L'opérateur peut ajuster le préréglage actuellement actif comme suit.

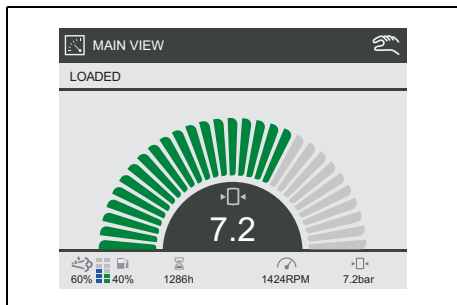

Dans l'écran principal, dès que l'opérateur appuie sur le bouton Entrée pendant 2 secondes la valeur de réglage de la pression s'allume en vert.

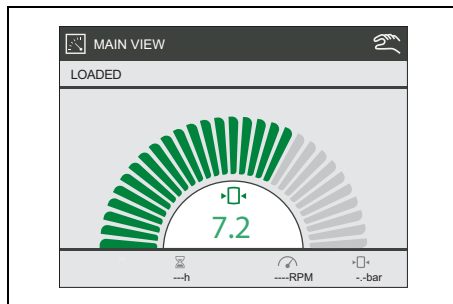

Le réglage de la pression peut être augmenté ou diminué par incréments de 0,1 bar en appuyant sur les flèches haut/bas.

Appuyer à nouveau sur le bouton Entrée permet de confirmer le réglage de la pression et de quitter le mode Modification.



## PENDANT LE FONCTIONNEMENT



Les portes doivent être fermées pendant le fonctionnement et ne peuvent être ouvertes que pour de courtes durées.



Veillez à ne pas toucher les pièces chaudes quand la porte est ouverte.

Procédez régulièrement aux contrôles suivants :

1. Contrôlez que toutes les valeurs des écrans Mesures sont normales.
2. Empêchez que le moteur arrive à cours de carburant. Si cela arrive quand même, remplissez le réservoir de carburant et amorcez le circuit de carburant pour accélérer le démarrage.



Lorsque le moteur tourne, les soupapes de sortie d'air (robinets à boisseau sphérique) doivent toujours être complètement ouvertes ou complètement fermées.

## MISE À L'ARRÊT

Une fois le bouton Arrêt enfoncé, l'écran affiche :

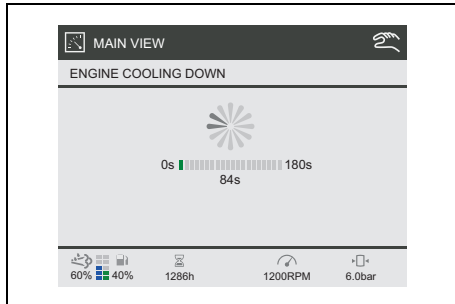

### Boutons actifs



Après refroidissement, le moteur s'arrête et l'écran affiche

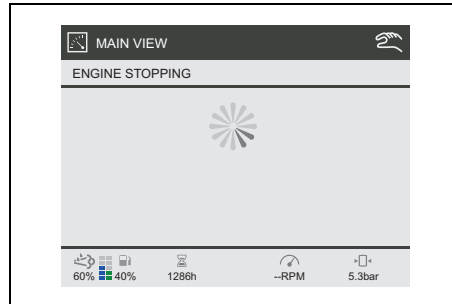

Le moteur se coupe et le contrôleur procède à une double vérification afin de s'assurer que le moteur est effectivement arrêté.

### Boutons actifs



## COUPURE

Lorsque la machine est mise à l'arrêt suite à une alarme critique ou à un arrêt d'urgence, l'écran affiche

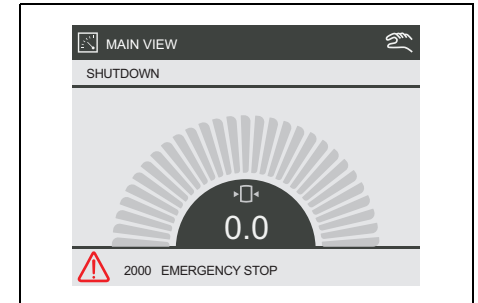

Le bouton ENTRÉE doit être enfoncé pour acquiescer l'alarme affichée et continuer.

### Boutons actifs





## EXTINCTION

Éteignez le boîtier de commande en appuyant sur le bouton d'alimentation.

Le compresseur est équipé d'un interrupteur de batterie.

L'interrupteur doit toujours être sur "Arrêt" lorsque le compresseur n'est pas utilisé.

Il est interdit d'utiliser cet interrupteur comme arrêt d'urgence ou pour arrêter le compresseur.

Le fait d'utiliser l'interrupteur de la batterie pour arrêter la machine peut endommager le contrôleur ou le contrôleur électronique du moteur.

Éteignez toujours d'abord le boîtier de commande et attendez que l'écran s'assombrisse avant de couper l'interrupteur de la batterie.

## PARAMÈTRES

Pour savoir quels boutons utiliser, consultez la section **Panneau de commande**.

### Acquitter une alarme

En cas d'alarme, avertissement de niveau de carburant bas par exemple :

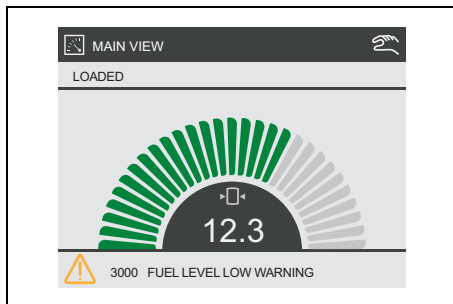

cette alarme peut alors être acquittée en appuyant sur la touche Entrée. Si le niveau de carburant est toujours bas, l'affichage change pour :

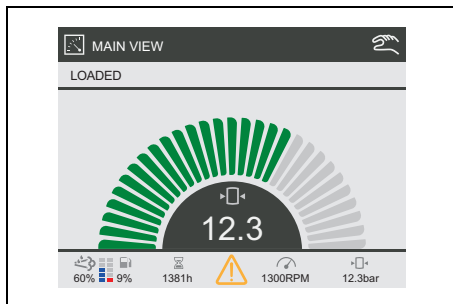

Dès que le niveau de carburant est à nouveau supérieur au niveau d'avertissement, l'icône de l'alarme disparaît automatiquement.

Tant qu'une icône d'alarme est présente au centre de la partie inférieure de l'écran, toutes les alarmes actives acquittées / non acquittées peuvent être consultées en appuyant sur le bouton Écran Alarme.

Appuyez à nouveau sur le bouton Vue Alarme pour revenir à l'écran principal.

### Réglage de l'heure

Appuyez sur le bouton Écran Paramètres

- Faites défiler jusqu'à 1000 PARAMÈTRES GÉNÉRAUX
- Appuyez sur Entrée
- Faites défiler jusqu'à 1290 DATE/HEURE
- Entrez dans le menu DATE/HEURE
- Faites défiler jusqu'au paramètre que vous souhaitez modifier
- Saisissez la valeur pour le paramètre.

Pour modifier "Mois HTR", faites défiler jusqu'au mois souhaité puis appuyez sur Entrée.

Pour modifier un autre paramètre HTR, le chiffre rouge reste modifiable.

Faites défiler vers le haut/bas et appuyez sur Entrée pour procéder au changement. Utilisez les flèches gauche/droite pour naviguer entre les chiffres modifiables.

Appuyez alors sur RETOUR jusqu'à être revenu sur l'écran principal (ou dans le menu que vous voulez).

## Définir la langue

Appuyez sur le bouton Écran Paramètres

- Faites défiler jusqu'à 1000 PARAMÈTRES GÉNÉRAUX
- Appuyez sur Entrée
- Faites défiler jusqu'à 1300 LANGUES
- Entrez dans le menu LANGUES
- Entrez dans PARAMÈTRES
- Faites défiler jusqu'à la langue souhaitée
- Appuyez sur Entrée.

Appuyez alors sur RETOUR jusqu'à être revenu sur l'écran principal (ou dans le menu que vous voulez).

## Définir les unités

Appuyez sur le bouton Écran Paramètres

- Faites défiler jusqu'à 1000 PARAMÈTRES GÉNÉRAUX
- Appuyez sur Entrée
- Faites défiler jusqu'à l'unité que vous souhaitez modifier :  
1340 UNITÉS DE TEMPÉRATURE  
1350 UNITÉS DE PRESSION  
1360 UNITÉS DU DÉBIT DE CARBURANT
- Entrez dans le menu voulu
- Entrez dans PARAMÈTRES
- Faites défiler jusqu'au paramètre souhaité
- Appuyez sur Entrée.

Appuyez alors sur RETOUR jusqu'à être revenu sur l'écran principal (ou dans le menu que vous voulez).

## Modifier les paramètres d'affichage

Appuyez sur le bouton Écran Paramètres

- Faites défiler jusqu'à 1000 PARAMÈTRES GÉNÉRAUX
- Appuyez sur ENTRÉE
- Faites défiler jusqu'à 1310 RÉTROÉCLAIRAGE ÉCRAN
- Entrez dans le menu RÉTROÉCLAIRAGE ÉCRAN
- Faites défiler jusqu'au paramètre que vous souhaitez modifier
- Appuyez sur Entrée.

Pour changer un paramètre, le chiffre rouge reste modifiable.

Faites défiler vers le haut/bas et appuyez sur Entrée pour procéder au changement. Utilisez les flèches gauche/droite pour naviguer entre les chiffres modifiables.

Appuyez alors sur RETOUR jusqu'à être revenu sur l'écran principal (ou dans le menu que vous voulez).

## Accéder aux Diagnostics

Appuyez sur le bouton Écran Paramètres

- Faites défiler jusqu'à 1000 PARAMÈTRES GÉNÉRAUX
- Appuyez sur Entrée
- Faites défiler jusqu'à 1150 DIAGNOSTICS
- Entrez dans le menu DIAGNOSTICS
- Accédez au paramètre ACTIVER
- Faites défiler jusqu'à ACTIF puis appuyez sur Entrée.

Le module de commande électronique (ECU) reçoit alors une alimentation après contact (allumage) et un diagnostic de l'ECU peut être effectué (lecture de la liste DM1, de la liste DM2, des valeurs de l'ECU, diagnostics moteur, ...).

Appuyez alors sur RETOUR jusqu'à être revenu sur l'écran principal (ou dans le menu que vous voulez).

Pour quitter DIAGNOSTICS, appuyez sur le bouton Arrêt.

## Régler la fonction Charge Auto

Appuyez sur le bouton Écran Paramètres

- Faites défiler jusqu'à 1000 PARAMÈTRES GÉNÉRAUX
- Appuyez sur Entrée
- Faites défiler jusqu'à 1160 CHARGE AUTO
- Entrez dans le menu FONCTION
- Faites défiler jusqu'au paramètre CHARGE AUTO
- Appuyez sur Entrée.

La fonction Charge Auto est désormais active et dès que l'appareil est prêt à démarrer, l'écran affiche l'icône Charge Auto.

Appuyez alors sur RETOUR jusqu'à être revenu sur l'écran principal (ou dans le menu que vous voulez).

## MODE ECO

Le mode ECO simplifie les "fonctions automatiques".

Les paramètres courants des fonctions automatiques sont regroupés dans le menu contextuel du mode ECO pour faciliter leur modification par l'utilisateur.

Un menu contextuel unique évite d'avoir à accéder au quatre menus différents du Menu Paramètres. Tous les réglages ne peuvent cependant pas être exécutés dans le menu contextuel. C'est la raison pour laquelle la structure complète du menu est toujours accessible en arrière-plan. Grâce au mode ECO, le client peut rapidement activer les fonctions Sans-Charge/Re-Charge automatique et Arrêt automatique qui aident à réduire la consommation en carburant. L'utilisateur final peut également modifier les minuteurs et les niveaux de pression auxquels les fonctions du mode ECO doivent réagir afin d'optimiser les paramètres en fonction de l'utilisation.

## Présentation générale

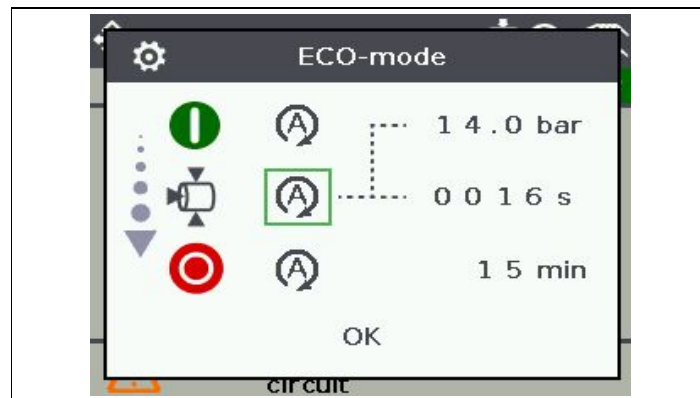

Toutes les fonctionnalités sont paramétrées en mode de fonctionnement manuel par défaut dans le menu contextuel du mode ECO (afin d'empêcher le démarrage et le chargement inattendus de la machine).



Le compresseur doit intégrer un capteur de pression de décharge pour que le mode ECO fonctionne.



Appuyez sur le bouton "Charge" pour faire apparaître le menu contextuel du mode ECO sur l'écran de commande (quand la machine n'est pas en marche uniquement). Si vous devez accéder aux paramètres alors que la machine est en marche, utilisez le menu Paramètres.

Lorsque le mode ECO est actif, une icône est affichée dans le coin supérieur droit de l'écran de commande, comme illustré ci-dessous :

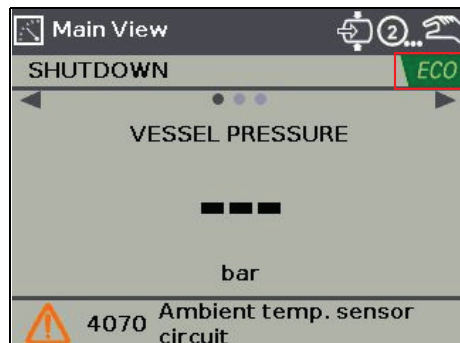

## DÉMARRAGE AUTO

La fonction Démarrage auto sert à démarrer automatiquement le compresseur, lorsque la pression mesurée par le capteur d'échappement de l'air, installé entre le MPV et la vanne d'échappement, chute sous une valeur définie.

### Pour configurer la fonction Démarrage auto

Appuyez sur le bouton "Charge" sur le contrôleur pour que le menu contextuel du mode ECO apparaisse sur l'écran du contrôleur :

- Accédez à l'icône "Start" dans le menu contextuel du mode ECO et réglez le paramètre sur "Automatique"
- Définissez la pression pour le Démarrage auto
  - Une fois la pression pour le Démarrage auto définie, si la pression chute sous cette pression définie, la machine démarre automatiquement.
- Cliquez sur "OK" pour confirmer.

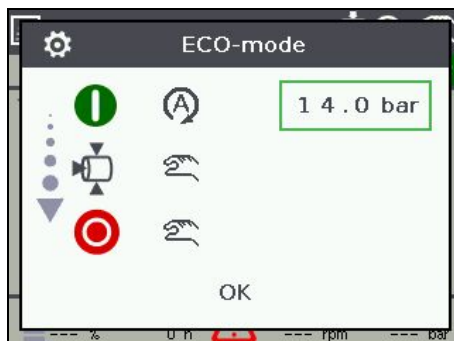

## Sans-Charge/Re-Charge AUTO

La fonction Sans-Charge Auto sert pour économiser le carburant lorsque l'application ne requiert pas d'air. Le compresseur passe en mode de fonctionnement SansCharge lorsqu'aucune demande n'est faite pendant une période prolongée.

Avec la fonction ReCharge Auto, le compresseur est à nouveau chargé, en cas de demande d'air.

### Pour configurer les fonctions SansCharge et Recharge auto

- Sélectionnez l'icône "Charge" dans le menu contextuel du mode ECO et réglez le paramètre sur "Automatique"
- Réglez le minuteur pour SansCharge auto
- Définissez la pression pour ReCharge auto
  - Une fois la pression pour ReCharge auto définie, si la pression chute sous cette pression définie, la machine est automatiquement rechargée.
- Cliquez sur "OK" pour confirmer.

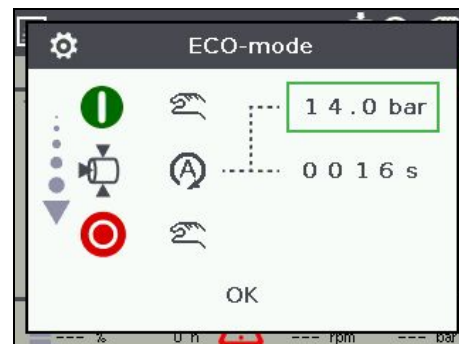

## ARRÊT AUTO

La fonction Arrêt auto sert à arrêter le compresseur si aucune demande en air n'est faite pendant une période prolongée. Cette fonction peut être combinée avec les fonctions Démarrage auto et Charge auto. Elle peut servir à économiser le carburant.

 La fonction Arrêt auto doit être combinée (c'est obligatoire) à la fonction Démarrage auto si vous avez besoin que la machine redémarrage après le premier arrêt (elle reste sinon à l'arrêt jusqu'à une intervention manuelle).

### Pour configurer la fonction Arrêt auto

- Sélectionnez l'icône "Arrêter" dans le menu contextuel du mode ECO et réglez le paramètre sur "Automatique"
- Réglez le minuteur pour Arrêt auto puis cliquez sur "OK" pour confirmer.



Après avoir réglé les paramètres utiles pour chaque mode, cliquez sur "OK" pour confirmer.

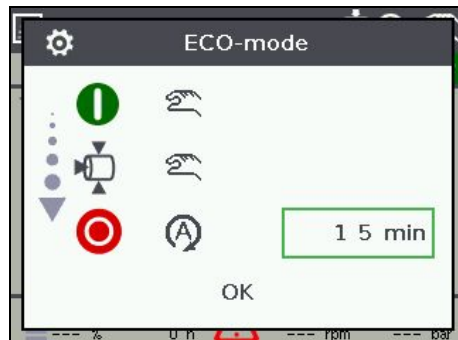

## CODES ERREURS

La liste ci-dessous est d'ordre général. Les messages présents ici ne s'appliquent pas nécessairement à votre machine.

Plusieurs paramètres sont surveillés en permanence.

Lorsque l'un de ces paramètres dépasse les limites spécifiées, le compresseur réagit en fonction de l'état actuel du boîtier de commande.

Code Alarme	Texte d'alarme	Classe de défaut
1550	ALARME RÉVISION MAJEURE	AVERTISSEMENT
2000	ARRÊT D'URGENCE	COUPURE
2010	NIVEAU DE LIQUIDE DE REFRROIDISSEMENT	COUPURE
2020	CONTRÔLE FILTRE À AIR	AVERTISSEMENT
3000	NIVEAU CARBURANT BAS 1	AVERTISSEMENT
3010	NIVEAU CARBURANT BAS 2	ARRÊT CONTRÔLÉ
3050	AVERTISSEMENT PRESSION ÉLEVÉE DE LA CUVE	AVERTISSEMENT
3060	COUPURE PRESSION ÉLEVÉE DE LA CUVE	COUPURE
3450	ALARME BATTERIE FAIBLE	INDICATION
3460	ALARME BATTERIE ÉLEVÉE	AVERTISSEMENT
4000	ALARME TEMP. ÉLÉMENT DE PRESSION BASSE	INDICATION
4050	TEMP. AMBIANTE ALARME 1	INDICATION
4060	TEMP. AMBIANTE ALARME 2	INDICATION
6190	SURVEILLANCE CHARGE	AVERTISSEMENT
7010	RÉGIME MOTEUR ALARME 1	COUPURE
7020	RÉGIME MOTEUR ALARME 2	COUPURE
7030	TEMP. LIQUIDE DE REFRROIDISSEMENT MOTEUR	AVERTISSEMENT
7040	PRESSIION HUILE MOTEUR	AVERTISSEMENT
7050	TEMP ADMISSION AIR MOTEUR	AVERTISSEMENT
7070	CHARGE MOTEUR ALARME	COUPURE
7080	TEMP. AMBIANTE ALARME	INDICATION
7150	NIVEAU DEF ALARME 1	AVERTISSEMENT
7160	NIVEAU DEF ALARME 2	ARRÊT CONTRÔLÉ

## GRUPE ÉLECTROGÈNE

### Panneau de prises - 6,5 kVA 110V

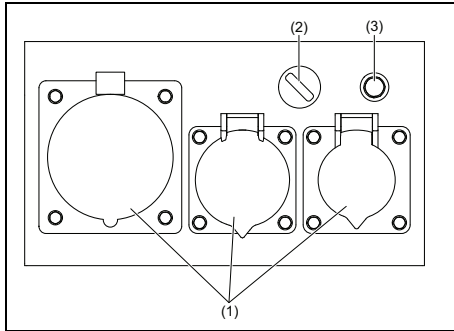

Référence	Nom
1	Prises
2	Fonction Commande de commutation manuelle/automatique
3	Borne câble de mise à la terre

### Tableau de prise - 6 kVA, 9 kVA et 12 kVA 230/400V

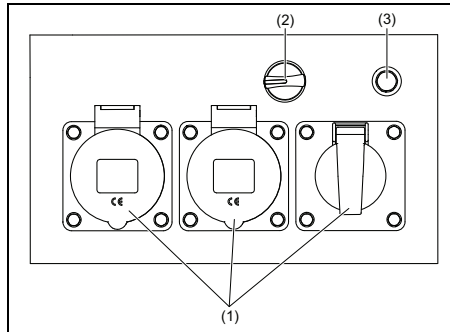

Référence	Nom
1	Prises
2	Fonction Commande de commutation manuelle/automatique
3	Borne câble de mise à la terre

Le générateur intégré est entraîné par une courroie trapézoïdale multiple. Le courant généré peut être capté par 3 prises (voir le chapitre **Caractéristiques techniques**). La génératrice est également équipée d'un système de commande automatique/manuel qui permet d'économiser le carburant lorsque le courant électrique n'est pas utilisé. Le compresseur et le générateur peuvent être utilisés en simultanément.

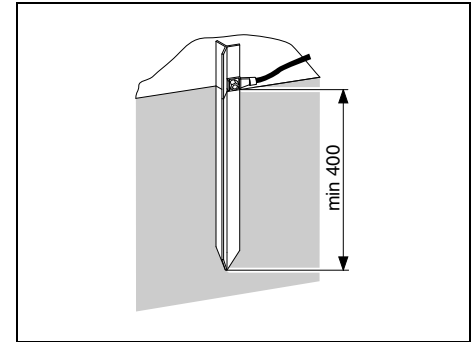

Avant d'allumer le groupe électrogène, mettez toujours en place la tige de mise à la terre si la machine est équipée d'un relai de fuite à la terre.

Contrôlez le raccordement du câble entre la broche de mise à la terre et la borne de terre de la machine.



Évitez les charges inductives importantes (soudage par exemple). Les charges inductives importantes peuvent endommager le générateur.

## Fonctionnement du groupe électrogène

Démarrez la machine conformément à la procédure normale. Laissez le moteur chauffer jusqu'à ce qu'il ait atteint sa température de service. Tournez l'interrupteur du groupe électrogène (2) jusqu'à la position "1". Le système de commande normal est éteint et la vitesse du moteur augmente pour atteindre son maximum. Le voyant vert sur l'interrupteur est allumé pour indiquer que les prises sont sous tension.

À l'aide de l'interrupteur (2) vous pouvez passer le système en mode de commande automatique. Dès que le groupe électrogène est allumé, le système de commande automatique contrôle la charge électrique en permanence afin régler le régime du moteur du ralenti jusqu'à son régime nominal quand cela est nécessaire uniquement. Cela permet d'économiser du carburant et de réduire les émissions. Lorsqu'un équipement asservi est débranché, le moteur continue à tourner pendant 60 s avant de revenir au ralenti.

Avec ce contrôle permanent du courant, un équipement asservi qui vient juste d'être mis en marche est momentanément déconnecté du groupe électrogène pour y être reconnecté dès que le moteur atteint son régime nominal. Ce système de sécurité permet d'éviter les charges à un régime trop faible.

Placez l'interrupteur du groupe électrogène sur la position "0" pour couper l'alimentation des prises. Le voyant s'éteint.

## Défauts

En cas de surcharge ou de défaut de terre, les disjoncteurs ou le relais de défaut de terre se déclenchent et l'alimentation des prises est coupée.

Si cela se produit, débranchez d'abord tous les équipements des prises et réarmez manuellement les disjoncteurs / le relai de défaut de terre dans le boîtier électrique.

Ne réutilisez pas les équipements précédemment branchés sans avoir d'abord trouvé et corrigé l'origine du défaut.



# Maintenance



Toute modification non autorisée peut entraîner des risques de blessures ou de dommages à la machine.



Tenez toujours la machine en bon ordre afin de prévenir tout risque d'incendie.



Veillez à strictement respecter les intervalles mentionnés dans le programme de maintenance. Si vous ne respectez pas ce programme, il existe un risque que l'huile brûle et que la machine prenne feu.



Le manque de maintenance peut entraîner l'annulation de la garantie.

L'opérateur n'est habilité qu'à procéder à la maintenance journalière. Toutes les autres opérations de maintenance ou de réparation doivent être exécutées par du personnel agréé.

## PROGRAMME DE MAINTENANCE PRÉVENTIVE

Le programme contient un résumé des instructions de maintenance. Veillez à lire la section correspondante avant d'entreprendre la maintenance.

Pendant la révision, remplacez tous les joints, joints plats, joints toriques, rondelles, etc.

Pour la maintenance du moteur, consultez le manuel de fonctionnement du moteur.

Le programme de maintenance est conçu comme un guide pour les machines fonctionnant comme compresseurs dans des environnements normalement poussiéreux. Le programme de maintenance peut être adapté en fonction de l'environnement d'utilisation et de la qualité de la maintenance.

## RESPONSABILITÉ

Le fabricant décline toute responsabilité en cas de dommage découlant de l'utilisation de pièces n'étant pas d'origine ou de modifications, ajouts ou transformations effectués sans le consentement écrit du fabricant.

## UTILISATION DES PACKS DE RÉVISION

Les packs de révision contiennent toutes les pièces nécessaires à la maintenance normale du compresseur et du moteur.

Les packs de révision minimisent les durées d'immobilisation tout en réduisant votre budget maintenance.

Vous pouvez commander les packs de révision auprès de votre revendeur Atlas Copco local.

## CODE QR

Scannez le code QR pour accéder à la nomenclature de Atlas Copco (ASL).



XAS 48-7 G S5



XAS 68-7 G S5



XAS 88-7 G S5

## **FLEETLINK**

Le compresseur est équipé de l'option FleetLink, système intelligent servant à surveiller la flotte. C'est Atlas Copco qui a développé la partie matérielle et logicielle de cette option pour vous fournir un aperçu des performances du compresseur.

Respectez les étapes suivantes :

1. Accédez au site Internet  
<http://fleetlink.atlascopco.com/>.
2. Saisissez le nom d'utilisateur et le mot de passe que vous avez reçus par courrier électronique.
3. Si vous êtes un nouvel utilisateur ou que vous avez oublié votre mot de passe, contactez l'administrateur du service client FleetLink ou l'équipe de gestion des produits pour créer votre compte.

## PROGRAMME DE MAINTENANCE DU COMPRESSEUR

<i>Afin de définir les intervalles de maintenance, utilisez le nombre d'heures de service ou une durée calendaire, la première échéance des deux ayant priorité.</i>						
<b>Programme de maintenance (heures de service)</b>	<b>Tous les jours</b>	<b>50 heures après la première mise en service</b>	<b>Toutes les 500 h</b>	<b>Toutes les 1000 h</b>	<b>Tous les ans</b>	<b>2 Annuellement</b>
<i>Pour les sous-ensembles les plus importants, Atlas Copco a développé des kits de maintenance qui contiennent toutes les pièces d'usure. Ces kits de révision vous permettent de disposer de pièces d'origine, d'économiser sur les coûts administratifs. Ils sont proposés à un tarif réduit par rapport au prix des composants individuels. Consultez la nomenclature pour avoir plus d'informations sur le contenu des kits/packs de révision et leurs numéros d'articles.</i>						
Remplacez l'huile moteur <sup>(2)</sup>		X	X		X	
Remplacez le filtre à huile du moteur <sup>(2)</sup>		X	X		X	
Contrôlez l'absence de fuite sur le moteur, le compresseur, les systèmes pneumatique, hydraulique et le circuit de carburant		X	X		X	
Contrôlez le serrage des boulons des raccords critiques		X	X		X	
Tuyaux et colliers - Inspectez/Remplacez		X	X		X	
Inspectez/Réglez la courroie du ventilateur			X		X	
Contrôlez la soupape sur le circuit de retour du carburant (pour les systèmes à injection mécanique)			X		X	
Nettoyez le refroidisseur en sortie (en option) <sup>(1)</sup>			X		X	
Vidangez/nettoyez le réservoir à carburant de l'eau et des sédiments <sup>(1)</sup>			X		X	
Remplacez les (pré)filtres à carburant <sup>(5)</sup>			X		X	
Nettoyez le/les radiateurs d'huile <sup>(1)</sup>			X		X	
Inspection par un technicien Atlas Copco			X		X	
Contrôlez les coussinets anti-vibrations du moteur et du compresseur			X		X	
Contrôlez le bon fonctionnement de la soupape d'étranglement			X		X	
Contrôlez l'absence d'usure sur les câbles du circuit électrique			X		X	
Contrôlez la vitesse du moteur (mini et maxi)			X		X	
Nettoyez les réducteurs de débit du circuit de récupération d'huile			X		X	
Graissez les charnières			X		X	
Contrôlez/testez les bougies - résistance à grille			X		X	

<b>Programme de maintenance (heures de service)</b>	<b>Tous les jours</b>	<b>50 heures après la première mise en service</b>	<b>Toutes les 500 h</b>	<b>Toutes les 1000 h</b>	<b>Tous les ans</b>	<b>2 Annuellement</b>
Remplacez la vanne de purge du déchargeur			x		x	
Contrôlez les flexibles en caoutchouc <sup>(9)</sup>			x		x	
Analysez le liquide de refroidissement <sup>(3) (7)</sup>			x		x	
Remplacez la courroie du ventilateur			x			
Réglez les soupapes d'admission et de sortie du moteur <sup>(2)</sup>				x		
Remplacez le séparateur d'huile				x		x
Contrôlez/remplacez la cartouche de sécurité				x		x
Remplacez le/les filtre(s) à huile du compresseur <sup>(4)</sup>				x		x
Remplacez l'huile du compresseur <sup>(1) (6)</sup>				x		x
Remplacez le filtre à air <sup>(1)</sup>				x		x
Mesurez la résistance de l'isolement de l'alternateur (sur la génératrice en option)					x	
Contrôlez le niveau d'électrolyte et les bornes de la batterie					x	
Testez la soupape de sûreté <sup>(8)</sup>					x	
Contrôlez l'arrêt d'urgence					x	
Remplacement de la courroie de l'alternateur				x		x
Vidangez l'eau et éliminez les condensats du châssis antifuite	x					
Videz les soupapes Vacuator du filtre à air	x					
Contrôlez le niveau d'huile moteur (faites l'appoint si nécessaire)	x					
Contrôlez le niveau de liquide de refroidissement	x					
Contrôlez/complétez le niveau de carburant après chaque journée de travail	x					
Contrôlez l'absence de bruit inhabituel	x					
Contrôlez le panneau de commande	x					
Contrôlez la pression maximum des outils et des tuyaux par rapport à la pression de la cuve	x					

## Remarques



1. Plus fréquemment en cas d'utilisation dans un environnement poussiéreux.
2. Consultez le manuel de fonctionnement du moteur.
3. Tous les ans, uniquement en cas d'utilisation de PARCOOL EG. Remplacez le liquide de refroidissement tous les 5 ans.
4. Utilisez des filtres à huile Atlas Copco avec un robinet de dérivation tels que spécifiés dans la nomenclature.
5. Des filtres usés ou encrassés entraînent un dysfonctionnement de l'alimentation en carburant et une diminution des performances du moteur.
6. Consultez la section **Huile**.
7. Les numéros d'articles suivants peuvent être commandés auprès de Atlas Copco pour contrôler les inhibiteurs et les points de congélation :
  - 2913 0028 00 : Réflectomètre
  - 2913 0029 00 : Testeur de pH
8. Consultez la section **Soupape de sécurité**.
9. Remplacez tous les flexibles en caoutchouc tous les 6 ans, conformément à la norme DIN 20066.
10. Pour connaître les autres exigences spécifiques liées au moteur et à l'alternateur, consultez les manuels correspondants.



**Gardez les boulons de cartérisation, l'anneau de levage, la barre d'attelage et l'axe parfaitement serrés.**

**Consultez la section Caractéristiques techniques pour connaître les valeurs de couple.**

## PROGRAMME DE MAINTENANCE CHÂSSIS

Programme de maintenance (km)	Tous les jours	50 km après la première mise en service	Tous les 2000 km	Tous les ans
Contrôlez la pression des pneus		x		x
Contrôlez l'absence d'usure des pneus			x	x
Contrôlez le serrage des écrous de roue		x	x	x
Contrôlez la tête de remorquage			x	x
Contrôlez le dispositif de réglage en hauteur			x	x
Graissez la tête de remorquage, les roulements de la barre de remorquage au niveau du boîtier des freins à inertie		x		x
Contrôlez et réglez le système de freinage (le cas échéant)		x		x
Huilez et graissez le levier de frein et les pièces mobiles comme les boulons et les articulations		x		x
Graissez les points coulissants des pièces du système de réglage en hauteur			x	x
Contrôlez l'absence de dommage sur le câble de sécurité			x	x
Contrôlez l'absence de dommage sur le câble Bowden du dispositif de raccordement du système de réglage en hauteur			x	x
Remplacez la graisse des roulements des moyeux de roues				x
Contrôlez la barre d'attelage, le levier du frein à main, l'actionneur à ressort, le levier de marche arrière, la direction ainsi que la liberté de mouvement de toutes les pièces mobiles	x			
Contrôlez l'absence de dommage sur la tête d'attelage	x			
Contrôlez la hauteur du système de réglage	x			
Contrôlez la pression des pneus	x			
Contrôlez l'absence de dommage sur le câble de sécurité	x			



**Pour savoir quels fluides utiliser et leur numéro d'article, consultez le manuel des pièces détachées.**



**Resserrez les points de raccordement du châssis avant et après chaque utilisation pendant les 200 premiers kilomètres.**

## RÉGLAGE DU SYSTÈME DE RÉGULATION PNEUMATIQUE CONTINU



Le fait de modifier le point de consigne au-dessus de la pression de service nominale peut affecter le bon fonctionnement de la machine et provoquer une panne. La soupape d'étranglement est scellée après un test final en usine. Il n'y a que le centre d'assistance Atlas Copco ou un distributeur agréé qui puisse intervenir sur la soupape d'étranglement.

Toute utilisation ou fonctionnement incorrect de la machine, dont la modification de la pression de service au-dessus de la pression nominale, annule la garantie.

La pression de service est définie par la tension du ressort à l'intérieur de la soupape d'étranglement (RV). Cette tension peut être augmentée pour augmenter la pression et diminuer en tournant respectivement la molette de réglage dans le sens des aiguilles d'une montre ou dans le sens inverse des aiguilles d'une montre.

Pour régler la pression de service normale, procédez comme suit :



**Veillez à ne pas toucher les pièces chaudes quand le capot est ouvert.**

1. Démarrez le moteur et laissez-le monter en température.
2. Alors que les vannes de sorties (AOV) sont fermées, sortez le bouton, réglez la soupape

d'étranglement (RV) jusqu'à ce que la pression de X bars soit atteinte (voir le tableau).

3. Contrôlez la vitesse minimum du moteur. Réglez la vis de butée de la vitesse minimum si nécessaire.
4. Ouvrez une vanne de sortie (AOV) suffisamment pour laisser le moteur tourner à sa pleine vitesse. La pression de service doit être e Y bars (voir le tableau) ; Réglez si nécessaire à l'aide de la soupape d'étranglement (RV).
5. Contrôlez la vitesse maximum du moteur. Réglez la vitesse maximum à l'aide de l'écrou de réglage excentrique en haut du régulateur de vitesse (SR).
6. Fermez les vannes de sortie (AOV), contrôlez que la pression se trouve entre Z1 et Z2 bars (voir le tableau). Verrouillez la soupape d'étranglement (RV) en enfonçant le bouton

		X (pression au niveau de l'évacuation)	Y (pression en charge)	Z1 - Z2
Réglages d'usine pour les machines à 7 bars*	bars	7,7	6,5	7,5 - 7,9
	psi	111,7	94,3	108,8 - 114,6
Réglages pour une pression de service de 7 bars	bars	8,3	7	8,1 - 8,5
	psi	120,4	101,5	117,5 - 123,3



\* La machine peut fonctionner à 6,5 bars avec trois outils en simultanément à une température de 45°C, ce qui n'est pas possible à 7 bars. C'est la raison pour laquelle le réglage en usine de la machine est de 6,5 bars.

Une pression de sortie de 6,5 bars est suffisante pour atteindre une pression de service 6 bars au point d'utilisation.

## HUILE



Il est fortement recommandé d'utiliser des huiles de lubrification de marque Atlas Copco à la fois pour le compresseur et le moteur. Si vous souhaitez utiliser une autre marque d'huile, consultez Atlas Copco.



Ne mélangez jamais de l'huile synthétique et de l'huile minérale.

## CONTRÔLER LE NIVEAU D'HUILE



Ne mélangez jamais des huiles de marques ou de types différents.

N'utilisez que des huiles non toxiques là où il existe un risque d'inhaler l'air refoulé.

Laissez le moteur refroidir pendant environ 10 minutes. Compresseur de niveau, contrôlez le niveau d'huile dans le moteur. Ajoutez de l'huile, si nécessaire, jusqu'au repère supérieur de la jauge.

## CONTRÔLE DU NIVEAU D'HUILE MOTEUR

Vérifiez le niveau d'huile moteur conformément aux instructions du manuel d'utilisation du moteur et complétez en huile si nécessaire.

## HUILE MOTEUR

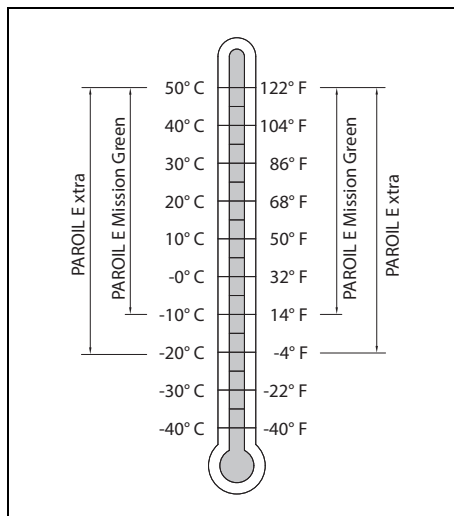

Choisissez votre huile moteur en fonction des températures ambiantes dans la zone réelle d'utilisation.

Reportez-vous à la nomenclature pour obtenir les numéros d'articles.

## HUILE COMPRESSEUR

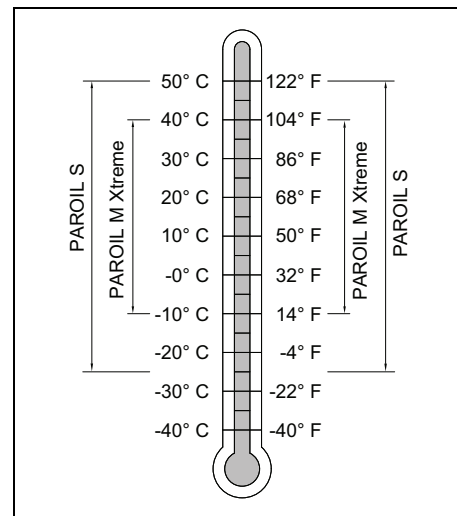

Choisissez votre huile pour compresseur en fonction des températures ambiantes dans la zone réelle d'utilisation.

Reportez-vous à la nomenclature pour obtenir les numéros d'articles.



## VÉRIFICATION DU NIVEAU D'HUILE DU COMPRESSEUR

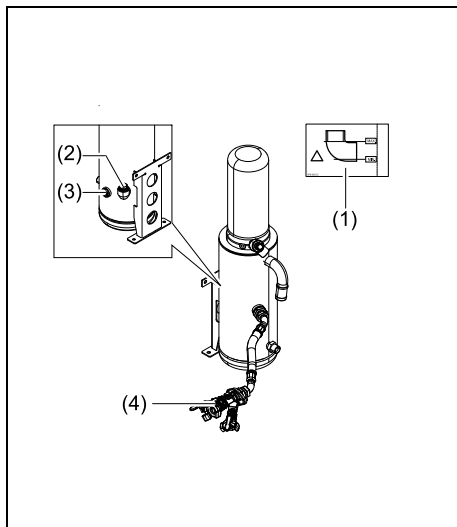

## CONTRÔLE JOURNALIER

Contrôlez le niveau d'huile du compresseur de façon quotidienne après utilisation.



**Le niveau d'huile du compresseur doit être contrôlé à l'horizontale, après utilisation, quand il est encore suffisamment chaud pour que la soupape thermostatique soit ouverte.**

1. Arrêtez le compresseur, soupape de sortie d'air fermée et laissez-le au repos pendant un court moment, le temps que la pression à l'intérieure de la cuve soit libérée et que l'huile soit stabilisée.
2. Contrôlez le niveau d'huile en ouvrant le bouchon de remplissage d'huile (2). Le niveau d'huile doit toujours être au-dessus de la pliure du coude. Si le niveau d'huile se trouve en dessous de la pliure du coude, faites l'appoint d'huile.



**Avant de retirer le bouchon de remplissage d'huile, contrôlez l'absence de pression en ouvrant la soupape de sortie d'air (4) et en vérifiant la pression de la cuve sur le contrôleur ou le manomètre.**

3. Réinstallez et revissez le bouchon de remplissage (2).

## CONTRÔLE APRÈS UNE LONGUE PÉRIODE D'INACTIVITÉ DU COMPRESSEUR

1. Contrôlez le niveau d'huile en ouvrant le bouchon de remplissage d'huile (2). Le niveau d'huile doit toujours être au-dessus de la pliure du coude.
2. Si le niveau d'huile est trop bas, retirez le bouchon de remplissage d'huile (2) et vérifiez s'il reste de l'huile dans la cuve.
  - Absence d'huile dans la cuve : Remplissez le compresseur d'huile jusqu'à ce que le niveau d'huile soit au plus haut comme indiqué sur l'étiquette et suivez les étapes telles que décrites plus haut dans **Contrôle journalier**.
  - Présence d'huile dans la cuve : Démarrez la machine pour la préchauffer et laissez la soupape thermostatique s'ouvrir. Arrêtez le compresseur, soupape de sortie (4) fermée, puis suivez les étapes décrites ci-dessus dans **Contrôle journalier**.



**Si les températures sont inférieures à 0°C, le compresseur doit être chargé pour garantir que son thermostat s'ouvre.**

## REEMPLACER L'HUILE DU COMPRESSEUR ET LE FILTRE À HUILE

La qualité et la température de l'huile déterminent les intervalles de vidange.

L'intervalle prescrit est basé sur des conditions d'utilisation normales et sur une température d'huile jusqu'à 100°C (212°F) (voir la section **Programme de maintenance préventive**).



**L'intervalle prescrit pour le remplacement de l'huile du compresseur ne doit en aucun cas être dépassé. Si l'intervalle pour le remplacement de l'huile est dépassé, cela peut endommager le compresseur.**

**Si la durée de vie de l'huile du compresseur a été dépassée, consultez le centre clientèle de Atlas Copco pour obtenir des instructions pour le nettoyage et le rinçage.**

Si la machine est utilisée à des températures ambiantes élevées, dans des environnements très poussiéreux ou très humides, il est recommandé de vidanger l'huile plus fréquemment.



**Dans ce cas, contactez Atlas Copco.**

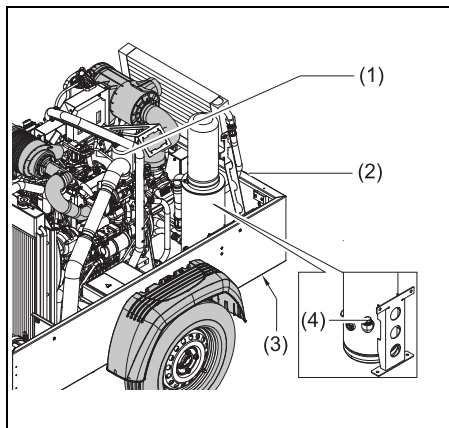

1. Faites tourner le compresseur jusqu'à ce qu'il soit chaud. Fermez les vannes de sortie (2) et arrêtez le compresseur. Attendez que la pression soit libérée par la vanne de purge automatique. Dévissez le bouchon de remplissage d'huile (4) d'un seul tour. Cela découvre l'évent qui permet de libérer la pression dans le circuit.
2. Vidangez l'huile du compresseur en retirant le bouchon de vidange (3). Les bouchons de purge se trouvent sur le réservoir d'air et l'élément compresseur. Récupérez l'huile dans un bac de récupération. Dévissez le bouchon de remplissage pour accélérer l'écoulement. Après la vidange, remplacez et serrez les bouchons de vidange.
3. Retirez le filtre à huile (1) à l'aide d'un outil spécial par exemple. Récupérez l'huile dans un bac de récupération.

4. Nettoyez le siège du filtre sur le collecteur en prenant soin de pas faire tomber de saletés dans le circuit. Lubrifiez le joint de l'élément filtrant neuf. Vissez-le en place jusqu'à ce que le joint touche son siège puis serrez d'un demi-tour seulement.
5. Remplissez le réservoir à air jusqu'à ce que le niveau d'huile atteigne le filetage. Assurez-vous qu'aucune saleté ne chute dans le circuit. Réinstallez et revissez le bouchon de remplissage (4).
6. Faites tourner la machine à vide pendant quelques minutes pour laisser circuler l'huile et évacuer l'air emprisonné dans le circuit hydraulique.
7. Arrêtez le compresseur. Laissez l'huile se stabiliser pendant quelques minutes. Vérifiez que la pression soit libérée en ouvrant une vanne de sortie d'air (2). Dévissez le bouchon de remplissage (4) et ajoutez de l'huile jusqu'à ce que le niveau d'huile atteigne le filetage. Réinstallez et revissez le bouchon de remplissage.



**N'ajoutez jamais plus d'huile. Un sur-remplissage provoquerait une surconsommation en huile.**

## PROCÉDURE DE RINÇAGE DU COMPRESSEUR



Le non-respect des intervalles de vidange de l'huile du compresseur conformément au programme de maintenance peut engendrer de graves problèmes, dont un risque d'incendie. Le fabricant décline toute responsabilité en cas de dommage découlant du non-respect du programme de maintenance ou de l'utilisation de pièces qui ne soient pas d'origine.

Afin d'éviter les problèmes lors du passage à un autre type d'huile, la procédure spéciale de rinçage du compresseur doit être respectée. La procédure n'est valable que si la durée de vie de l'huile à vidanger n'a pas été dépassée. Pour obtenir plus de précisions, contactez le département Service de Atlas Copco.

Le meilleur moyen de reconnaître de l'huile usagée est d'utiliser le programme d'analyse d'échantillon d'huile. Les éléments qui indiquent une huile usagée sont une forte odeur ou une contamination comme des boues ou du vernis à l'intérieur du réservoir d'huile et sur la vanne d'arrêt de l'huile ou la couleur brunâtre de l'huile.

Si vous apercevez que l'huile est usagée, en remplaçant le séparateur d'huile par exemple, contactez le département Service de Atlas Copco pour que votre compresseur soit nettoyé et purgé.

1. Vidangez d'abord parfaitement le circuit alors que l'huile est encore chaude, en laissant le moins possible d'huile à l'intérieur, et notamment dans les zones mortes et si possible, expulsez l'huile restante en pressurant le circuit hydraulique. Consultez le manuel pour obtenir un descriptif détaillé.
2. Retirez le/les filtre(s) à huile du compresseur.

3. Retirez le séparateur d'huile.



Les instructions pour remplacer le séparateur d'huile sont disponibles auprès du département Service de Atlas Copco.

4. Contrôlez l'intérieur du réservoir d'huile (voir les images). Si vous découvrez des dépôts, arrêtez tout et contactez le département Service de Atlas Copco.
5. Vissez un nouveau séparateur d'huile et un nouveau filtre à huile.
6. Remplissez le réservoir d'huile avec la quantité d'huile minimum, faites tourner le compresseur à faible puissance pendant 30 minutes.
7. Vidangez parfaitement le circuit alors que l'huile est encore chaude, en laissant le moins possible d'huile à l'intérieur, et notamment dans les zones mortes et si possible, expulsez l'huile restante en pressurant le circuit hydraulique.
8. Remplissez le circuit du reste de l'huile manquante.
9. Faites tourner le compresseur à faible puissance pendant 15 minutes et contrôlez l'absence de fuite.
10. Contrôlez et ajustez le niveau d'huile si nécessaire.
11. Récupérez toute l'huile usagée utilisée au cours de la procédure de rinçage et jetez-la conformément aux procédures en vigueur en matière de gestion des huiles usagées.



Vessel cover contaminated

clean

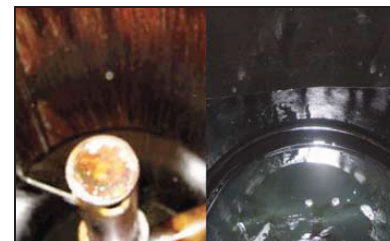

Vessel contaminated

clean

	PAROIL M Xtreme	PAROIL S
PAROIL M Xtreme	vidange*	Rincer
PAROIL S	vidange**	vidange*

\* Si vous remplacez par la même huile dans l'intervalle de remplacement, une simple vidange est suffisante

\*\* Remplacement non recommandé

## LIQUIDE DE REFROIDISSEMENT



**Il est fortement recommandé d'utiliser un liquide de refroidissement de marque Atlas Copco.**



**Ne mélangez jamais différents liquides de refroidissement et mélangez les composants de refroidissement en dehors du système de refroidissement.**

### PARCOOL EG

PARCOOL EG est un liquide de refroidissement prêt à l'emploi à base d'éthylène glycol, pré mélangé à un taux de dilution optimal de 50/50, assurant une protection antigel jusqu'à -40°C (-40°F).

**Reportez-vous à la nomenclature pour obtenir les numéros d'articles.**

Les moteurs à refroidissement liquide sont remplis en usine de ce type de mélange de refroidissement.



**Ne retirez jamais le bouchon de remplissage du système de refroidissement tant que le liquide de refroidissement est chaud.**

**Il est possible que le système soit sous pression. Retirez le bouchon lentement et uniquement lorsque le liquide de refroidissement a atteint la température ambiante. La libération soudaine de la pression du système de refroidissement chaud peut entraîner des blessures dues aux éclaboussures de liquide chaud.**

Afin de garantir la durée de vie et la qualité du produit, tout en optimisant la protection du moteur, l'analyse de l'état du liquide de refroidissement régulière est recommandée.

La qualité du produit peut être déterminé par trois paramètres :

#### Contrôle visuel

- Contrôlez l'apparence du liquide de refroidissement par sa couleur et assurez-vous qu'aucunes particules ne flottent.

#### Mesure du pH

- Contrôlez la valeur de pH du liquide de refroidissement à l'aide d'un testeur de pH.
- Le testeur de pH peut être commandé chez Atlas Copco (n° d'article 2913 0029 00).
- Valeur type EG = 8,6.
- Si le niveau pH est inférieur à 7 ou supérieur à 9,5, le liquide de refroidissement doit être remplacé.

#### Mesure de la teneur en Glycol

- Afin d'optimiser les fonctions de protection du moteur de la PARCOOL EG, la teneur en Glycol de l'eau doit toujours être supérieure 33 vol.%.
- Les mélanges dépassant un ratio de 68 vol.% ne sont pas recommandés car ils augmentent la température de service du moteur.
- Il est possible de commander un réflectomètre chez Atlas Copco (n° d'article 2913 0028 00).



**En cas de mélange de différents liquides de refroidissement, les valeurs mesurées peuvent ne pas être exactes.**

## CONTRÔLE DU NIVEAU DE LIQUIDE DE REFROIDISSEMENT

- Contrôlez le niveau de liquide de refroidissement sur la jauge du radiateur. Réapprovisionnez en liquide de refroidissement, si nécessaire. Consultez la section **Remplissage de liquide de refroidissement**
- Un niveau de liquide de refroidissement bas peut occasionner une surchauffe du moteur risquant d'endommager définitivement le moteur.

## REEMPLISSAGE DE LIQUIDE DE REFROIDISSEMENT



**Ne retirez jamais le bouchon de remplissage du système de refroidissement tant que le liquide de refroidissement est chaud.**

**Il est possible que le système soit sous pression. Retirez le bouchon lentement et uniquement lorsque le liquide de refroidissement a atteint la température ambiante. La libération soudaine de la pression du système de refroidissement chaud peut entraîner des blessures dues aux éclaboussures de liquide chaud.**

- Contrôlez que le circuit de refroidissement du moteur est en bon état (pas de fuite, propre...).
- Contrôlez l'état du liquide de refroidissement.
- Si l'état du liquide de refroidissement ne correspond plus à la norme, il doit être intégralement remplacé (voir la section **Remplacer le liquide de refroidissement**).
- Ne procédez au remplissage qu'avec du PARCOOL EG.
- Ne compléter qu'avec de l'eau modifie la concentration de l'additif, ce qui est interdit.

## REEMPLACER LE LIQUIDE DE REFROIDISSEMENT

### Vidanger

- Vidangez intégralement l'ensemble du circuit de refroidissement.
- Le liquide de refroidissement usagé doit être jeté ou recyclé conformément à la législation et à la réglementation locales.

### Rincer

- Rincez deux fois à l'eau claire. Le liquide de refroidissement usagé doit être jeté ou recyclé conformément à la législation et à la réglementation locales.
- Évaluez la quantité de PARCOOL EG nécessaire, voir **Caractéristiques techniques** et versez-la dans le réservoir supérieur du radiateur.
- Comprenez bien qu'un nettoyage correct limite les risques de contamination.
- S'il existe des résidus d'autres types de liquides de refroidissement dans le circuit, c'est le liquide dont les propriétés sont les moins bonnes qui influence la qualité de l'ensemble du mélange.

### Remplissage

- Afin de garantir le bon fonctionnement et le bon échappement de l'air accumulé, faites tourner le moteur jusqu'à ce qu'il ait atteint sa température de service normale. Coupez le moteur et laissez-le refroidir.
- Contrôlez à nouveau le niveau de liquide de refroidissement et ajoutez du mélange si nécessaire.



**Attention : Ne faites pas le remplissage si le moteur est chaud.**

## BATTERIE



**Avant de manipuler les batteries, veillez à lire et à respecter toutes les mesures de sécurité pertinentes.**

Si la batterie est toujours sèche, elle doit être activée tel que décrit dans la section **Activer une batterie chargée à sec**.

La batterie doit être utilisée dans les 2 mois qui suivent son activation ; elle doit sinon être d'abord rechargée.

## ÉLECTROLYTE



**Veillez à soigneusement lire les consignes de sécurité.**

L'électrolyte des batteries est une solution d'acide sulfurique et d'eau distillée.

La solution doit être faite avant son introduction dans la batterie.



**Versez toujours l'acide sulfurique avec précaution dans l'eau ; ne versez jamais l'eau dans l'acide sulfurique.**

## ACTIVER UNE BATTERIE CHARGÉE À SEC

- Retirez la batterie.
- La batterie et l'électrolyte doivent être à la même température, au-dessus de 10°C (50°F).
- Retirez les caches et/ou bouchons de toutes les cellules.
- Remplissez chaque cellule d'électrolyte jusqu'à ce que le niveau soit entre 10 mm (0,4") et 15 mm (0,6") au-dessus des plaques ou jusqu'au niveau indiqué sur la batterie.

- Remuez doucement la batterie plusieurs fois pour que les possibles bulles d'air puissent s'échapper ; patientez 10 minutes et contrôlez le niveau de chaque cellule une nouvelle fois ; si nécessaire, ajoutez de l'électrolyte.
- Réinstallez les bouchons et/ou caches.
- Installez la batterie dans le compresseur.

## RECHARGER UNE BATTERIE



**Veillez à soigneusement lire les consignes de sécurité.**

Avant et après le rechargement d'une batterie, contrôlez toujours le niveau d'électrolyte de chaque cellule et, si nécessaire, complétez avec de l'eau distillée uniquement. Pendant le rechargement de la batterie, chaque cellule doit être ouverte, c'est-à-dire que les bouchons ou caches doivent être enlevés.



**Utilisez un chargeur de batterie du commerce, en respectant les instructions du fabricant.**

Utilisez de préférence la méthode de charge lente et réglez le courant de charge en respectant la règle empirique suivante : Capacité de la batterie en Ah : 20 = Courant de charge sûr en ampères.

## FAIRE L'APPOINT EN EAU DISTILLÉE

La quantité d'eau qui s'évapore des batteries est largement dépendante des conditions d'utilisation comme par exemple, les températures, le nombre de démarrages, la durée du fonctionnement entre le démarrage et l'arrêt, etc.

Si la batterie a souvent besoin d'un appoint en eau, cela indique une surcharge. Les causes les plus courantes sont des températures élevées ou un régulateur de tension réglé trop haut.

Si une batterie n'a pas besoin du tout d'appoint en eau pendant une période importante, le déchargement de la batterie peut être provoqué par un mauvais raccordement du câble ou un régulateur de tension réglé trop bas.

## ENTRETIEN PÉRIODIQUE DE LA BATTERIE

- Gardez la batterie propre et sèche.
- Gardez le niveau d'électrolyte entre 10 et 15 mm au-dessus des plaques ou au niveau indiqué ; ne faites l'appoint qu'avec de l'eau distillée. Ne sur-remplissez jamais ; cela diminuerait les performances tout en générant une corrosion excessive.
- Notez la quantité d'eau distillée ajoutée.
- Gardez les bornes et les cosses bien serrés, propres et légèrement recouverts de vaseline.
- Effectuez régulièrement des tests pour en contrôler l'état. Des intervalles de 1 à 3 mois sont recommandés pour les tests, en fonction du climat et des conditions d'utilisation.

Si un état douteux est décelé ou qu'un dysfonctionnement est constaté, veuillez noter que la cause peut provenir du système électrique (desserrement des bornes, dérèglement du régulateur de tension, mauvaise performance du compresseur, etc.).

## RÉSERVOIR À AIR

Le réservoir à air est testé conformément aux normes officielles. Procédez à des inspections régulières conformes à la réglementation locale.

## SOUPAPE DE SÉCURITÉ



**L'ensemble des réglages et des réparations ne peut être réalisé que par l'un des prestataires agréés du fournisseur des soupapes.**

Les vérifications suivantes doivent être entreprises :

- Vérification de l'ouverture du système de levage, deux fois par an. Cela peut être effectué en vissant le cache de la soupape dans le sens inverse des aiguilles d'une montre.
- une vérification annuelle de la pression définie conformément à la réglementation locale. Cette vérification ne peut pas être effectuée sur la machine mais sur un banc d'essai approprié.

## RÉVISION DU COMPRESSEUR

Si une révision du compresseur est nécessaire, elle doit être effectuée par Atlas Copco. Cela permet de garantir l'utilisation de pièces d'origine et d'outils adaptés avec soin et précision.

## CIRCUIT DE CARBURANT

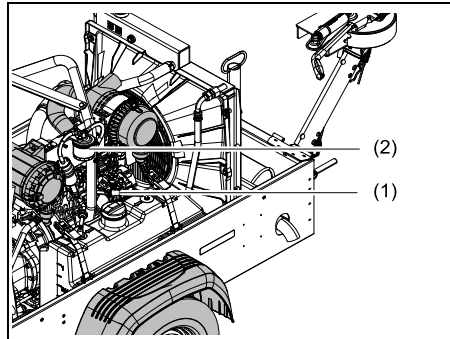

Remplacer le filtre

1. Dévissez le filtre (2) de la tête de l'adaptateur.
2. Nettoyez la surface d'étanchéité de la tête de l'adaptateur. Lubrifiez légèrement le joint du nouveau filtre et visser ce dernier sur la tête jusqu'à ce que le joint soit correctement en place puis vissez à deux mains.
3. Contrôlez l'absence de fuite du carburant une fois le moteur redémarré.
4. Remplacez le préfiltre (1).

## NETTOYER LE RÉSERVOIR À CARBURANT



**Respectez toutes les mesures de sécurité et environnementales pertinentes.**

Le réservoir à carburant peut facilement être nettoyé en le sortant du châssis.

Il n'est pas nécessaire de dévisser le panneau latéral.



**Ne laissez jamais aucun liquide (carburant, huile, eau et détergent) se répandre dans ou à proximité du compresseur.**

Remplissez le réservoir de carburant avec du carburant propre.

## FILTRE À AIR MOTEUR/COMPRESSEUR

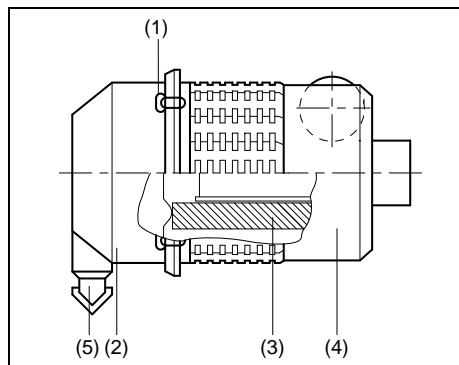

1. Clips
2. Cache collecteur de poussière
3. Élément filtrant
4. Porte-filtre
5. Soupape Vacuator

## NETTOYER LE COLLECTEUR DE POUSSIÈRE

Pour enlever la poussière du collecteur de poussière, actionnez plusieurs fois la soupape Vacuator (5).

## NETTOYAGE

### NETTOYER LES REFROIDISSEURS

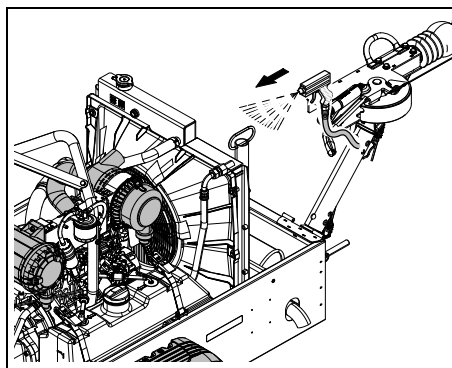

Gardez les refroidisseurs propres pour garantir leur efficacité.

La surface latérale du ventilateur du refroidisseur d'huile du compresseur et du refroidisseur du liquide de refroidissement du moteur est accessible en retirant la partie supérieure du capot du ventilateur.

La surface opposée du refroidisseur d'huile du compresseur et du refroidisseur du liquide de refroidissement du moteur est accessible en retirant la partie centrale des déflecteurs avant.



Éliminez toutes les impuretés des refroidisseurs à l'aide d'une brosse en fibres. N'utilisez jamais de brosse métallique ou tout autre objet métallique.

Le nettoyage à la vapeur combinée avec un détergent est possible.



Afin de ne pas endommager les refroidisseurs, l'angle entre le jet et les refroidisseurs doit être d'environ 90°.



Protégez les équipements électriques et les équipements de régulation, les filtres à air etc. contre toute pénétration d'humidité.

Fermez la/les porte(s) de service.



Ne laissez jamais aucun liquide (carburant, huile, eau et détergent) se répandre dans ou à proximité du compresseur.

### NETTOYER LE CHAPEAU

Le nettoyage optimal du chapeau peut être obtenu par un nettoyage à haute pression et du savon liquide.



N'utilisez pas d'eau dont la température est >50°C (122°F).



Gardez à l'esprit qu'il n'est pas possible de nettoyer au jet tous les composants à l'intérieur de la machine. Les refroidisseurs doivent toujours être nettoyés au jet.



Ne dirigez jamais directement le jet vers les composants électriques à l'intérieur de la machine.



## REPLACER LE FILTRE À AIR



Les filtres à air Atlas Copco sont spécialement conçus pour la machine. L'utilisation de filtres à air non d'origine peut conduire à l'endommagement grave du moteur et/ou du compresseur.

Ne faites jamais tourner le compresseur sans filtre à air.



Le filtre doit être nettoyé ou remplacé dès que le l'indicateur jaune (8) atteint le bas de la jauge d'aspiration.

Les éléments neufs doit également être inspectés avant leur installation, pour contrôler l'absence de déchirures ou de perforations.

Jetez le filtre (3) s'il est endommagé.

1. Libérez les clips (1) et retirez le collecteur de poussière (2). Nettoyez le collecteur.
2. Retirez le filtre (3) du porte-filtre (4).
3. Réassemblez en inversant l'ordre suivi pour le démontage. Assurez-vous que la valve Vacuator (5) pointe vers le bas.
4. Inspectez et serrez tous les raccords d'arrivée d'air.

## ROUES

### Contrôlez les boulons des roues

Serrez en croix les boulons des roues à l'aide d'une clé dynamométrique. Serrez les boulons conformément aux couples indiqués dans les caractéristiques techniques.

### Remplacer les pneus

Pour remplacer un pneu, assurez-vous que la flèche en haut du pneu pointe dans le sens de circulation (vers la barre d'attelage).



**Si un jeu important des roulements est décelé, réglez-les (roulements à rouleaux coniques) ou remplacez-les (roulements compacts).**

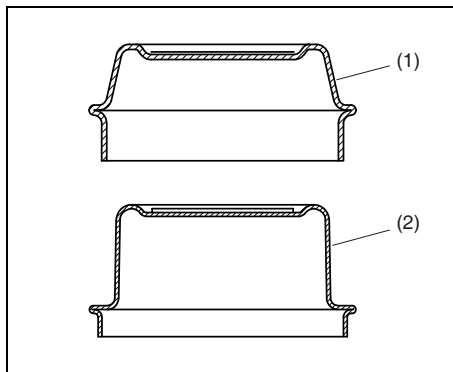

Le compresseur peut être équipé de roulements sans entretien, reconnaissables à la forme cylindrique du cache-moyeu (1) ou de roulements à rouleaux coniques, reconnaissables à la forme conique du cache-moyeu (2), voir l'image.

### Contrôler les roulements des roues

Soulevez le compresseur, libérez les freins. Tournez les roues à la main et secouez.

Si un jeu important des roulements est décelé, réglez-les (roulements à rouleaux coniques) ou remplacez-les (roulements compacts).

### Maintenance des roulements des roues

Retirez les roues et les moyeux.

Marquez les moyeux de roues démontés et les chemins de roulements de façon à ne pas les confondre au moment du remontage.

Nettoyez parfaitement l'intérieur et l'extérieur des moyeux de roues. Retirez intégralement l'huile usagée.

Nettoyez les roulements à rouleaux coniques et les joints (à l'aide de gasoil) et contrôlez qu'ils peuvent bien être réutilisés.

Appliquez de la graisse longue durée spécial BPW ECO Li 91 dans les cavités entre le roulement conique et la cage. Appliquez de la graisse sur le chemin de roulement extérieur du moyeu.

Remplissez les caches-moyeux de graisse au 3/4.

Installez les moyeux de roue, réglez le jeu des roulements à rouleaux coniques (voir ci-dessous) et installez les caches-moyeux.

### Régler le jeu des roulements de roues

- Stabilisez le cache-moyeu. Retirez la goupille fendue de l'écrou de l'essieu et serrez de façon à freiner légèrement la rotation de la roue.
- Resserrez l'écrou de l'essieu en position, au plus près du trou de goupille fendue suivant, à un maximum de 30 degrés.
- Insérez la goupille fendue et repliez légèrement les extrémités vers l'extérieur.
- Contrôlez la rotation de la roue, installez le cache-moyeu.



**La graisse dans le cache-moyeu et le roulement ne doit pas être contaminée pendant l'intervention**

## BARRE D'ATTELAGE ET FREIN À INERTIE

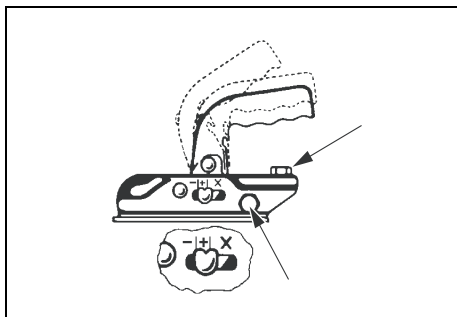

### Contrôler la tête d'attelage

Contrôlez l'absence d'usure et le bon fonctionnement de la tête d'attelage. Contrôlez le témoin d'usure (dans la plage "+" uniquement).

Contrôlez le bon serrage de la tête d'attelage (voir les flèches, Image) à intervalles réguliers.

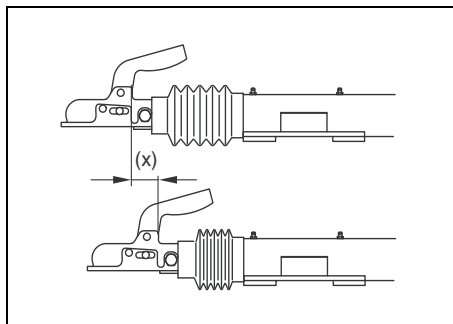

### Contrôler le jeu des freins



**Après la première mise en circulation, puis tous les 2 000 kilomètres.**

La vérification est visuelle sur la course (x) du frein à inertie de l'attelage.

Dès que cette course dépasse 50 mm lorsque les freins sont enclenchés, réglez les freins de roue.

Contrôlez la liberté de mouvement de la barre d'attelage, du levier du frein à main, de l'actionneur à ressort, du levier de marche arrière, de la direction ainsi que de toutes les pièces mobiles.

### Contrôler le dispositif de réglage en hauteur

Après chaque réglage les écrous doivent être resserrés et fixés à l'aide des éléments à ressort.

Couple de serrage :

M 24 = 250 - 350 Nm

M 32 = 350 - 400 Nm

Contrôlez le serrage des écrous et le bon positionnement du dispositif de réglage.

### Contrôler le câble



**Resserrez les points de raccordement du châssis avant et après chaque utilisation pendant les 200 premiers kilomètres.**

Contrôlez l'absence de dommage sur le câble de sécurité.

Contrôlez l'absence de dommage sur le câble Bowden de la barre d'attelage réglable en hauteur.

## LUBRIFICATION DE LA BARRE D'ATTELAGE

### Tête d'attelage

Huilez les pièces mobiles du roulement à billes à intervalles réguliers. Graissez la surface de contact de la boule du véhicule tracteur.

### Mamelons de la barre d'attelage sur le boîtier du frein à inertie de l'attelage

Appliquez de la graisse à usage général par les mamelons de graissage jusqu'à ce que de la graisse propre ressorte des mamelons.

### Levier de marche arrière

Contrôlez la liberté de mouvement du levier de marche arrière.

Le cas échéant, appliquez de la graisse à usage général par le mamelon de graissage jusqu'à ce que de la graisse propre ressorte du mamelon.

S'il n'y a pas de mamelon de graissage, appliquez l'huile sur le levier de marche arrière.

### Pièces mobiles et axes de pivotement sur le frein à inertie de l'attelage

Toutes les pièces mobiles de la barre d'attelage, levier de frein à main,

actionneur à ressort, levier de marche arrière, tringleries de frein, etc. doivent être lubrifiés ou graissés selon les prescriptions.

### Graisser les points coulissants du système de réglage en hauteur

Huilez les pièces filetées ou graissez les pièces dentelées.

## CHÂSSIS ANTIFUITE

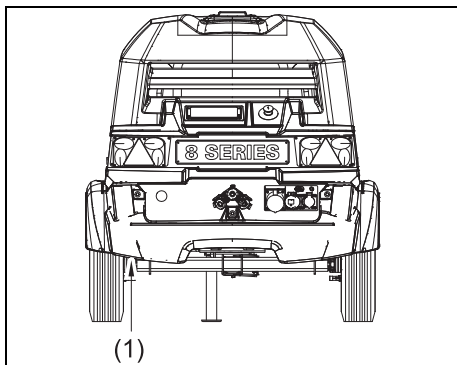

Ce compresseur est équipé d'un châssis permettant la protection de l'environnement.

Toute fuite de liquide est collectée en cas de dysfonctionnement. Le liquide peut être éliminé par une vidange (1), normalement sécurisée par des capuchons.

Serrez fermement le capuchon et assurez-vous qu'il n'y a aucune fuite.

Veillez respecter la réglementation environnementale locale en vigueur pour éliminer les liquides déversés.

## ENTREPOSAGE

Faites fonctionner le compresseur de façon régulière jusqu'à ce qu'il soit chaud, deux fois par semaine par exemple.

Chargez et déchargez le compresseur plusieurs fois pour faire fonctionner les composants de décharge et de régulation. Fermez les vannes de sortie d'air après l'arrêt.



**Si le compresseur doit être entreposé sans fonctionner pendant un certain temps, des mesures de protection doivent être prises.**

**Contactez Atlas Copco pour connaître les mesures appropriées.**

## OPTIONS DISPONIBLES

<b>Châssis</b>	Réglable sans freins
	Réglable avec freins O1
	Réglable avec freins O2
	Fixe sans frein
	Fixe avec freins
	DoT
	Sur support
	Support étiré monté
<b>Anneaux d'attelage</b>	DIN
	GB
	Boule d'attelage
	NATO
<b>Support Barre d'attelage</b>	Roue jockey
	Béquille
<b>Système Feux de circulation</b>	Système Feux de circulation (non LED)
	Réflecteurs uniquement
	Système Feux de circulation à LED
<b>Équipement pour la qualité de l'air</b>	Refroidisseur de sortie
	Bypass Refroidisseur de sortie
	Lubrificateur
<b>Équipement pour une meilleure qualité de l'air</b>	Filtre PD
	Filtre PD et QD
	Lubrificateur (combiné avec refroidisseur de sortie)

<b>Couleur spéciale (prédéfinie)</b>	Couleur spéciale orange - ICO 3220
	Couleur spéciale rouge - ICO 4308
	Couleur spéciale blanc - ICO 1001
	Couleur spéciale Kiloutou - ICO 2171
<b>Autres</b>	Clapet anti-retour
	Boule d'attelage desserrée
	Homologation type +750 Kg (O2)
	Adaptateur Feux de circulation 7-13 broches
	Dispositif antivol
	Filtre à carburant supplémentaire
	Cartouche de sécurité
	Boîte à outils compacte
	Piquet de terre
	Carburant pour temps froid
	Réservoir à carburant grand modèle
	Enrouleur de tuyau
	Pare-étincelles
	Vanne de fermeture d'arrivée
	4ème soupape de sortie
	Commande de fonctionnement Fleetlink
	Étiquetage spécial
	Emballage
	Test témoin
	Photos et certificat prélivraison
Couleur particulière châssis	
Couleur particulière capot	
Couleur particulière pare-chocs	

## **Système Feux de circulation**

Le système de feux de circulation à droite est composé de feux arrière, de feux de stop, de clignotants, d'un éclairage de plaque d'immatriculation, de feux de brouillard, d'un réflecteur arrière et d'une prise à 7 broches permettant de raccorder le système d'éclairage du véhicule tracteur. L'installation complète est homologuée par l'Union européenne.

Des cales de roues sont offertes pour la commande d'un système de feux de circulation.

Un convertisseur 13 à 7 broches est disponible en option.

## **Refroidisseur de sortie**

L'option Refroidisseur de sortie inclut également une soupape de dérivation pour les utilisations à une température ambiante inférieure à 10° C (50° F). La soupape de dérivation doit être ouverte afin d'empêcher que le circuit ne gèle. Le gel peut endommager le refroidisseur de sortie.

## **Lubrificateur**

Un lubrificateur d'outil est un réservoir qui peut contenir 2,4 litres de lubrifiant. Le lubrifiant est pris par l'air sortant et est conduit vers l'outil pneumatique par l'autre extrémité du tuyau pneumatique.

La quantité de lubrifiant peut être réglée par le client à l'aide de la vis qui se trouve à droite au-dessus du réservoir à lubrifiant et en fonction des besoins de l'outil raccordé au compresseur.

## **Enrouleur de tuyau**

Le tuyau de 16 m de long est enroulé sur un enrouleur. Ne passez pas sur le tuyau quand il est sous pression. L'enrouleur de tuyau doit être enroulé et l'extrémité du tuyau doit être placé dans le support avant de transporter l'équipement.

## **Soupape de coupure d'admission**

La force d'actionnement pour fermer la soupape dépend du débit de l'air d'admission du moteur passant par la soupape. Si le débit d'air augmente, la force augmente également.

La résistance à la force est faite au moyen d'un ressort à l'intérieur de la soupape. Si la force dépasse la force de résistance du ressort de la soupape, la soupape se ferme rapidement. La soupape reste fermée jusqu'à ce que le moteur soit complètement arrêté. La soupape se réouvre ensuite après quelques secondes.

# Résolution des problèmes

Il est supposé que le moteur est en bon état.



Si le tableau de dépannage ne permet pas de résoudre le problème, veuillez contacter Atlas Copco.

<b>Problème : Le moteur perd de la puissance, impossible de charger le compresseur.</b>	
<b>Défauts possibles</b>	<b>Remèdes</b>
La charge de suie élevée dans le filtre à particules diesel fait basculer le moteur en mode sécurité.	Contactez Atlas Copco.

<b>Problème : Après avoir fonctionné un certain temps, l'appareil s'arrête par le déclenchement d'un contact de coupure.</b>	
<b>Défauts possibles</b>	<b>Remèdes</b>
La pression de l'huile moteur est trop basse.	Consultez le manuel d'utilisation du moteur.
Surchauffe du compresseur ou du moteur.	Voir les actions correctives Problème : Surchauffe du compresseur.
Le réservoir à carburant ne contient pas assez de carburant.	Remplissez le réservoir de carburant.
Niveau de liquide de refroidissement bas.	Remplissez le système de refroidissement.

<b>Problème : Un brouillard air/huile s'échappe des filtres à air immédiatement après l'arrêt.</b>	
<b>Défauts possibles</b>	<b>Remèdes</b>
Le plongeur du robinet de coupure d'huile est grippé.	Contactez Atlas Copco.



<b>Problème : Un brouillard air/huile s'échappe des filtres à air immédiatement après l'arrêt.</b>	
<b>Défauts possibles</b>	<b>Remèdes</b>
Le plongeur du robinet de coupure d'huile est grippé.	Contactez Atlas Copco.

<b>Problème : Surchauffe du compresseur.</b>	
<b>Défauts possibles</b>	<b>Remèdes</b>
Refroidissement insuffisant du compresseur.	Éloignez le compresseur des murs. S'il est posé près d'autres compresseurs, laissez de l'espace entre eux.
Bouchage extérieur du refroidisseur d'huile.	Nettoyez le refroidisseur d'huile. Consultez la section Nettoyer les refroidisseurs.
Niveau d'huile trop bas.	Contrôlez le niveau d'huile. Complétez avec l'huile recommandée, si nécessaire.

# Caractéristiques techniques

## COMPRESSEUR DIESEL / GROUPE DE CLASSIFICATION

Désignation		Appareils	XAS 48-7 G	XAS 68-7 G	XAS 88-7 G
Pression de fonctionnement effective normale		bar(a)	7	7	7
		psi	102	102	102
Pression effective maximum du récepteur, compresseur à vide		bar(a)	8,8	8,8	8,8
		psi	127,6	127,6	127,6
Pression effective minimum du réservoir		bar(g)	2	2	2
		psi	29	29	29
Température ambiante maximum au niveau de la mer	sans refroidisseur de sortie	°C	50	50	50
		°F	122	122	122
	avec refroidisseur de sortie	°C	45	45	45
		°F	113	113	113
Teneur en huile type maximum de l'air comprimé		ppm	10	10	10
Température de l'air comprimé au niveau de la vanne de sortie d'air	sans refroidisseur de sortie	°C	85	85	85
		°F	185	185	185
	avec refroidisseur de sortie	°C	35	35	35
		°F	95	95	95
Volume d'air au niveau de la grille d'admission (env.).		m <sup>3</sup> /s	0,93	0,93	0,93
Raccords Soupapes de sortie d'air			3x G 3/4"	3x G 3/4"	3x G 3/4"
Nombre d'étages de compression			1	1	1
Température de démarrage minimum		°C	-10	-10	-10
		°F	14	14	14
Température de démarrage minimum avec équipement de démarrage à froid		°C	-20	-20	-20
		°F	-4	-4	-4
Niveau de puissance sonore maxi (LW à 2000/14/CE)		dBA	98	98	98
Niveau de pression sonore à 10 m (Lp)		dBA	70	70	70
Niveau de pression sonore à 7 m (Lp)		dBA	73	73	73
Capacité nette du réservoir à air		l	12	12	12
		US gal	3,17	3,17	3,17

<b>Désignation</b>	<b>Appareils</b>	<b>XAS 48-7 G</b>	<b>XAS 68-7 G</b>	<b>XAS 88-7 G</b>
Capacité du système hydraulique du compresseur	l	8	8	8
	US gal	2,11	2,11	2,11
Système électrique CC	V	12	12	12
Pression d'ouverture minimum soupape de sûreté HP	bars	9,8	9,8	9,8
	Psi	142	142	142

## MOTEUR DE COMPRESSEUR DIESEL

Désignation	Appareils	XAS 48-7 G	XAS 68-7 G	XAS 88-7 G
Marque du moteur		Kubota	Kubota	Kubota
Type moteur		V1505-CR-T-E5B	V1505-CR-T-E5B	V1505-CR-T-E5B
Classe d'émission		St V	St V	St V
Capacité du système de refroidissement	l	8,5	8,5	8,5
	US gal	2,24	2,24	2,24
Liquide de refroidissement		ParCool EG	ParCool EG	ParCool EG
Capacité du réservoir à carburant standard	l	45	45	45
	US gal	11,9	11,9	11,9
Autonomie réservoir à carburant à FAA de 75%	h	7/10*	7/10*	7/10*
Puissance moteur avec vitesse nominale de l'arbre à ISO 9249G	kW	33	33	33
	CV	44,3	44,3	44,3
Alésage	mm	78	78	78
Course	mm	78,4	78,4	78,4
Capacité du puisard à huile	l	5,5	5,5	5,5
	US gal	1,45	1,45	1,45
Nombre de cylindres		4	4	4
Puissance moteur nominale avec charge du compresseur à 100%	kW	33	33	33
Vitesse moteur nominale avec charge du compresseur à 100%	tr/min	3000	3000	3000
Volume balayé	l	1,5	1,5	1,5
Vitesse moteur nominale avec décharge du compresseur à 100%	tr/min	1800	1800	1800

\* Indique que 10 n'est valide qu'avec l'option Grand réservoir à carburant

## COMPRESSEUR DIESEL / FAA

Désignation		Appareils	XAS 48-7 G	XAS 68-7 G	XAS 88-7 G	
Fourniture en Air Ambiant selon la norme ISO 1217 ed.4						
à 7 (bars(g)) (102 psi)	sans refroidisseur de sortie	l/s	39	58	83	
		m <sup>3</sup> /min	2,34	3,48	5,0	
		cfm	82,6	122,89	175	
	avec refroidisseur de sortie	l/s	39	58	83	
		m <sup>3</sup> /min	2,34	3,48	5,0	
		cfm	82,6	123	175	
<b>Compresseur diesel / consommation de carburant - sans Fuel expert</b>						
Consommation de carburant selon la norme ISO 1217 ed.4						
Consommation de carburant à 7 bars	0%	Kg/h	2,61	2,61	2,61	
		lb/h	5,75	5,75	5,75	
	25%	Kg/h	3,09	3,09	3,09	
		lb/h	6,81	6,81	6,81	
	50%	Kg/h	3,67	3,67	3,67	
		lb/h	8,09	8,09	8,09	
	75%	Kg/h	5,37	5,37	5,37	
		lb/h	11,83	11,83	11,83	
	100%	Kg/h	7,48	7,48	7,48	
		lb/h	16,49	16,49	16,49	
	Consommation de carburant particulière	100%	g/m <sup>3</sup>	26,4	26,4	26,4



La consommation de carburant et la fourniture en air ambiant sont mesurées avec du diesel B7. L'utilisation d'un autre type de carburant peut conduire à une perte de puissance moteur minime. Consultez le livret d'instructions du moteur pour savoir quels types de diesels sont autorisés si vous n'utilisez pas de B7.

Désignation	Appareils	XAS48-7 G 12KVA 230/ 400V	XAS68-7 G 6.5KVA 110V	XAS68-7 G 6KVA 230/ 400V	XAS68-7 G 12KVA 230/ 400V	XAS88-7 G 6.5KVA 110V	XAS88-7 G 9KVA 230/ 400V
<b>Compresseur diesel / Alternateur</b>							
Type d'alternateur	mm	T20FS-160/A	S16F - 180/A	T16F - 130/A	T20FS-160/A	S16F - 180/A	T20FS-160/A
Classe de protection		H	H	H	H	H	H
Standard	po.	IEC 34-1	IEC 34-1	IEC 34-1	IEC 34-1	IEC 34-1	IEC 34-1
Nombre de phases	mm	3	1	3	3	1	3
Protection courant de fuite, résistance de l'isolement		13kOhm	-	13kOhm	13kOhm	-	13kOhm
Protection contre les courants de fuite, déclenchement par courant résiduel, I <sub>dn</sub>	po.	-	0,03A	-	-	0,03A	-
Coupe-circuit : Nombre de pôles		4	2	4	4	2	4
Coupe-circuit : Courant nominal (In)		16A	63A	10A	16A	63A	13A
Tension de sortie Alternateur		230/400	110	230/400	230/400	110	230/400
Mode de fonctionnement Air/Électricité		Simultané	Simultané	Simultané	Semi-simultané	Semi-simultané	Semi-simultané

Désignation	Appareils	XAS 48-7 G / XAS 68-7 G / XAS 88-7 G
<b>Compresseur diesel / Dimensions</b>		
Largeur	mm	1173
	po.	46,25
Longueur	mm	1980
	po.	77,95
Hauteur	mm	1172
	po.	46,14
Poids vide (poids sec)	kg	664
	lb	1463

<b>Désignation</b>	<b>Appareils</b>	<b>XAS 48-7 G / XAS 68-7 G / XAS 88-7 G</b>
Poids avec consommables (poids humide)	kg	713
	lb	1571
Largeur maxi autorisée	mm	1346
	po.	52,99
Longueur maxi avec chariot	mm	3589
	po.	141,29
Hauteur maxi avec chariot	mm	1409
	po.	55,47
Poids maxi autorisé	kg	850
	lb	1873

## COURBES DE PERFORMANCES DE LA MACHINE EN FONCTION DE L'ALTITUDE

Pression de service maximum admissible en fonction de l'altitude et de la température ambiante.

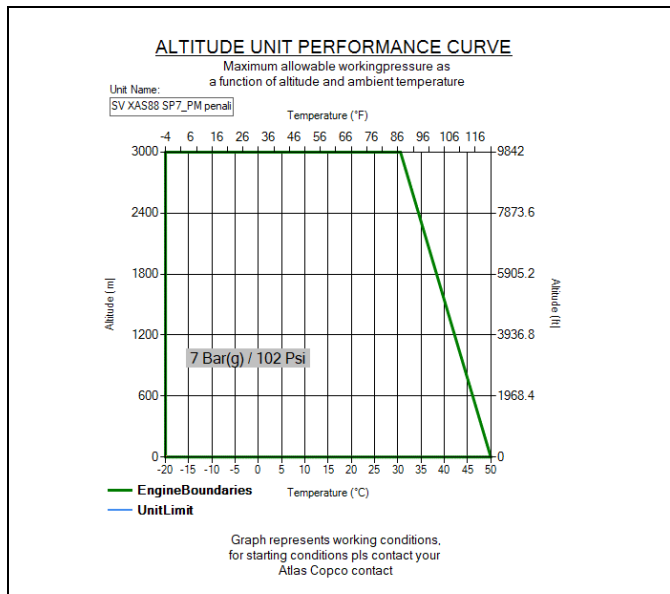

Le graphique représente les conditions de fonctionnement. Pour connaître les conditions de démarrage, contactez le centre d'assistance Atlas Copco.



# Plans côtés

## 9822126688-01 Réglable avec freins

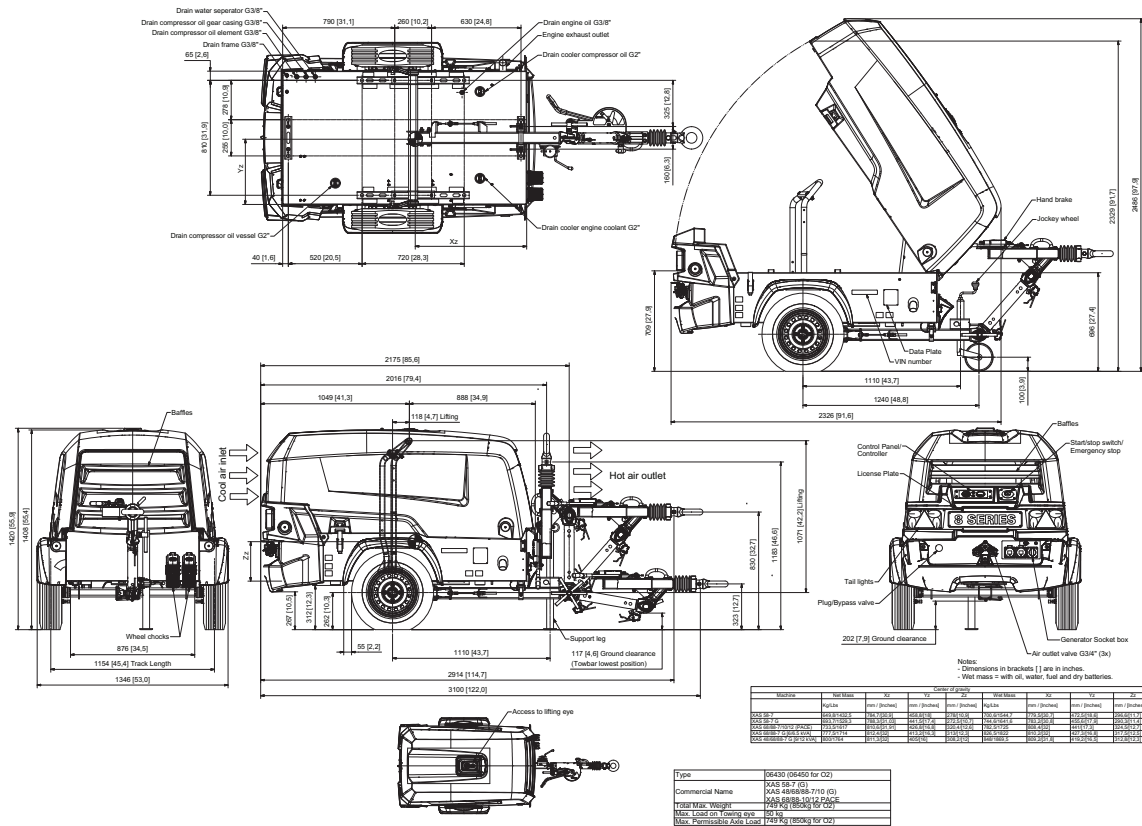

# 9822126689-01 Réglable sans freins

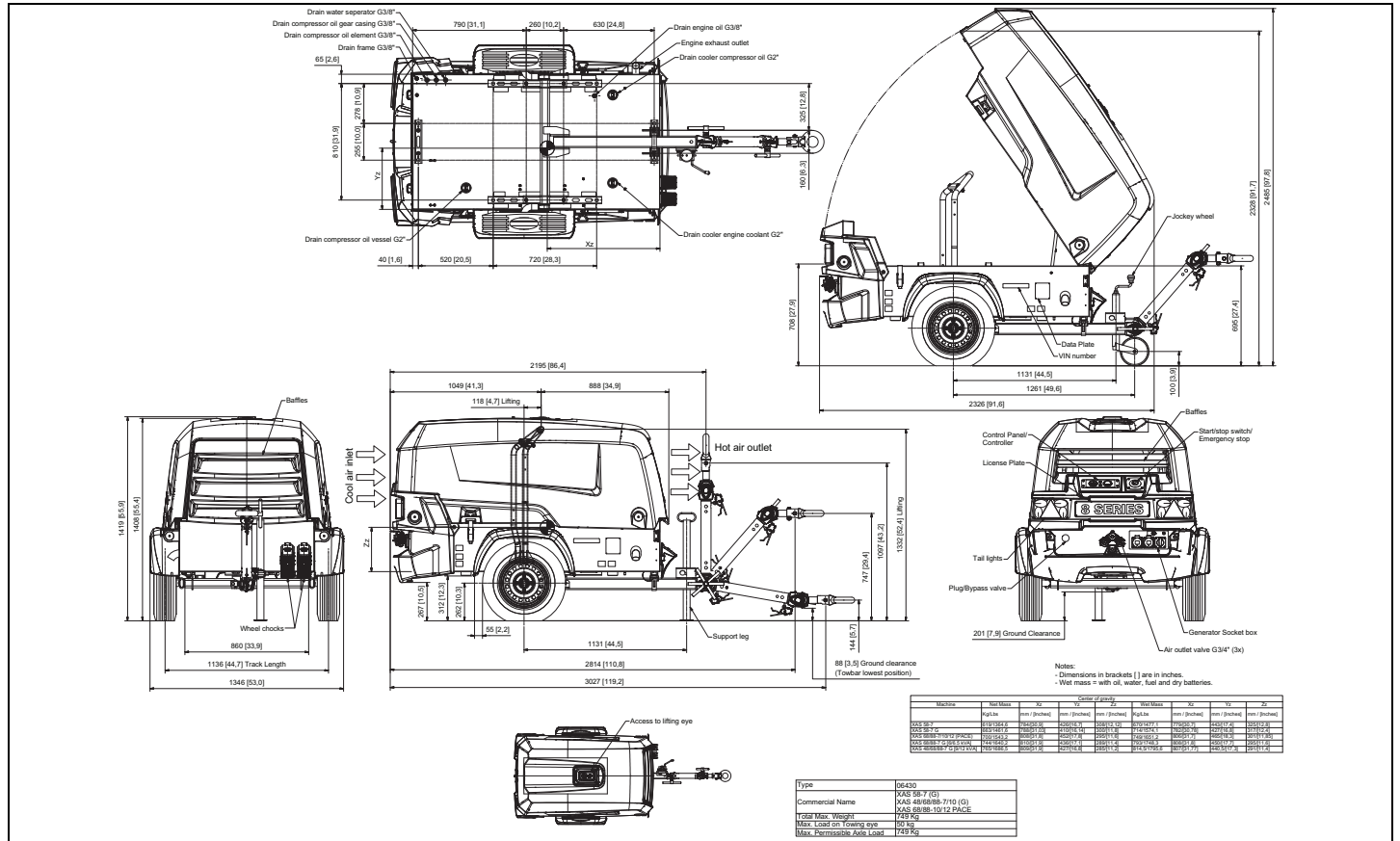

# 9822126690-01 Fixe avec freins

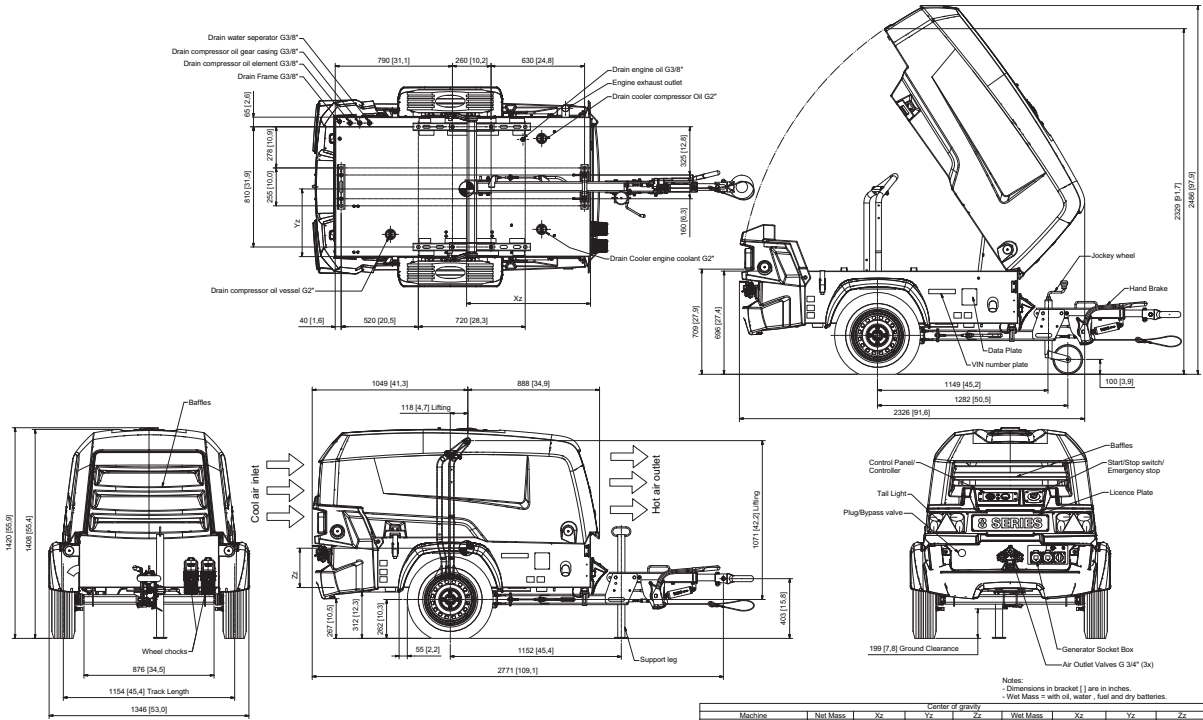

Notes:  
 - Dimensions in bracket [ ] are in inches.  
 - Wet Mass = with oil, water, fuel and dry batteries.

Machine	Net Mass	Center of gravity				Net Mass	Center of gravity				
		Xz	Yz	Xz	Yz		Xz	Yz	Xz	Yz	
	Kg/Lbs	mm / (Inches)	mm / (Inches)	mm / (Inches)	mm / (Inches)	Kg/Lbs	mm / (Inches)	mm / (Inches)	mm / (Inches)	mm / (Inches)	mm / (Inches)
NAS 587	851/186.1	826/32.9	456/17.9	280/11.0	850/185.9	329/12.9	470/18.5	285/11.2			
NAS 587 S	874/193.8	830/32.6	458/17.9	280/11.0	870/190.0	329/12.9	470/18.5	285/11.1			
NAS 6888-7/10/12 (PAC)	71/1567.5	862/33.5	450/17.7	284/11.2	680/149.6	347/13.3	483/18.9	287/11.3			
NAS 6888-7/12/16/18/20	1020/2284.2	881/34.6	453/17.8	285/11.2	947/210.2	347/13.3	483/18.9	287/11.2			
NAS 882888-7/12/16/18/20 EVAN	777/1711.3	845/33.4	426/16.8	275/10.8	826/184	340/13.3	439/17.3	282/11.1			

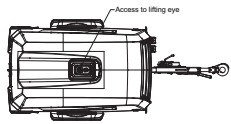

Type	06430 (06450 for G2)
Commercial Name	NAS 58-7 (G)
	NAS 6888-10/12 (G)
	NAS 6888-10/12 (PAC)
	NAS 882888-12/16/18/20 (G)
Total Max. Weight	850 kg
Max. Load on Towing eye	50 kg
Max. Permissible Auto Load	100 kg (200kg for G2)

# 9822126691-01 Fixe sans freins

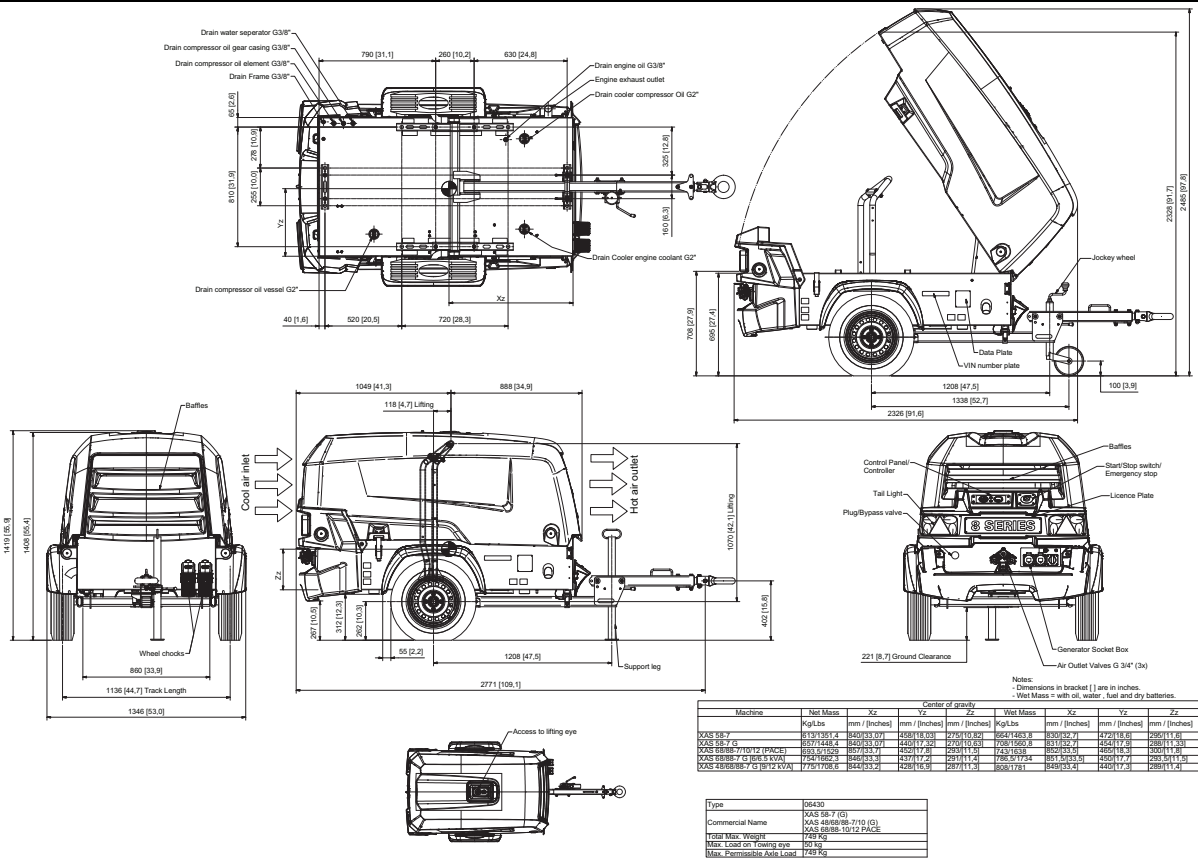

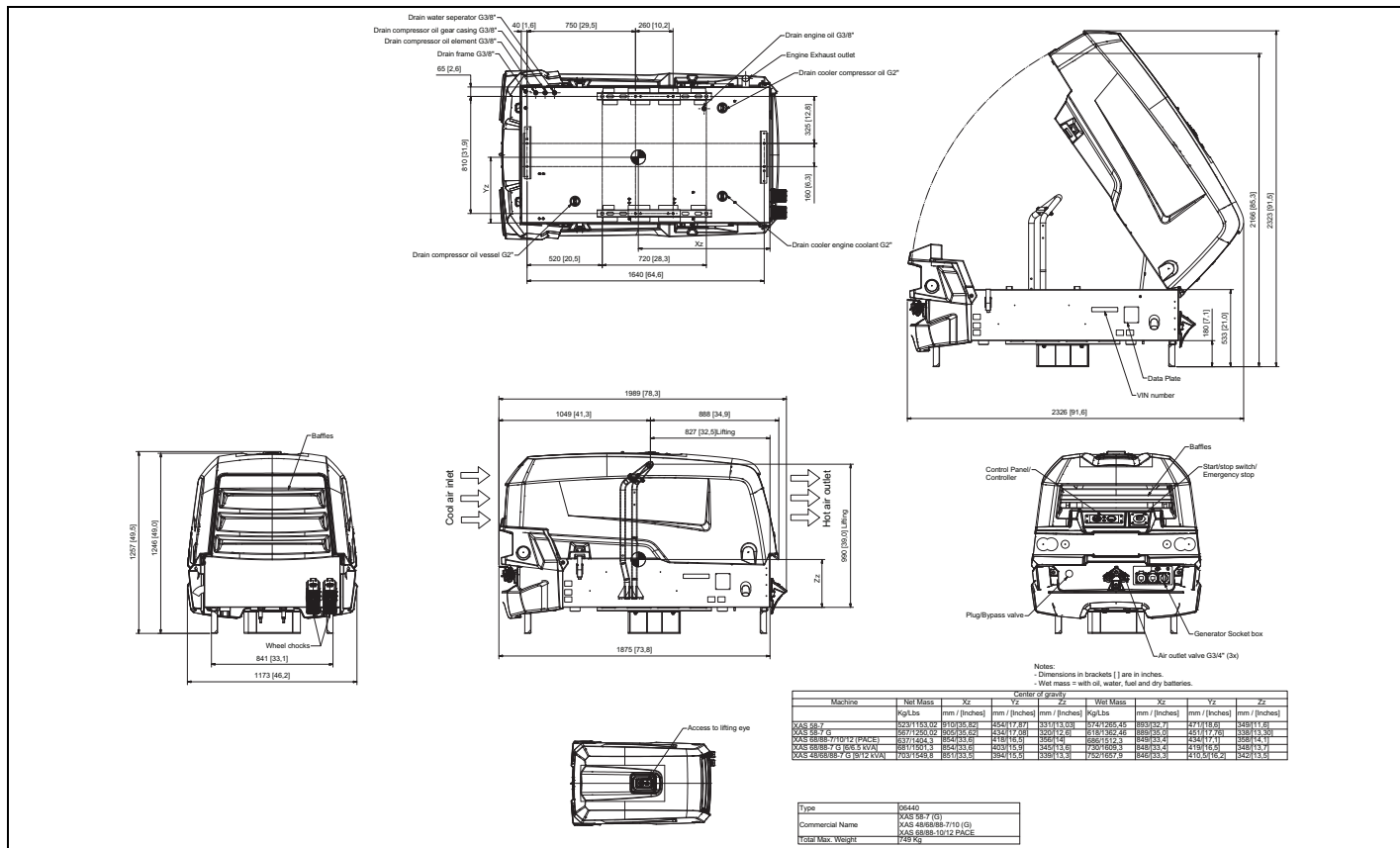

# 8922126693-01 Support étiré

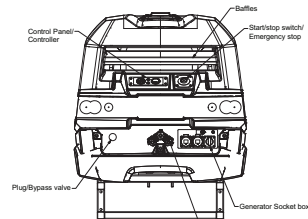
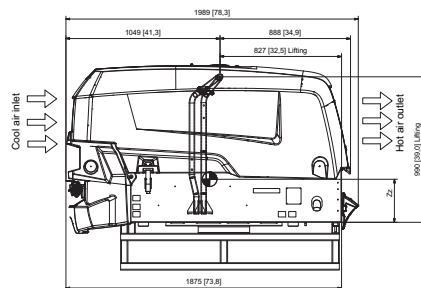
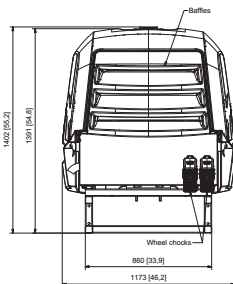
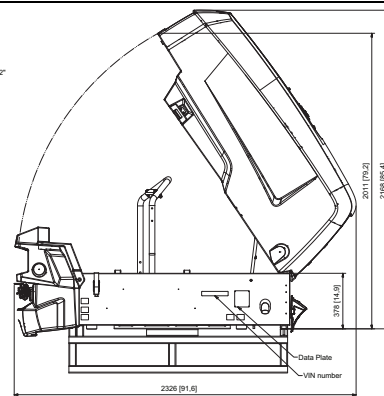
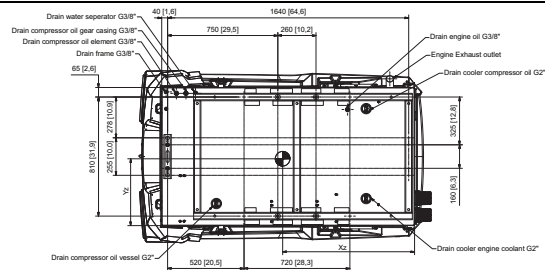

Notes:  
 - Dimensions in brackets [ ] are in inches.  
 - Wet mass = with oil, water, fuel and city batteries.

Machine	Net Mass		Center of gravity				Wet Mass		Zc	
	Kg/Case	mm / (Inches)	Yc	Zc	Yc	Zc	mm / (Inches)	mm / (Inches)	mm / (Inches)	
KAS 58-7	5587153.02	89735.821	455117.871	263113.038	80291205.45	882327.7	4471118.6	113111.6	113111.6	
KAS 88-7c	6523120.02	869385.821	429117.588	169312.22	853182.45	878250.0	442117.0	130713.0	130713.0	
KAS 888B-71012 (PALLET)	64111124.3	8112598	4258117.25	310112.21	8501122.2	820185.21	428112.21	116112.21	116112.21	
KAS 888B-71018 (5 BATTERY)	8851715.4	1071305.01	4231111.3	1321111.3	1141191.63	899185.4	445111.5	1368112.1	1368112.1	
KAS 43888B-7 G 1812 KVA	10711558.7	1303385.3	4221115.0	2871111.7	11611656.7	895185.2	4381117.2	1303111.6	1303111.6	

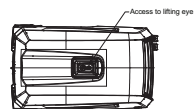

Type	05440
Commercial Name	KAS 58-7 (G)
	KAS 43888B-710 (G)
	KAS 888B-1012 PALLET
TSR Max. Weight	745 KG

# 9822126694-01 Boîtier

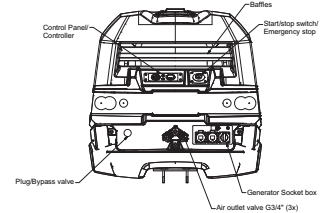
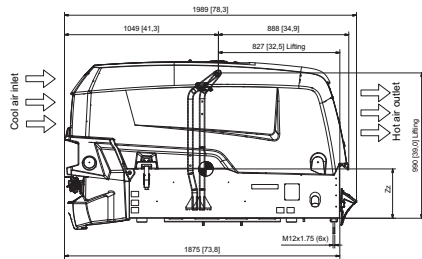
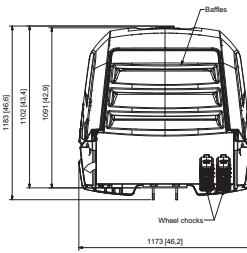
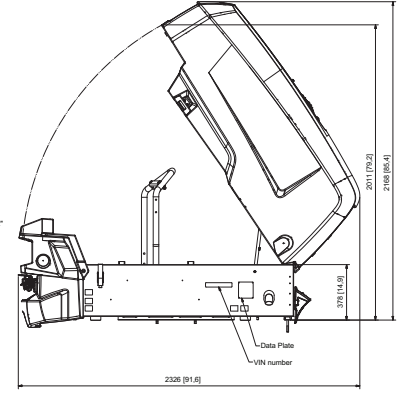
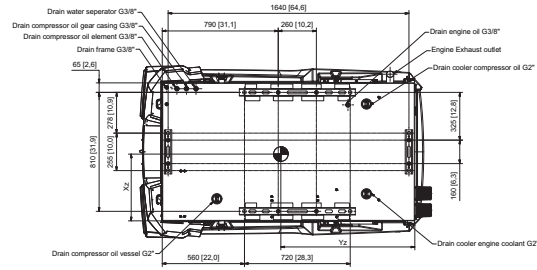

Notes:  
 - Dimensions in brackets [ ] are in inches.  
 - Wet mass = with oil, water, fuel and dry batteries.

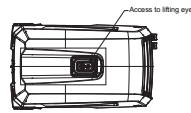

Machine	Net Mass		Center of gravity		Wet Mass		Center of gravity	
	kg/Box	mm (Inches)	Yz	Zz	kg/Box	Yz	Zz	
XAS 58-7	1537 (339.39)	1942 (76.50)	1505 (59.11)	1269 (49.73)	1662 (367.41)	1851 (83.2)	1471 (57.94)	1303 (51.29)
XAS 58-7-4	1577 (347.99)	1946 (76.69)	1533 (59.92)	1248 (49.10)	1666 (367.41)	1869 (83.38)	1420 (55.91)	1321 (51.98)
XAS 88B-7110 (2) (PACE)	1977 (437.1)	1906 (75.01)	1471 (57.9)	1463 (57.6)	2046 (452.2)	1914 (87.06)	1422 (55.96)	1351 (53.18)
XAS 88B-7110 (2) (V)	1614 (357.1)	1820 (71.6)	1426 (56.1)	1374 (53.9)	1693 (372.9)	1610 (71.6)	1422 (55.91)	1311 (51.4)
XAS 88B-7110 (2) (V) (X)	1662 (367.4)	1816 (71.6)	1418 (55.8)	1311 (51.3)	1711 (376.7)	1606 (71.6)	1424 (55.91)	1326 (52.2)

Type	06440
Commercial Name	XAS 58-7 (G)
	XAS 48-88-9-7-10 (G)
	XAS 88B-1012 PACE
Total Max. Weight	7450 kg



# Schémas électriques

982208104-02 01

INDEX	
SHEET	DESCRIPTION
01	INDEX & LEGEND
02	LEGEND
03	MAIN CIRCUIT
04	CONTROLLER CIRCUIT
05	CONTROL MODULE
06	COMPRESSOR CONTROLLER
07	OPTONS

## Color codes

0 = black	5 = green
1 = brown	6 = blue
2 = red	7 = purple
3 = orange	8 = grey
4 = yellow	9 = white

## Wire sections

aa = 0,5 mm <sup>2</sup>
ab = 0,75 mm <sup>2</sup>
a = 1 mm <sup>2</sup>
b = 1,5 mm <sup>2</sup>
c = 2,5 mm <sup>2</sup>
d = 4 mm <sup>2</sup>
e = 6 mm <sup>2</sup>
f = 10 mm <sup>2</sup>
g = 16 mm <sup>2</sup>
h = 25mm <sup>2</sup>
i = 35 mm <sup>2</sup>
j = 50 mm <sup>2</sup>
k = 70mm <sup>2</sup>
l = 95 mm <sup>2</sup>

LEGEND					
TAG	Desc. 1	FUNCTION	Location	Pg	Col.
E1	HEATER	ENGINE	ENGINE	03	8
E2	HEATER	EPRS	MACHINE	03	8
F1	FUSE	MAIN RELAY	CONTROL BOX	03	4
F2	FUSE	EGR VALVE	CONTROL BOX	05	1
F3	FUSE	ECU FUSE	CONTROL BOX	04	5
F4	FUSE	STARTER RELAY	CONTROL BOX	03	5
F5	FUSE	STARTER MOTOR RELAY	CONTROL BOX	03	3
F6	FUSE	POWER TELEMATICS	CONTROL BOX	03	9
F7	FUSE	KEY-IG	CONTROL BOX	03	6
F8	FUSE	AUXILIARY POWER	CONTROL BOX	03	5
F9	FUSE	CONTROLLER	CONTROL BOX	03	6
F10	FUSE	EPRS HEATER	CONTROL BOX	03	8
F11	FUSE	HEATER ENGINE	CONTROL BOX	03	8
G1	BATTERY	POWER	CANOPY	03	1
G2	ALTERNATOR	CHARGING	MACHINE	03	3
K0	RELAY	START	CANOPY	03	3
K1	RELAY	MAIN RELAY	CONTROL BOX	05	3
K2	RELAY	STARTER	CONTROL BOX	05	7
K3	RELAY	HEATER EPRS	CONTROL BOX	04	5
K5	RELAY	E.P.A.C.	CONTROL BOX	04	8
K6	RELAY	HEATER ENGINE	MACHINE	05	8
M1	MOTOR	STARTER	CANOPY	03	2
M2	MOTOR	FUEL FEED PUMP	MACHINE	05	2
N1	CONTROLLER	XC2003	MACHINE	06	2
N2	MODULE	TELEMATICS	MACHINE	07	6
PT1	PRESSURE TRANSDUCER	REGULATING	MACHINE	04	3
PT2	PRESSURE TRANSDUCER	VESSEL	MACHINE	04	4
PT3	PRESSURE TRANSDUCER	AIR DISCHARGE	MACHINE	04	6
S1	SWITCH	ON/OFF	CANOPY	03	6
S2	SWITCH	EMERGENCY STOP	MACHINE	04	4





TAG	Desc. 1	FUNCTION	Location	Pg	Col.
TT1	TEMPERATURE TRANSDUCER	ELEMENT	MACHINE	04	5
X1	CONNECTOR	XC2003	MACHINE	04	2
X2	CONNECTOR	XC2003	MACHINE	04	3
X3	CONNECTOR	EPRS HEATER	MACHINE	03	8
X5	CONNECTOR	AUXILIARY POWER	MACHINE	03	5
X6	CONNECTOR	TELEMATICS	MACHINE	04	8
X7	CONNECTOR	EMERGENCY STOP	MACHINE	04	3
X8	CONNECTOR	CANBUS	MACHINE	04	10
X9	CONNECTOR	DIAGNOSTIC	MACHINE	03	6
X10	CONNECTOR 5P	AIR FLOW SENSOR	MACHINE	05	4
X12	CONNECTOR 80P	ECU V	ENGINE	05	3
X13	CONNECTOR 80P	ECU E	ENGINE	05	3
X14	CONNECTOR	INJECTOR INTERMEDIATE 12P	ENGINE	05	7
X15	CONNECTOR	ENGINE INTERMEDIATE 42P	ENGINE	05	3
X16	CONNECTOR	DIFF. PRESSURE SENSOR	MACHINE	05	6
X17	CONNECTOR	DPF EXH.TEMP. SENS T0	MACHINE	05	9
X18	CONNECTOR	DPF EXH.TEMP. SENS T1	MACHINE	05	10
X19	CONNECTOR	DPF EXH.TEMP. SENS T2	MACHINE	05	10
X20	CONNECTOR	USB	MACHINE	04	7
Y1	EPRS SOLENOID	VALVE	MACHINE	04	6
Y2	LOADING	VALVE	MACHINE	04	6

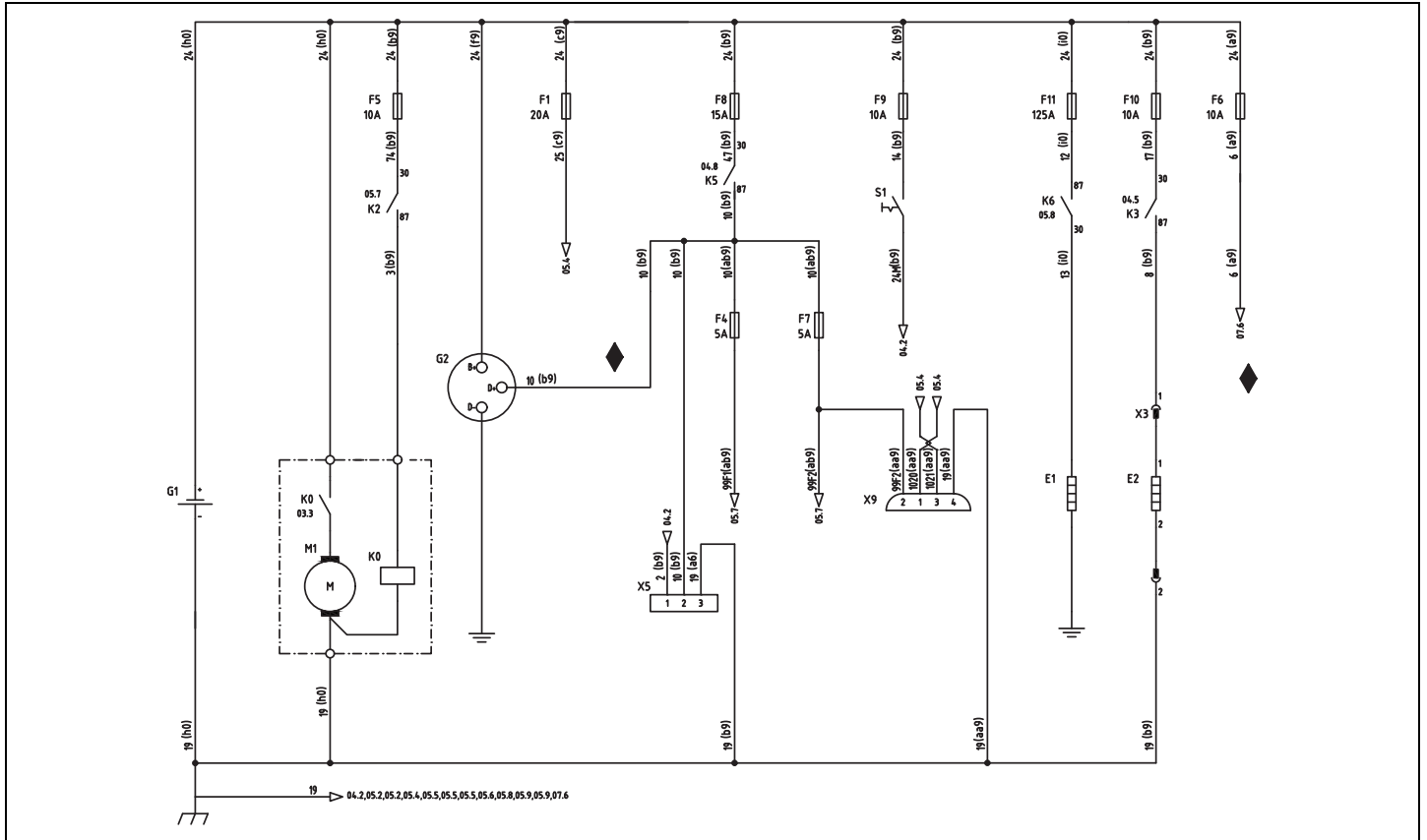

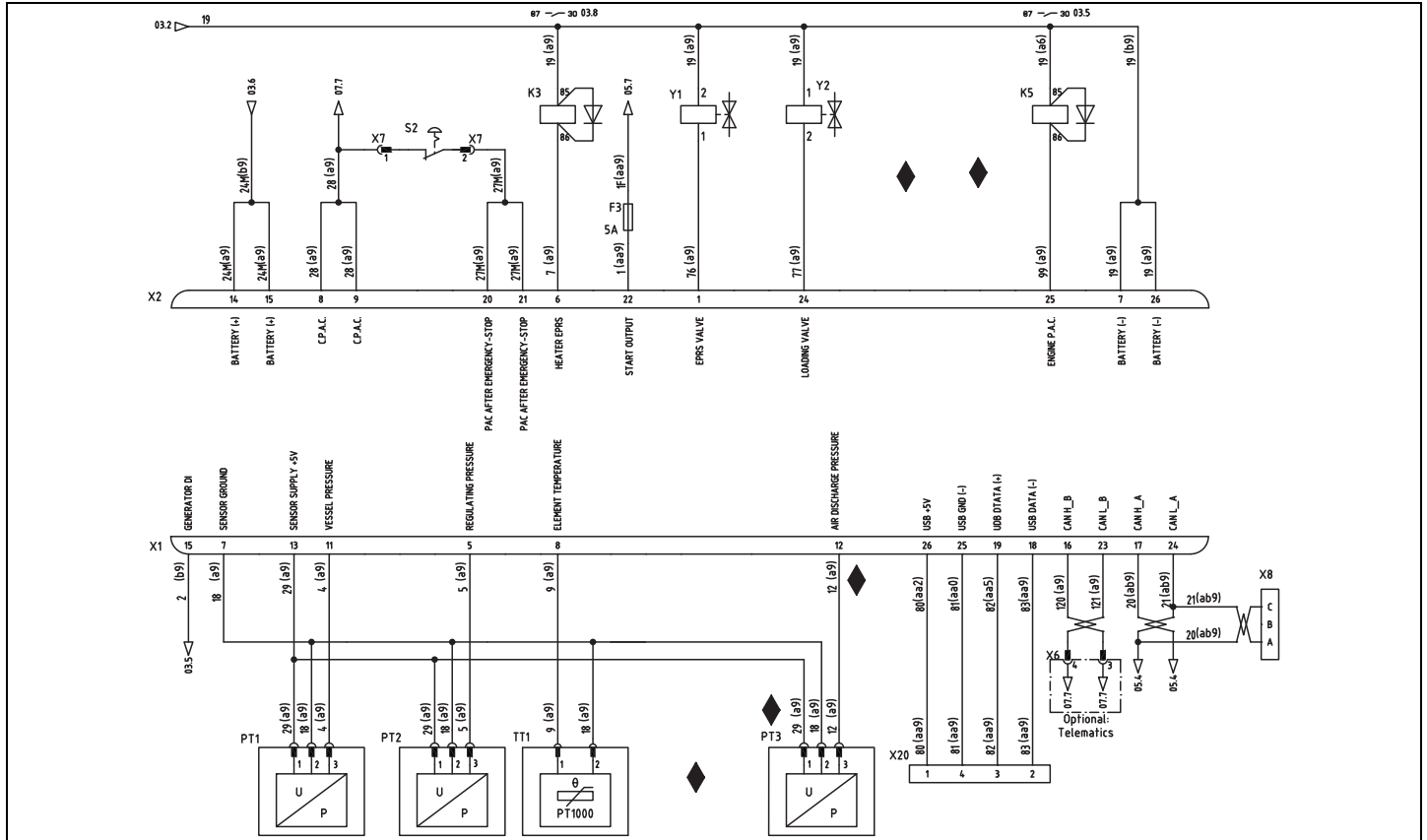



N1	X2	1	2	3	4	5	6	7	8	9	10	11	12	13	14	15	16	17	18	19	20	21	22	23	24	25	26
		EPRS	BLOW DOWN	FLASHER	HORN	ISV	HEATING EPRS	GROUND(-)	C.P.A.C	C.P.A.C	AIRFILTER SWITCH	ISV FEEDBACK	DO 5/DI 5	COOLANT LEVEL SENSOR	BATTERY(+)	BATTERY(+)	REMOTE START	REMOTE LOAD	EXTERNAL FUEL	DUAL PRESSURE	EMERGENCY STOP	EMERGENCY STOP	STARTER SIGNAL	REMOTE ALARM ACKNOWLEDGE	LOADING VALVE	E.P.A.C	GROUND(-)
X1		1	2	3	4	5	6	7	8	9	10	11	12	13	14	15	16	17	18	19	20	21	22	23	24	25	26
		VDD AI 0	AFTERCooler/AIR DISCHARGE TEMPERATURE	INLET PRESSURE	FUEL LEVEL	REGULATING PRESSURE	DI 22/P1 0 (NPN) 10KHZ NPN)	SENSOR GROUND	ELEMENT TEMPERATURE	AMBIENT TEMPERATURE	OIL LEVEL	VESSEL PRESSURE	AIR DISCHARGE PRESSURE	SENSOR SUPPLY 5VDC	MODBUS RTU	DI 18 NPN INPUT	CAN B H/DI 20 CAN OPEN	CAN H_A	USB2 DATA-	USB2 DATA+	MODBUS RTU GND	MODBUS RTU RS232 RX	DI 19 NPN INPUT	CAN B L/DI 21 CAN OPEN	CAN L_A	USB2 GND	USB2 5V

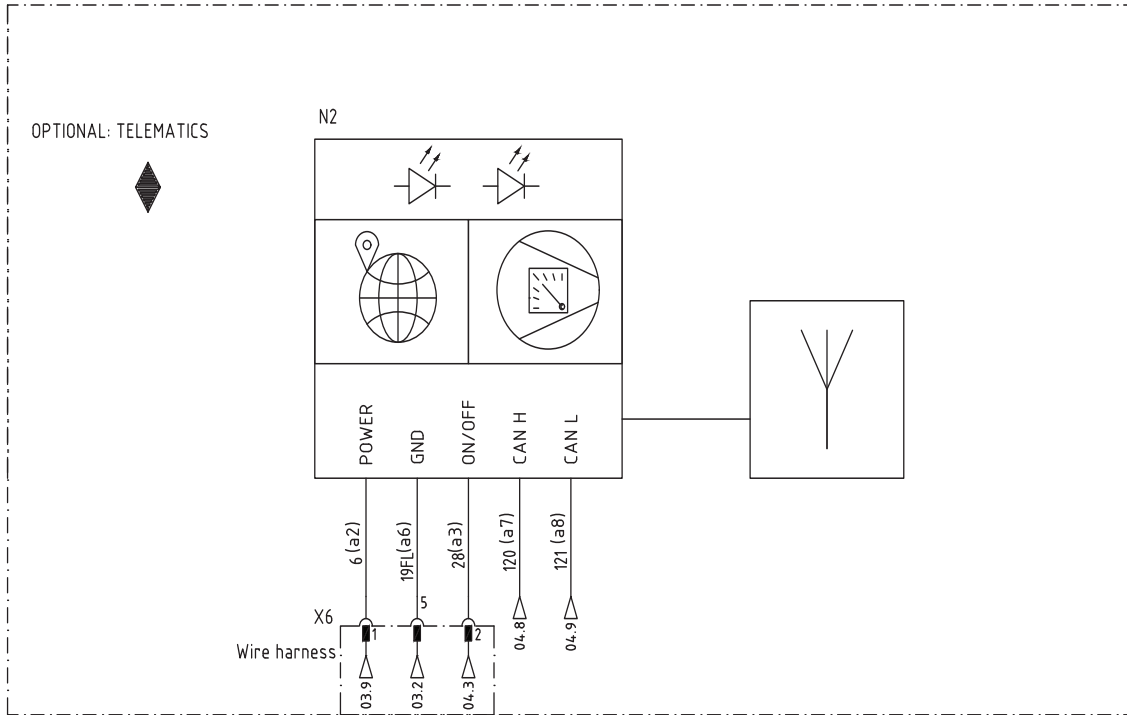

INDEX	
SH	DWGDESC
01	INDEX
02	POWER CIRCUIT
03	CONTROL CIRCUIT

Wire sections

aaa = 0,35 mm<sup>2</sup>  
 aa = 0,5 mm<sup>2</sup>  
 ab = 0,75 mm<sup>2</sup>  
 a = 1 mm<sup>2</sup>  
 b = 1,5 mm<sup>2</sup>  
 c = 2,5 mm<sup>2</sup>  
 d = 4 mm<sup>2</sup>  
 e = 6 mm<sup>2</sup>  
 f = 10 mm<sup>2</sup>  
 g = 16 mm<sup>2</sup>  
 h = 25 mm<sup>2</sup>  
 i = 35 mm<sup>2</sup>  
 j = 50 mm<sup>2</sup>  
 k = 70 mm<sup>2</sup>  
 l = 95 mm<sup>2</sup>

Color codes

0 = black  
 1 = brown  
 2 = red  
 3 = orange  
 4 = yellow  
 5 = green  
 6 = blue  
 7 = purple  
 8 = grey  
 9 = white  
 54 = green/yellow

LEGEND					
TAG	DESCRIPTION	FUNCTION	LOCATION	PAGE	COL.
E1	ECOLOGISER	AUTO FUNCTION	CUBICLE	03	7
G3	ALTERNATOR		MACHINE	02	2
H3	LAMP	POWER CONTROL	SOCKET BOX	03	7
K5	CONTACTOR	4-POLE	CUBICLE	03	3
K6	RELAY	INSULATION MONITORING	CUBICLE	03	1
K7	RELAY	TIMER	CUBICLE	03	4
K8	RELAY	TIMER	CUBICLE	03	7
MX	SHUNT TRIP COIL		CUBICLE	02	3
Q1	MAIN CIRCUIT BREAKER	13A,4POLE	CUBICLE	02	2
S7	SWITCH	SOCKET BOX	CUBICLE	03	7
X2	SOCKET OUTLET	3-PHASE 16A	SOCKET BOX	02	3
X3	SOCKET OUTLET	3-PHASE 16A	SOCKET BOX	02	4
X4	SOCKET OUTLET	SINGLE PHASE 16A	SOCKET BOX	02	5
X5	TERMINAL	TO CONTROL PANEL	MACHINE	03	9
X6	CONNECTOR	SOLENOID VALVE	MACHINE	03	5
Y2	SOLENOID VALVE	ALTERNATOR OPERATION	MACHINE	03	5

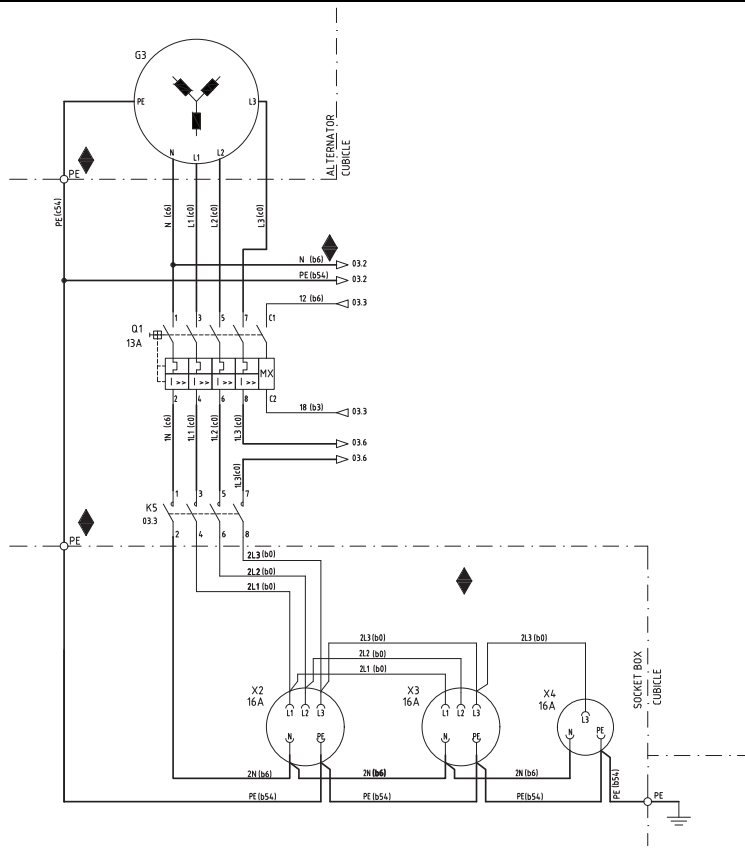



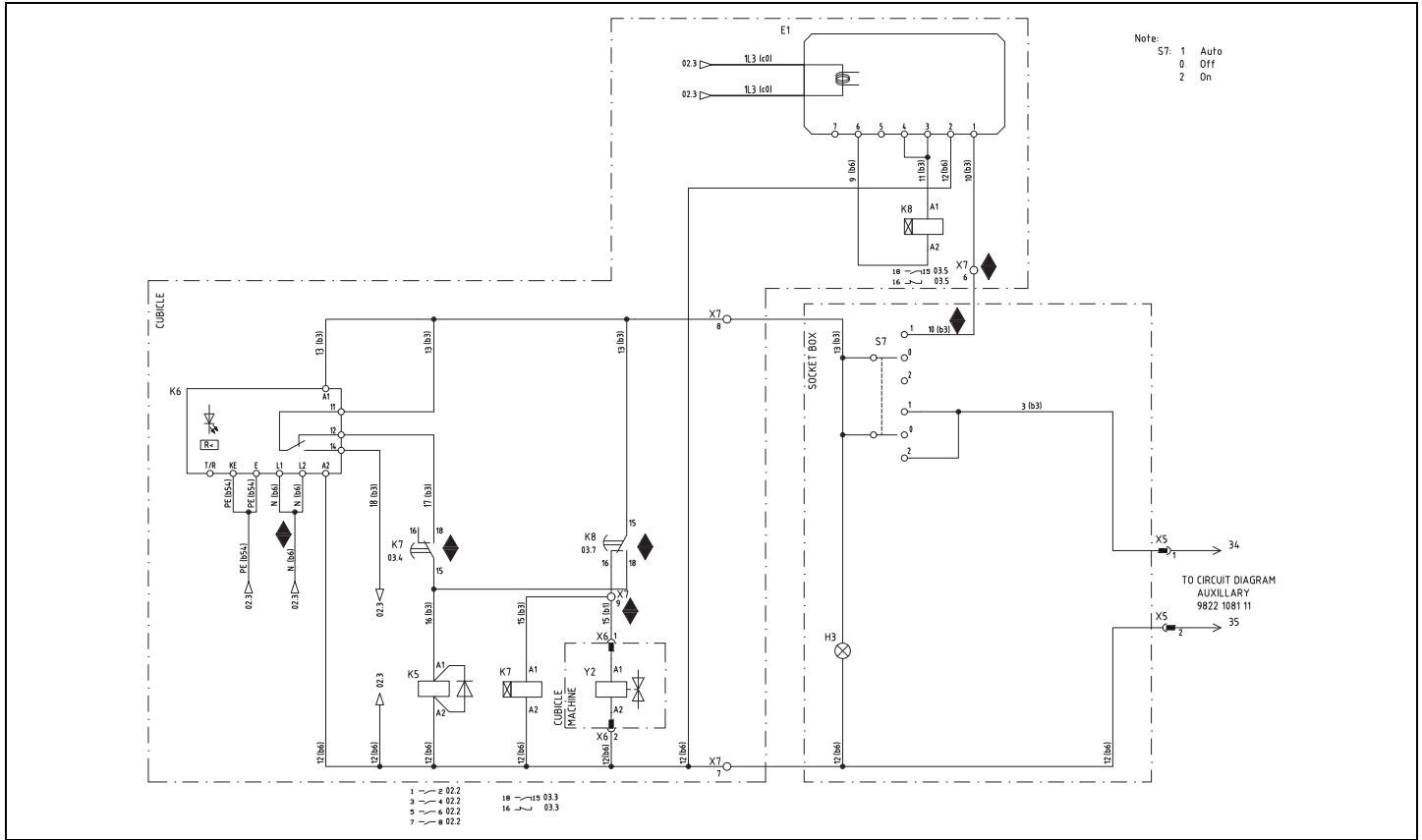

INDEX	
SHEET	DESCRIPTION
01	INDEX
02	POWER CIRCUIT
03	CONTROL CIRCUIT

Wire sections

aaa = 0,35 mm<sup>2</sup>  
 aa = 0,5 mm<sup>2</sup>  
 ab = 0,75 mm<sup>2</sup>  
 a = 1 mm<sup>2</sup>  
 b = 1,5 mm<sup>2</sup>  
 c = 2,5 mm<sup>2</sup>  
 d = 4 mm<sup>2</sup>  
 e = 6 mm<sup>2</sup>  
 f = 10 mm<sup>2</sup>  
 g = 16 mm<sup>2</sup>  
 h = 25 mm<sup>2</sup>  
 i = 35 mm<sup>2</sup>  
 j = 50 mm<sup>2</sup>  
 k = 70 mm<sup>2</sup>  
 l = 95 mm<sup>2</sup>

Color codes

0 = black  
 1 = brown  
 2 = red  
 3 = orange  
 4 = yellow  
 5 = green  
 6 = blue  
 7 = purple  
 8 = grey  
 9 = white  
 54 = green/yellow

LEGEND					
TAG	DESCRIPTION	FUNCTION	LOCATION	PAGE	COL.
E1	ECOLOGISER	AUTO FUNCTION	CUBICLE	03	7
G3	ALTERNATOR		MACHINE	02	2
H3	LAMP	POWER CONTROL	SOCKET BOX	03	7
K5	CONTACTOR	4-POLE	CUBICLE	03	3
K6	RELAY	INSULATION MONITORING	CUBICLE	03	1
K7	RELAY	TIMER	CUBICLE	03	4
K8	RELAY	TIMER	CUBICLE	03	7
MX	SHUNT TRIP COIL		CUBICLE	02	3
Q1	MAIN CIRCUIT BREAKER	10A,4POLE	CUBICLE	02	2
S7	SWITCH	SOCKET BOX	CUBICLE	03	7
X2	SOCKET OUTLET	3-PHASE 16A	SOCKET BOX	02	3
X3	SOCKET OUTLET	3-PHASE 16A	SOCKET BOX	02	4
X4	SOCKET OUTLET	SINGLE PHASE 16A	SOCKET BOX	02	5
X5	TERMINAL	TO CONTROL PANEL	MACHINE	03	9
X6	CONNECTOR	SOLENOID VALVE	MACHINE	03	5
Y2	SOLENOID VALVE	ALTERNATOR OPERATION	MACHINE	03	5

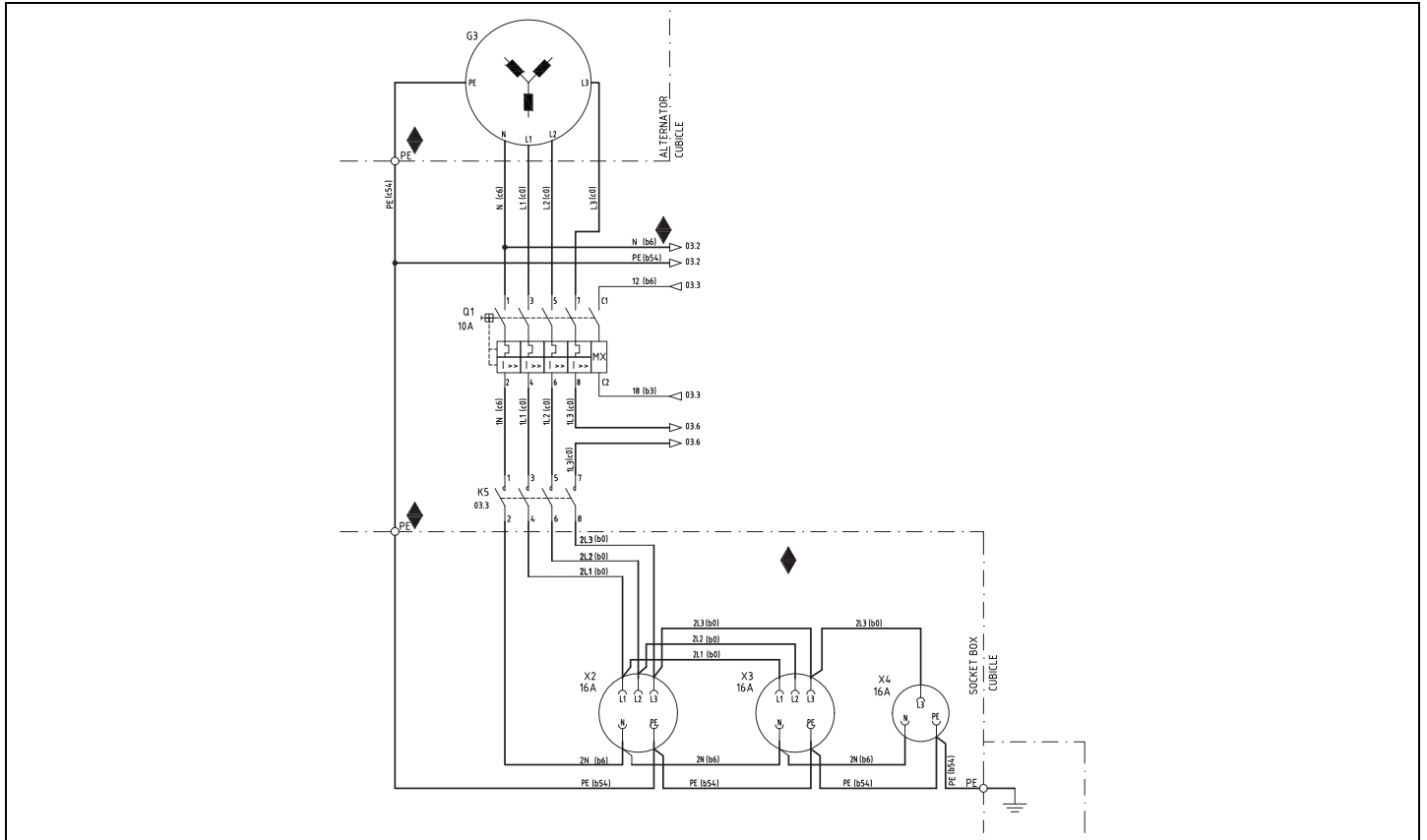

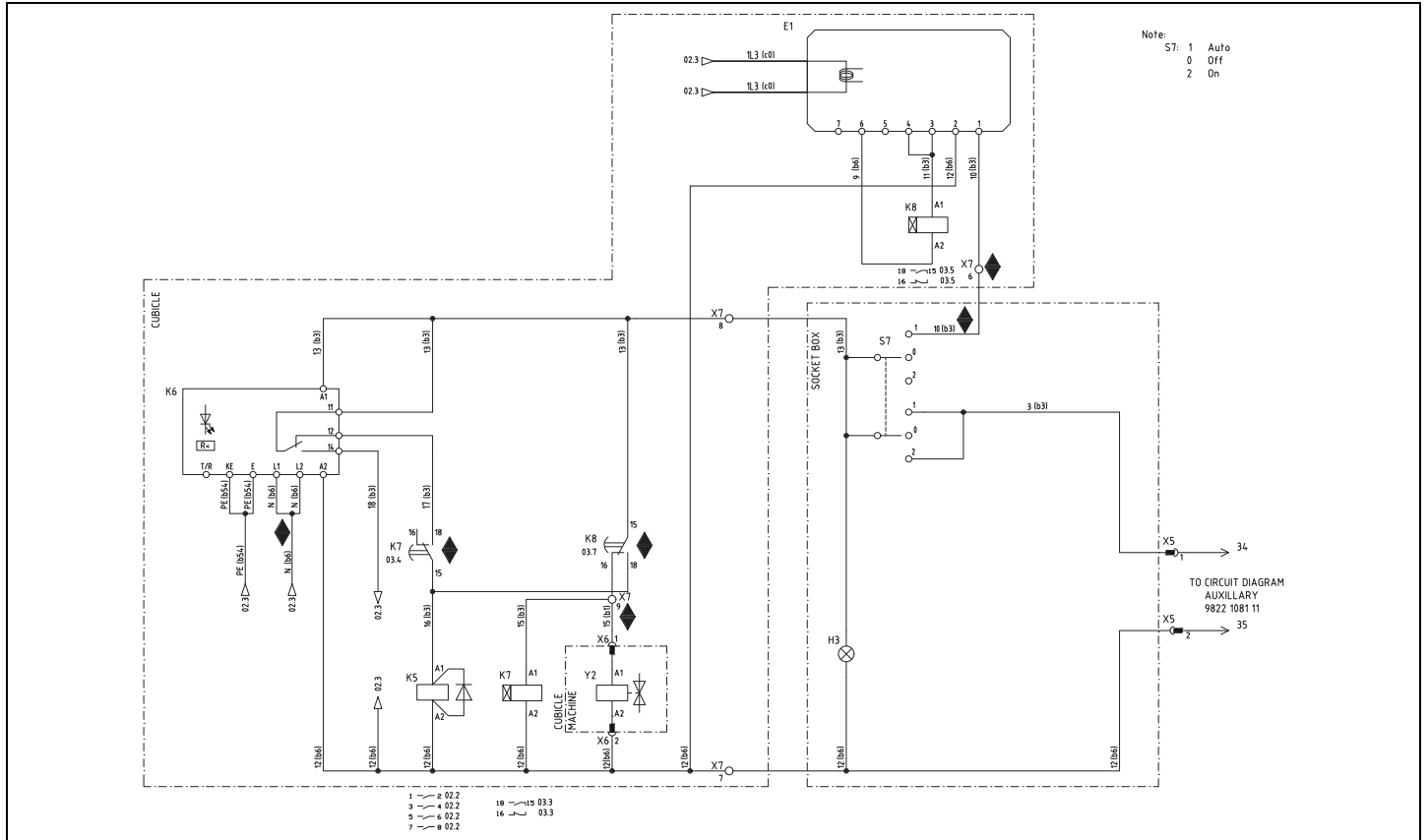

INDEX	
SHEET	DESCRIPTION
01	INDEX
02	POWER CIRCUIT
03	CONTROL CIRCUIT

Wire sections

aaa = 0,35 mm<sup>2</sup>  
 aa = 0,5 mm<sup>2</sup>  
 ab = 0,75 mm<sup>2</sup>  
 a = 1 mm<sup>2</sup>  
 b = 1,5 mm<sup>2</sup>  
 c = 2,5 mm<sup>2</sup>  
 d = 4 mm<sup>2</sup>  
 e = 6 mm<sup>2</sup>  
 f = 10 mm<sup>2</sup>  
 g = 16 mm<sup>2</sup>  
 h = 25 mm<sup>2</sup>  
 i = 35 mm<sup>2</sup>  
 j = 50 mm<sup>2</sup>  
 k = 70 mm<sup>2</sup>  
 l = 95 mm<sup>2</sup>

Color codes

0 = black  
 1 = brown  
 2 = red  
 3 = orange  
 4 = yellow  
 5 = green  
 6 = blue  
 7 = purple  
 8 = grey  
 9 = white  
 54 = green/yellow

LEGEND					
TAG	DESCRIPTION	FUNCTION	LOCATION	PAGE	COL.
E1	ECOLOGISER	AUTO FUNCTION	CUBICLE	03	7
G3	ALTERNATOR		MACHINE	02	2
H3	LAMP	POWER CONTROL	SOCKET BOX	03	7
K5	CONTACTOR	4-POLE	CUBICLE	03	3
K6	RELAY	INSULATION MONITORING	CUBICLE	03	1
K7	RELAY	TIMER	CUBICLE	03	4
K8	RELAY	TIMER	CUBICLE	03	7
MX	SHUNT TRIP COIL		CUBICLE	02	3
Q1	MAIN CIRCUIT BREAKER	16A, 4POLE	CUBICLE	02	2
S7	SWITCH	SOCKET BOX	CUBICLE	03	7
X2	SOCKET OUTLET	3-PHASE 16A	SOCKET BOX	02	3
X3	SOCKET OUTLET	3-PHASE 16A	SOCKET BOX	02	4
X4	SOCKET OUTLET	SINGLE PHASE 16A	SOCKET BOX	02	5
X5	TERMINAL	TO CONTROL PANEL	MACHINE	03	9
X6	CONNECTOR	SOLENOID VALVE	MACHINE	03	5
Y2	SOLENOID VALVE	ALTERNATOR OPERATION	MACHINE	03	5

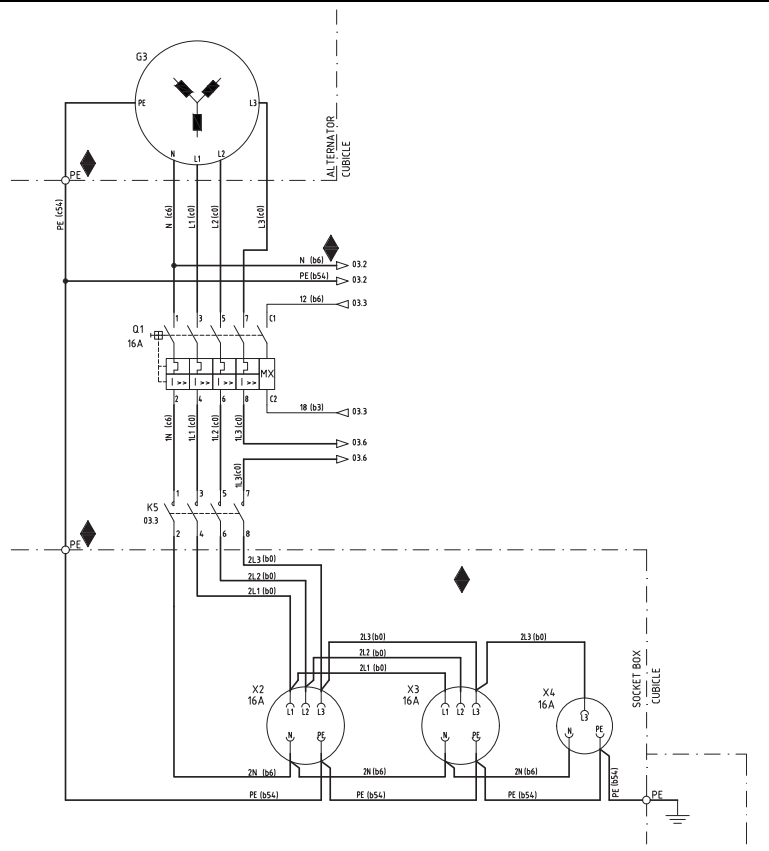

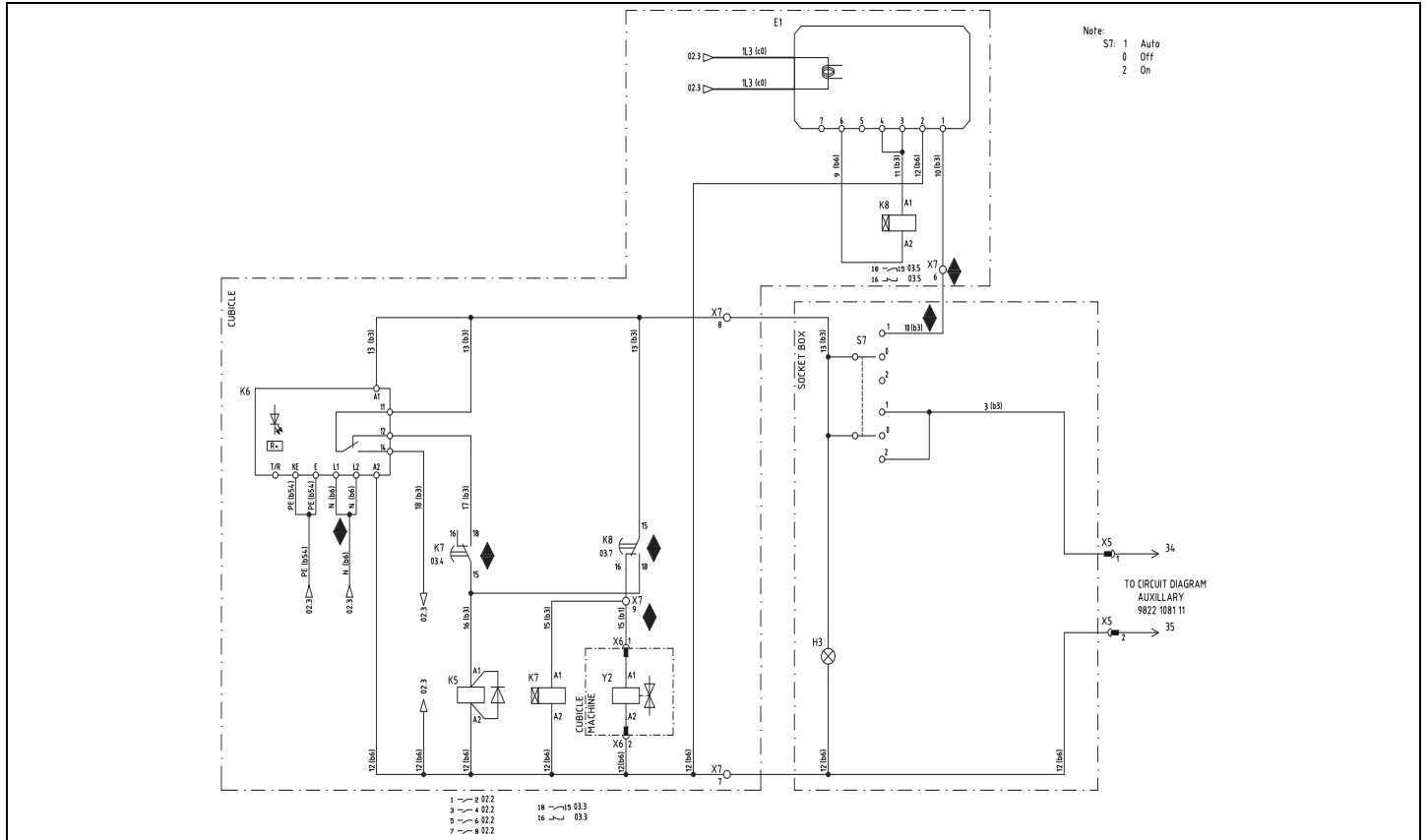

SHEET	DESCRIPTION
01	INDEX
02	POWER & CONTROL CIRCUIT

Wire sections

aaa = 0,35 mm<sup>2</sup>  
 aa = 0,5 mm<sup>2</sup>  
 ab = 0,75 mm<sup>2</sup>  
 a = 1 mm<sup>2</sup>  
 b = 1,5 mm<sup>2</sup>  
 c = 2,5 mm<sup>2</sup>  
 d = 4 mm<sup>2</sup>  
 e = 6 mm<sup>2</sup>  
 f = 10 mm<sup>2</sup>  
 g = 16 mm<sup>2</sup>  
 h = 25 mm<sup>2</sup>  
 i = 35 mm<sup>2</sup>  
 j = 50 mm<sup>2</sup>  
 k = 70 mm<sup>2</sup>  
 l = 95 mm<sup>2</sup>

Color codes

0 = black  
 1 = brown  
 2 = red  
 3 = orange  
 4 = yellow  
 5 = green  
 6 = blue  
 7 = purple  
 8 = grey  
 9 = white  
 54 = green/yellow

LEGEND					
TAGNAME	DESCRIPTION 1	DESCRIPTION 2	LOCATION	PAGE	COL
G1	GENERATOR	6.5KVA - 110V	MACHINE	02	2
H3	LAMP	ON	SOCKET BOX	02	7
K5	CONTACTOR	4 - POLE	CUBICLE	02	5
MX	SHUNT TRIP COIL		CUBICLE	02	2
N13	EARTH FAULT RELAY		CUBICLE	02	4
Q1	MAIN CIRCUIT BREAKER	63A	CUBICLE	02	2
Q3	CIRCUIT BREAKER	32A	CUBICLE	02	3
Q4	CIRCUIT BREAKER	16A	CUBICLE	02	5
S2	SWITCH	ELR BYPASS	CUBICLE	02	4
S7	SWITCH	GENERATOR-ON-OFF	SOCKET BOX	02	7
T13	TORUS		CUBICLE	02	2
X2	SOCKET OUTLET	63A	SOCKET BOX	02	2
X3	SOCKET OUTLET	32A	SOCKET BOX	02	3
X4	SOCKET OUTLET	16A	SOCKET BOX	02	5
X5	TERMINAL	TO CONTROL PANEL	MACHINE	02	9
X6	TERMINAL	2 PIN CONNECTOR	MACHINE	02	6
Y2	SOLENOID VALVE	GENERATOR ACTION	MACHINE	02	6



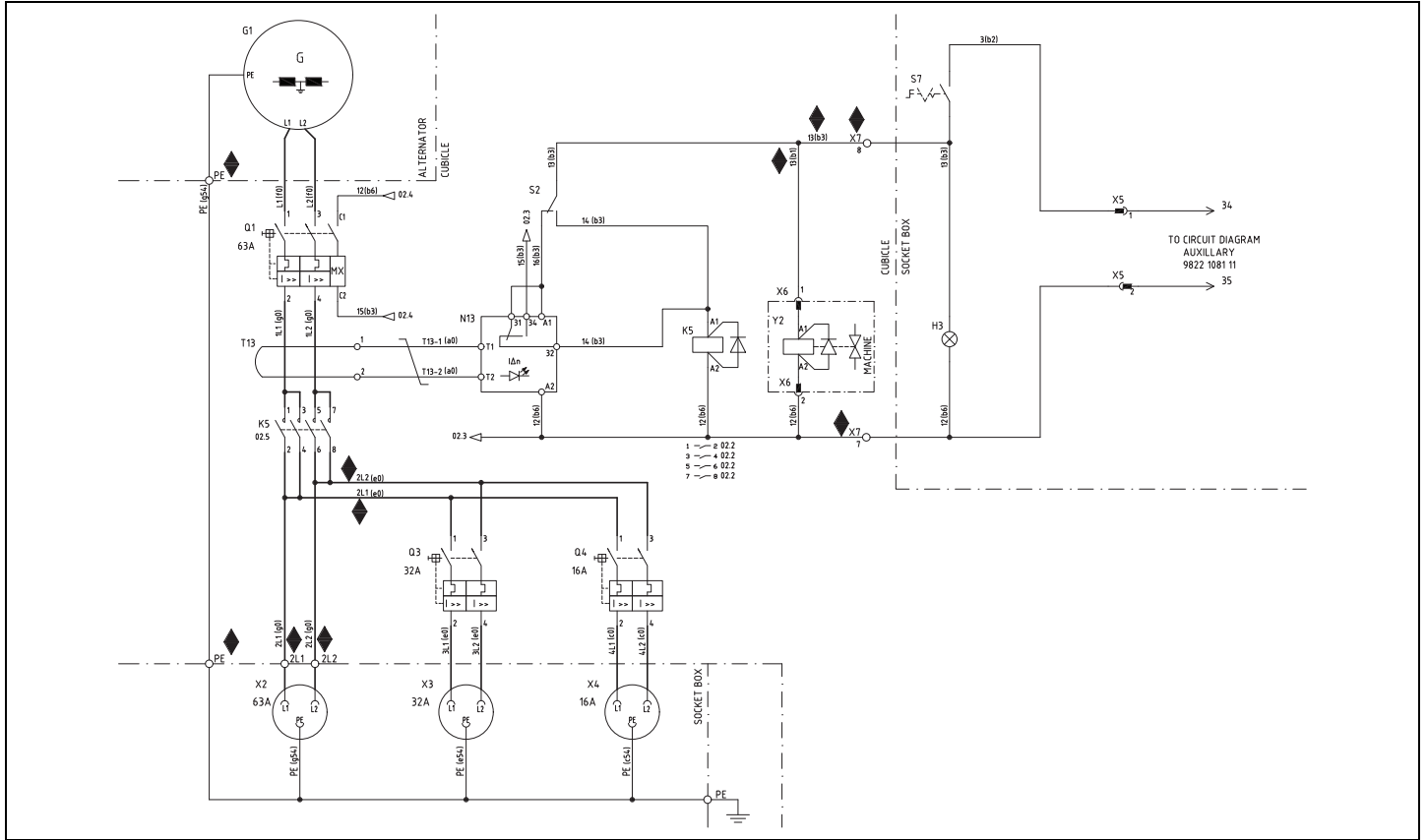

# Plaque signalétique

## Poids

Poids prêt à l'usage	voir plaque signalétique
----------------------	--------------------------

## Sortie d'air

Soupapes de sortie d'air	3 x 3/4
--------------------------	---------

## Roues

Pression des pneus	bars	2,7
	psi	39
Couple de serrage des boulons de roue	Nm	85
	lbf.ft	63

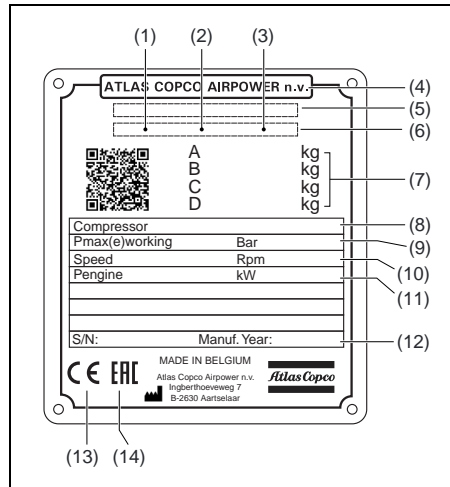

- 1 Code Société
- 2 Code Produit
- 3 Numéro de série de la machine
- 4 Nom du fabricant
- 5 Numéro d'autorisation CEE ou national
- 6 Numéro d'immatriculation
- 7 Châssis
  - A** Poids total maximum autorisé du véhicule
  - B** Charge maximale autorisée sur l'anneau de levage
  - C** Charge maximale autorisée sur l'essieu (ou essieu avant pour les machines à double essieu)
  - D** Charge maximale autorisée sur l'essieu arrière (pour les machines à double essieu)
- 8 Modèle
- 9 Pression de service
- 10 Vitesse
- 11 Puissance moteur
- 12 Année de fabrication
- 13 Marquage CE conformément à la Directive Machines 89/392/CE
- 14 Symbole de certification EAC le cas échéant

# Mise au rebut

## GÉNÉRALITÉS

Au cours de l'élaboration de ses produits et de ses services, Atlas Copco tente de comprendre, de déterminer et de minimiser l'impact négatif que les produits et les services peuvent avoir sur l'environnement, lors de leur fabrication, distribution et utilisation, de même que lors de leur élimination.

Le recyclage et une stratégie d'élimination font partie intégrante de l'élaboration de tous les produits de Atlas Copco. Les standards de la compagnie Atlas Copco font état d'exigences strictes.

Lors de la sélection des matériaux, la recyclabilité substantielle, les possibilités de démontage et la séparabilité des matériaux et des ensembles sont prises en considération, de même que les risques pour l'environnement et la santé pendant le recyclage et la destruction du taux inéluctable de matériaux non recyclables.

Votre compresseur Atlas Copco est pour sa majeure partie composé de matériaux métalliques qui peuvent être refondus dans des aciéries et des fonderies, et il peut être donc recyclé à l'infini. Le plastique utilisé est étiqueté ; la classification et le fractionnement des matériaux pour le futur recyclage sont anticipés.



**Ce concept ne peut réussir qu'avec votre aide. Soutenez-nous en éliminant les matériaux de manière professionnelle. En éliminant les produits de manière correcte, vous aidez à empêcher les conséquences nuisibles à l'environnement et à la santé résultant de la mauvaise prise en charge des déchets.**

**Le recyclage et la réutilisation des matériaux aident à préserver les ressources naturelles.**

## ÉLIMINATION DES MATÉRIAUX

Éliminez les substances et les matériaux contaminés séparément, conformément à la législation environnementale locale.

Avant de démonter une machine à la fin de sa durée de vie de fonctionnement, videz-la de tous les fluides et débarrassez-vous de ces derniers selon les règles locales applicables en matière d'élimination des déchets.

Enlevez les batteries. Ne jetez pas les batteries au feu (risque d'explosion) ou avec les déchets ménagers. Démontez la machine en séparant les métaux, l'électronique, les câbles, les éléments de tuyauterie et d'isolation et les plastiques.

Débarrassez-vous de tous les composants conformément aux prescriptions réglementaires liées à l'élimination des déchets.

Éliminez mécaniquement les fluides déversés ; récupérez le reste en utilisant un agent absorbant (sable ou sciure par exemple) et jetez-les

conformément aux prescriptions réglementaires liées à l'élimination des déchets. Ne les déversez pas dans les égouts ou les eaux de ruissellement.

## DIRECTIVE 2012/19/UE DU PARLEMENT ET DU CONSEIL EUROPÉENS CONCERNANT LES DÉCHETS DES ÉQUIPEMENTS ÉLECTRIQUES ET ÉLECTRONIQUES (DEEE)

Cet équipement est soumis aux dispositions de la Directive Européenne 2012/19/UE concernant les déchets des équipements électriques et électroniques (DEEE) et il ne peut pas être jeté sans faire l'objet d'un tri.



**L'équipement est étiqueté conformément à la Directive Européenne 2012/19/UE avec le symbole d'une poubelle à roulettes rayée.**

**À la fin de la vie des équipements électriques et électroniques (EEE), ces derniers doivent faire l'objet d'un tri sélectif.**

Pour plus d'informations, contactez vos autorités locales en matière de déchets, votre centre client ou votre distributeur.

# Journal de maintenance

Compresseur ..... Client.....

Numéro de série ..... ..

Heures de service	Opération de maintenance	Date	Par : Initiales

Heures de service	Opération de maintenance	Date	Par : Initiales

Heures de service	Opération de maintenance	Date	Par : Initiales

**Les documents suivants sont fournis avec la machine :**

- Certificat de test
- Déclaration de conformité CE :

***Atlas Copco***

**EC DECLARATION OF CONFORMITY**

1

2 We, Atlas Copco Airpower n.v., declare under our sole responsibility, that the product

3 Machine name : **Compressor (<350 kW)**

4 Commercial name :

5 Serial number :

6 Which falls under the provisions of article 12.2 of the EC Directive 2006/42/EC on the approximation of the laws of the Member States relating to machinery, is in conformity with the relevant Essential Health and Safety Requirements of this directive.

The machinery complies also with the requirements of the following directives and their amendments as indicated.

7

Directive on the approximation of laws of the Member States relating to	Harmonized and/or Technical Standards used	Attachment
8 Pressure equipment	97/23/EC	X
9 Machinery safety	2006/42/EC EN ISO 12100-1 EN ISO 12100-2 EN 1012-1	X
10 Simple pressure vessel	87/404/EEC	X
11 Electromagnetic compatibility	2004/108/EC EN 61000-6-2 EN 61000-6-4	X
12 Low voltage equipment	2006/95/EC EN 60334 EN 60204-1 EN 60439	X
13 Outdoor noise emission	2000/14/EC ISO 3744	X

14 The harmonized and the technical standards used are identified in the attachments hereafter

15 Atlas Copco Airpower n.v. is authorized to compile the technical file

16

17 <b>Conformity of the specification to the Directives</b>	18 <b>Conformity of the product to the specification and by implication to the directives</b>
19 Issued by <span style="float: right;">Product engineering</span>	20 Manufacturing
21 Name	
22 Signature	
23 Place, Date	

Form Atlas Copco n.v.  
01/09/2010/001/01

Atlas Copco Airpower n.v. A company within the Atlas Copco Group

Postal address	Visitors address	Phone: +32 (0)3 870 21 11	Com. Reg. Antwerp 44651
P.O. Box 100	Boormestermweg 957	Fax: +32 (0)3 870 24 43	V.A.T. 403 992 231
B-2610 Wilrijk-Antwerp	B-2610 Wilrijk-Antwerp		
Belgium	Belgium	For info, please contact your local Atlas Copco representative	
www.atlascopco.com			

p. 1/1









Scannez le code QR pour accéder à la nomenclature de Atlas Copco (ASL).



**XAS 48-7 G S5**



**XAS 68-7 G S5**



**XAS 88-7 G S5**